



เฉลิมพระเกียรติ สมเด็จพระเทพรัตนราชสุดาฯ สยามบรมราชกุมารี
โครงการจัดทำสื่อ ๒๐ พรรษา

ชุดการจัดกิจกรรมการเรียนรู้ (สำหรับครูผู้สอน)

กลุ่มสาระการเรียนรู้ภาษาไทย

ภาคเรียนที่ ๒ ชั้นประถมศึกษาปีที่ ๔-๖

เล่ม
๓



สำนักงานโครงการสมเด็จพระเทพรัตนราชสุดาฯ สยามบรมราชกุมารี
สำนักงานคณะกรรมการการศึกษาขั้นพื้นฐาน สถาบันส่งเสริมการสอนวิทยาศาสตร์และเทคโนโลยี

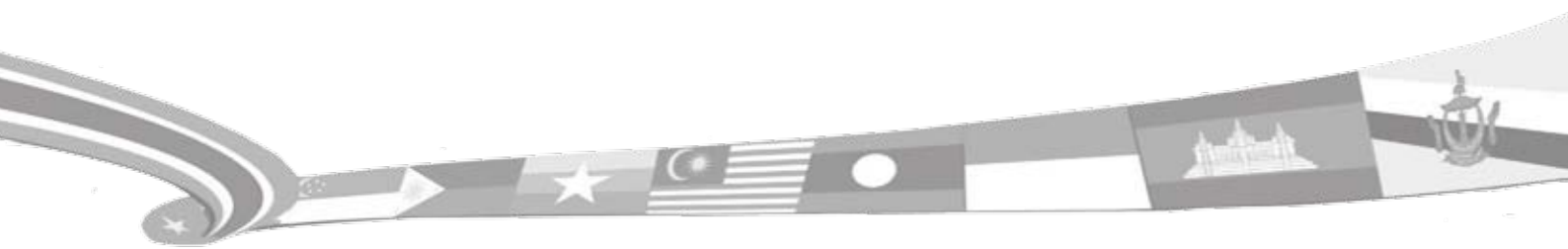

คำนำ

ชุดการจัดกิจกรรมการเรียนรู้ (สำหรับครูผู้สอน) นี้ เป็นเอกสารหนึ่งในชุดการจัดการเรียนรู้ ในโครงการจัดทำสื่อ ๒๐ พรรษาของสมเด็จพระเทพรัตนราชสุดาฯ สยามบรมราชกุมารี ซึ่งชุดการจัดการเรียนรู้ดังกล่าวจะประกอบด้วยชุดการจัดกิจกรรมการเรียนรู้ (สำหรับครูผู้สอน) และชุดกิจกรรมการเรียนรู้ (สำหรับนักเรียน) ชุดการจัดกิจกรรมการเรียนรู้ (สำหรับครูผู้สอน) มี ๕ ชุดคือ

- ชุดการจัดกิจกรรมการเรียนรู้ กลุ่มสาระการเรียนรู้ภาษาไทย
- ชุดการจัดกิจกรรมการเรียนรู้ กลุ่มสาระการเรียนรู้วิทยาศาสตร์
- ชุดการจัดกิจกรรมการเรียนรู้ กลุ่มสาระการเรียนรู้คณิตศาสตร์
- ชุดการจัดกิจกรรมการเรียนรู้ กลุ่มสาระการเรียนรู้ภาษาต่างประเทศ (ภาษาอังกฤษ)
- ชุดการจัดกิจกรรมการเรียนรู้ กลุ่มบูรณาการ

ในการนำชุดการจัดกิจกรรมการเรียนรู้ (สำหรับครูผู้สอน) ไปใช้ ครูผู้สอนต้องศึกษาคำชี้แจงที่เขียนไว้ในส่วนหน้าของแต่ละเล่มอย่างละเอียด เพราะในคำชี้แจงจะกล่าวถึงส่วนประกอบของโครงสร้างเนื้อหา แนวการจัดกิจกรรมการเรียนรู้ สื่อ แนวทางการวัดผลประเมินผล สำหรับผู้เรียนแต่ละกลุ่มตามธรรมชาติของกลุ่มสาระการเรียนรู้ นั้น ซึ่งจะช่วยให้มีความรู้ ความเข้าใจ และสามารถจัดกิจกรรมการเรียนรู้ให้บรรลุผลตามตัวชี้วัดที่หลักสูตรกำหนด

หวังว่าชุดการจัดกิจกรรมการเรียนรู้ (สำหรับครูผู้สอน) นี้ จะเป็นประโยชน์ต่อการจัดกิจกรรมการเรียนรู้และส่งผลต่อการพัฒนาคุณภาพการศึกษาของโรงเรียนขนาดเล็กที่มีครูครบชั้นและครูไม่ครบชั้น ขอขอบคุณผู้ทรงคุณวุฒิ ผู้บริหารสถานศึกษา ศึกษานิเทศก์ ครูอาจารย์และทุกท่านที่มีส่วนเกี่ยวข้องในการจัดทำเอกสารชุดนี้ ที่สามารถนำไปใช้จัดการเรียนการสอนในสถานศึกษา ได้อย่างมีประสิทธิภาพ

สำนักงานคณะกรรมการการศึกษาขั้นพื้นฐาน



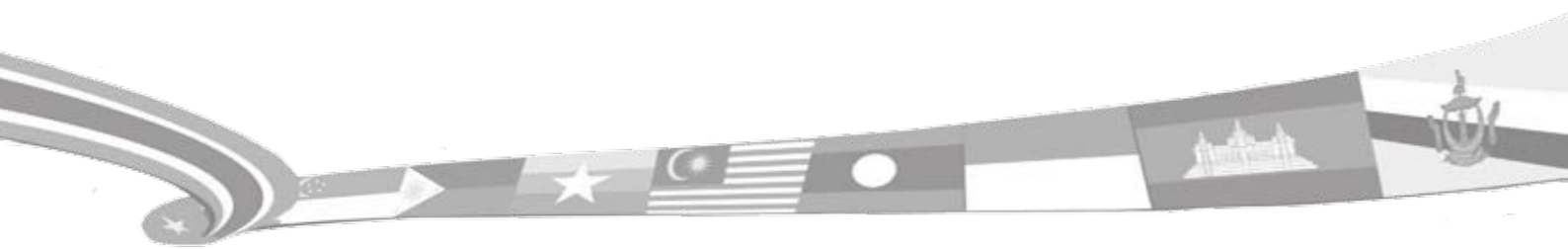

สารบัญ

	หน้า
คำชี้แจง	ค
โครงสร้างของชุดการจัดกิจกรรมการเรียนรู้	๓
แนวทางการจัดหน่วยการเรียนรู้	๔
โครงสร้างรายวิชา	๕
หน่วยการเรียนรู้ที่ ๑๓ เรียนรู้คำประพันธ์	๓๑
มาตรฐานการเรียนรู้และตัวชี้วัด	๓๓
ลำดับการนำเสนอสาระหลัก	๓๖
ผังโครงสร้างหน่วยการเรียนรู้ที่ ๑๓	๓๘
ใบสรุปหน้าหน่วยการเรียนรู้	๔๔
คำชี้แจงประกอบแผนการจัดการเรียนรู้	๔๖
แผนการจัดการเรียนรู้ที่ ๑	๔๖
แบบทดสอบก่อนเรียน	๔๗
คำชี้แจงประกอบแผนการจัดการเรียนรู้	๘๒
แผนการจัดการเรียนรู้ที่ ๒	๘๒
คำชี้แจงประกอบแผนการจัดการเรียนรู้	๑๐๔
แผนการจัดการเรียนรู้ที่ ๓	๑๐๔
คำชี้แจงประกอบแผนการจัดการเรียนรู้	๑๒๒
แผนการจัดการเรียนรู้ที่ ๔	๑๒๒
คำชี้แจงประกอบแผนการจัดการเรียนรู้	๑๓๗
แผนการจัดการเรียนรู้ที่ ๕	๑๓๗
เกณฑ์การประเมินอ่านร้อยแก้ว	๑๕๖
แบบทดสอบหลังเรียน	๑๔๙
หน่วยการเรียนรู้ที่ ๑๔ ตามรอยเจ้าฟ้าพันก้าน	๑๘๓
มาตรฐานการเรียนรู้และตัวชี้วัด	๑๘๕
ลำดับการนำเสนอสาระหลัก	๑๘๘
โครงสร้างแผนการจัดการเรียนรู้	๑๘๙
ใบสรุปหน้าหน่วยการเรียนรู้	๑๙๐
แผนการจัดการเรียนรู้ที่ ๑	๑๙๒
แผนการจัดการเรียนรู้ที่ ๒	๒๒๕
แผนการจัดการเรียนรู้ที่ ๒	๒๒๗
แผนการจัดการเรียนรู้ที่ ๓	๒๔๒
แผนการจัดการเรียนรู้ที่ ๔	๒๕๒
เครื่องมือวัดและประเมินผล	๒๗๓

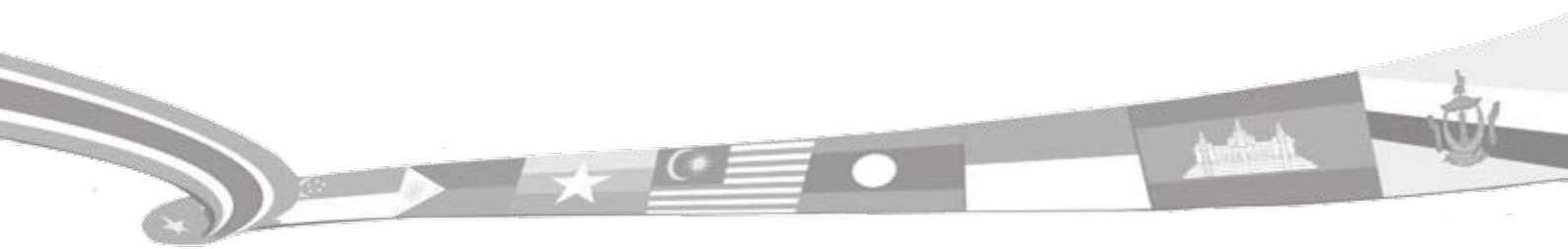

คำชี้แจง

๑. แนวคิดหลัก

การจัดกิจกรรมการเรียนรู้ กลุ่มสาระการเรียนรู้ภาษาไทย ชั้นประถมศึกษาปีที่๑-๖สำหรับโรงเรียนขนาดเล็กที่มีครูไม่ครบชั้น ใช้วิธีการจัดชั้นเรียนแบบคละชั้น (Multigrade Learning) ซึ่งหมายถึงการจัดการเรียนรู้สำหรับนักเรียนต่างชั้น ต่างกลุ่มอายุ และต่างระดับความสามารถ นำมาเรียนในห้องเดียวกันโดยใช้กระบวนการเรียนรู้แบบร่วมมือร่วมใจ (Cooperation) และการสนับสนุนจากเพื่อนในห้อง (Peer Support)

๒. กระบวนการจัดการเรียนรู้

เนื่องจากครูคนเดียวสอนนักเรียนมากกว่า ๑ ชั้นดังนั้นครูจึงควรวางแผนการจัดการจัดกิจกรรมให้นักเรียนได้เรียนรู้อย่างหลากหลาย เช่น เรียนรู้กับครู เรียนรู้จากเพื่อนในกลุ่มย่อย เรียนรู้จากพี่และเพื่อน แผนการจัดการเรียนรู้กลุ่มสาระการเรียนรู้ภาษาไทย จึงมีกิจกรรมสอดคล้องกับกระบวนการการเรียนรู้แบบคละชั้น ดังนี้

๒.๑ กิจกรรมรวมชั้นครูแนะนำบทเรียนประจำวัน หรือชี้แจงทำความเข้าใจและสร้างข้อตกลงร่วมกัน เป็นช่วงนำเข้าสู่บทเรียนของทั้ง ๓ ชั้น

๒.๒ กิจกรรมกลุ่มย่อยพบครู เป็นช่วงที่ครูสอนเด็กแต่ละชั้นเป็นกลุ่มย่อยเน้นการฝึกทักษะการเรียนรู้ทำความเข้าใจบทเรียน แนวคิดและความคิดรวบยอดที่สำคัญในบทเรียน

๒.๓ กิจกรรมกลุ่มย่อยนักเรียน นักเรียนเรียนรู้ในกลุ่มย่อย โดยทำใบงาน แบบฝึกหัด หรือศึกษาใบความรู้ และช่วยกันทำกิจกรรมกลุ่มย่อยตามที่ได้รับมอบหมาย เป็นการเรียนรู้แบบร่วมมือร่วมใจ

๒.๔ กิจกรรมจับคู่ข้ามชั้น – จับคู่ชั้นเดียวกัน เป็นกิจกรรมที่นักเรียนสร้างปฏิสัมพันธ์ที่ดีต่อกันช่วยเหลือและเรียนรู้ร่วมกัน นักเรียนชั้นสูงกว่าจะช่วยฝึกและทบทวนบทเรียนให้น้อง ซึ่งเกิดประโยชน์ทั้งสองฝ่าย เนื่องจากการถ่ายทอดความรู้ให้น้องจะทำให้นักเรียนรุ่นพี่เกิดความเข้าใจชัดเจนมากขึ้น สามารถอธิบายและให้คำแนะนำน้องได้เป็นการเพิ่มพูนทักษะการสื่อสาร และสร้างความมั่นใจ ในขณะที่ตัวน้องจะเกิดความศรัทธาในตัวพี่ มีบรรยากาศการเรียนรู้ที่อบอุ่น เป็นมิตร

๒.๕ กิจกรรมการทำงานเดี่ยว และการค้นคว้ารายบุคคล เป็นกิจกรรมเสริมสำหรับนักเรียนที่เรียนรู้เร็วจะใช้เวลาค้นคว้าสิ่งที่สนใจทั้งจากสื่อเอกสารหรือสื่อเทคโนโลยีตามสภาพของโรงเรียน ฝึกให้เกิดนิสัยใฝ่รู้ใฝ่เรียน ในขณะที่ตัวนักเรียนที่ต้องการความเอาใจใส่เป็นพิเศษ ครูสามารถใช้เวลาดูแลซ่อมเสริมให้โดยเฉพาะได้

๓. การเตรียมตัวของครูในการจัดการเรียนรู้แบบคละชั้น

ในการจัดการเรียนรู้แบบคละชั้น ครูคนเดียวสามารถสอนนักเรียนได้มากกว่า ๑ ชั้นในช่วงเวลาเดียวกัน โดยวางแผนหมุนเวียนกิจกรรมให้เด็กแต่ละชั้นหรือแต่ละกลุ่มตามระดับความสามารถมีกิจกรรมทำอย่างต่อเนื่อง หลักการหมุนเวียนกลุ่มมีดังนี้

๓.๑ ชั้นนำเข้าสู่บทเรียนเริ่มต้นด้วยกิจกรรมรวมชั้น เป็นช่วงที่ครูและนักเรียนสร้างข้อตกลงและนัดหมายการหมุนเวียนกลุ่มของทั้ง ๓ ชั้น(ป.๔-ป.๕-ป.๖) ตลอดจนเป็นช่วงนำเข้าสู่บทเรียนด้วยเพลง เกม ปริศนาคำทาย การอ่านบทร้อยกรองร่วมกัน ฯลฯ

ประโยชน์ของกิจกรรมรวมชั้น คือ ทำให้นักเรียนแต่ละกลุ่มรับรู้ตรงกันว่าในชั่วโมงเรียนนั้น นักเรียนจะทำกิจกรรมใดบ้าง เป็นการฝึกความรับผิดชอบและวินัยในตนเองนอกจากนี้การใช้เพลง เกม บทร้องเล่น การเคลื่อนไหวและจังหวะ ฯลฯ เป็นการเตรียมความพร้อมที่สอดคล้องกับหลักการเรียนรู้ของสมอง ช่วยกระตุ้นให้นักเรียนกระฉับกระเฉง รู้สึกสนุกสนาน พร้อมทั้งจะเรียนรู้ต่อไป

๓.๒ ชั้นสอน

กิจกรรมที่เป็นชั้นสอนประกอบด้วยกิจกรรมหลัก ๔ กิจกรรม ได้แก่

๑. กิจกรรมกลุ่มย่อยพบครู เป็นช่วงที่ครูสอนบทเรียนเนื้อหาสาระแบบฝึกและแนวคิดหลักแก่นักเรียนกลุ่มย่อยเป็นรายชั้น หรือรายกลุ่มตามระดับความสามารถ ซึ่งครูมักจะเริ่มต้นกิจกรรมกลุ่มย่อยพบครูกับนักเรียนชั้น ป.๔ ก่อน ซึ่งเป็นชั้นเล็กสุด นักเรียนชั้น ป.๔ จะสังเกตกระบวนการเรียนรู้แบบคล้อยชั้นจากพี่ชั้น ป.๕ และ ป.๖ รวมทั้งจากการฝึกปฏิบัติต่อเนื่องทุกวัน ทำให้เกิดทักษะการเรียนรู้อย่างมีประสิทธิภาพ

ลักษณะการหมุนเวียนกลุ่มย่อยพบครู โดยส่วนมากครูจะสอนจากชั้น ป.๔ → ป.๕ → ป.๖ ใช้เวลากิจกรรมละประมาณ ๒๐ นาที ครูอธิบายใบความรู้หรือเนื้อหาที่นักเรียนควรเรียนรู้ มีการซักถามพูดคุยเพื่อประเมินความเข้าใจของนักเรียน นักเรียนทุกชั้นจะพบครูในกลุ่มย่อยนี้หมุนเวียนกันชั้นละ ๑ ครั้ง (๒๐ นาที) ต่อ ๑ ชั่วโมง

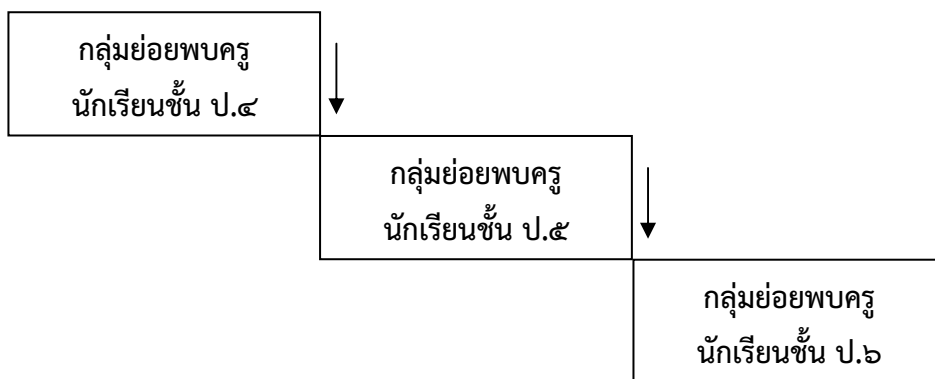

ประโยชน์ของกิจกรรมกลุ่มย่อยพบครู คือ ครูสามารถสังเกตและประเมินความรู้ความเข้าใจของนักเรียนเป็นรายบุคคลเนื่องจากการเรียนรู้ในกลุ่มย่อยนักเรียนมีโอกาสนักศึกษาฝึกทักษะเป็นรายบุคคล เช่น ฝึกการอ่าน การตอบคำถามจากเนื้อเรื่องการพูดสื่อสารอธิบายความคิดเห็น ฯลฯ

กลุ่มสาระการเรียนรู้ภาษาไทย มีเนื้อหาการเรียนรู้ที่เป็นลำดับขั้นตามธรรมชาติของหลักภาษาไทย ดังนั้นครูจึงใช้เวลาในช่วงกิจกรรมกลุ่มย่อยพบครูนำเสนอเนื้อหาและบทเรียนที่ตรงกับระดับการเรียนรู้ของนักเรียนตามหลักภาษาไทยไม่สามารถสอนเรื่องเดียวกันในเวลาเดียวกันให้แก่ นักเรียนทั้ง ๓ ชั้นได้ อย่างไรก็ตามคณะผู้จัดทำสื่อ ๖๐ พรรษา กลุ่มสาระการเรียนรู้ภาษาไทยได้จัดทำใบความรู้และเอกสารเสริมความรู้สำหรับครูผู้สอนนำมาใช้ประกอบการสอนกิจกรรมกลุ่มย่อยพบครู เพื่อความสะดวกในการเตรียมตัวของครู นอกเหนือจากแบบเรียนที่ใช้อยู่

๒. กิจกรรมกลุ่มย่อยนักเรียน สามารถจัดได้ ๒ ลักษณะ คือ

๒.๑ กลุ่มย่อยนักเรียนชั้นเดียวกัน หรือระดับความสามารถเดียวกัน

๒.๒ กลุ่มย่อยนักเรียนต่างระดับชั้น หรือต่างระดับความสามารถ

ในการทำกิจกรรมกลุ่มย่อยนักเรียนชั้นเดียวกัน นักเรียนจะทำใบกิจกรรมร่วมกันเป็นกลุ่มย่อย ประมาณ ๓ - ๔ คน โดยพูดคุยปรึกษากันในลักษณะเพื่อนช่วยเพื่อน ถ้าเป็นกลุ่มย่อยต่างระดับชั้นจะทำงานร่วมกันในลักษณะพี่ช่วยน้อง

ประโยชน์ของกิจกรรมกลุ่มย่อยนักเรียน คือ ฝึกการทำงานร่วมกัน การแสดงความคิดเห็นที่เป็นประโยชน์ต่อกลุ่มการช่วยเหลือเพื่อนในกลุ่ม การเรียนรู้บทบาทผู้นำ - ผู้ตาม ความรับผิดชอบและการมีปฏิสัมพันธ์ที่ดีต่อกัน ซึ่งส่งผลโดยตรงต่อบรรยากาศในการเรียนรู้และเป็นทักษะสำคัญในการดำรงชีวิตอย่างมีความสุข ครูควรสังเกตพฤติกรรมนักเรียนระหว่างทำงานกลุ่มและหมุนเวียนสลับเปลี่ยนสมาชิกในกลุ่มเพื่อให้นักเรียนเกิดความคุ้นเคยสามารถแลกเปลี่ยนเรียนรู้ซึ่งกันและกันได้

๓. กิจกรรมจับคู่นักเรียนชั้นเดียวกันและจับคู่ข้ามชั้น

ช่วงเวลาที่นักเรียนจับคู่ทำกิจกรรมตามใบงานหรือศึกษาใบความรู้ร่วมกันเป็นช่วงที่นักเรียนมีความสุขในการเรียนรู้ร่วมกันกับเพื่อนหรือพี่ที่ตนชอบ ครูควรเปิดโอกาสให้นักเรียนเลือกจับคู่ทำกิจกรรมตามความสมัครใจและกระตุ้นให้นักเรียนลองเปลี่ยนเพื่อนในการทำกิจกรรมบ้าง ใบกิจกรรมสำหรับให้นักเรียนจับคู่ทำงานด้วยกันจะมีภาระงานไม่มาก มักจะเป็นกิจกรรมที่นักเรียนได้ใช้ความคิดสร้างสรรค์ร่วมกัน

ประโยชน์ของกิจกรรมจับคู่

กิจกรรมจับคู่สำหรับนักเรียนชั้นเดียวกันหรือจับคู่ข้ามชั้นช่วยส่งเสริมสุขภาพจิตของนักเรียน เนื่องจากนักเรียนเลือกเพื่อนหรือพี่ที่ตนชอบทำงานด้วยจึงทำกิจกรรมอย่างมีความสุข ได้เรียนรู้ร่วมกันในลักษณะตัวต่อตัว ในกรณีที่จับคู่ข้ามชั้นพี่มีโอกาสนอธิบายทำความเข้าใจให้น้องอย่างชัดเจน ในการอธิบายเพื่อสร้างความรู้ความเข้าใจแก่น้องหรือเพื่อนทำให้เกิดความแม่นยำในการเรียนรู้เนื่องจากผู้อธิบายหรือให้คำแนะนำได้ทบทวนความรู้เพื่อนำไปถ่ายทอดแก่ผู้อื่น

๔. กิจกรรมเดี่ยว

กิจกรรมเดี่ยวเป็นกิจกรรมที่นักเรียนใช้สมาธิในการทำงานตามลำพัง โดยนักเรียนจะทำใบกิจกรรมที่มีลักษณะสรุปแนวคิด/หลักการ หรือฝึกปฏิบัติทบทวนเพิ่มเติม นอกจากนี้นักเรียนยังสามารถค้นคว้าด้วยตนเองจากสื่อการเรียนต่าง ๆ ที่มีอยู่ในห้องเรียน

ประโยชน์ของกิจกรรมเดี่ยว

ในการทำกิจกรรมเดี่ยว ครูสามารถจัดใบกิจกรรมเสริมสำหรับนักเรียนที่เรียนรู้ได้ไว และเลือกใบกิจกรรมที่ง่ายขึ้นสำหรับนักเรียนที่ต้องใช้เวลาฝึกมาก การทำกิจกรรมเดี่ยวทำให้นักเรียนสามารถควบคุมตนเองได้ (Self directed) และมีวินัยในการเรียนรู้เกิดคุณลักษณะใฝ่รู้ใฝ่เรียน

ขั้นสรุป

กิจกรรมขั้นสรุป โดยส่วนมากจะจัดเป็นกิจกรรมรวมชั้น เพื่อให้นักเรียนแต่ละชั้นนำผลงานการทำกิจกรรมกลุ่มมาเสนอ และสรุปความรู้หรือแนวคิดที่ได้รับขั้นสรุปในตอนท้ายของแผนการจัดการเรียนรู้ที่ ๕ ของทุกหน่วยจะเป็นการประเมินหรือทดสอบหลังเรียน

ลักษณะการหมุนเวียนกิจกรรม

จะเห็นได้ว่าในห้องเรียนที่จัดการเรียนรู้แบบคละชั้น ครูสอนนักเรียนโดยตรงเพียงชั้นละไม่เกิน ๒๐ นาที เวลาที่เหลือจะเป็นการเรียนรู้ในกลุ่มย่อยทำกิจกรรมจับคู่หรือกิจกรรมเดี่ยวที่นักเรียนสามารถเรียนรู้ร่วมกับเพื่อนหรือพี่โดยมีใบความรู้และใบกิจกรรมที่ออกแบบให้เหมาะสมกับระดับความสามารถของนักเรียนแต่ละชั้นหรือแต่ละกลุ่ม สอดคล้องกับมาตรฐานและตัวชี้วัดตามหลักสูตรการศึกษาขั้นพื้นฐาน ครูเป็นผู้เตรียมการหมุนเวียนกลุ่ม จัดเตรียมใบความรู้และใบกิจกรรมเมื่อนักเรียนคุ้นเคยกับวิธีการจัดการเรียนรู้ ครูควรมอบหมายให้นักเรียนรับผิดชอบการเตรียมใบความรู้หรือใบกิจกรรมโดยดูจากกำหนดการสอนรายสัปดาห์

แผนการจัดการเรียนรู้แบบคละชั้นของกลุ่มสาระการเรียนรู้ภาษาไทยได้จัดทำแนวทางการหมุนเวียนกิจกรรมเพื่ออำนวยความสะดวกแก่ครูผู้สอน ทั้งนี้ครูผู้สอนสามารถปรับกิจกรรมให้หมุนเวียนตามความเหมาะสมของนักเรียนและบริบทของชั้นเรียนได้ ดังนั้นใน ๑ ชั่วโมง นักเรียนแต่ละชั้นหรือแต่ละกลุ่มจะมีกิจกรรมแตกต่างกันไป โดยครูทบทวนให้นักเรียนเข้าใจภารกิจของตนในช่วงกิจกรรมรวมชั้นชั้นนำเข้าสู่บทเรียน ครูสามารถใช้ข้อสรย่อเพื่อทำความเข้าใจร่วมกันดังนี้

ตัวอย่าง

ชั้น ป.๔ ค ด	ชั้น ป.๕ จ ค ด	ชั้น ป.๖ ก ด ค
ค = กลุ่มย่อยพบครู	จ = กิจกรรมจับคู่	ก = กลุ่มย่อยนักเรียน
ด = กิจกรรมเดี่ยว	ค = กลุ่มย่อยพบครู	ด = กิจกรรมเดี่ยว
	ด = กิจกรรมเดี่ยว	ค = กลุ่มย่อยพบครู

การจัดพื้นที่ในห้องเรียนคละชั้น จึงควรมีพื้นที่กว้างสำหรับกิจกรรมรวมชั้น ซึ่งมักใช้พื้นที่หน้าห้องเรียน สำหรับกิจกรรมกลุ่มย่อยพบครูมักจัดไว้บริเวณใกล้โต๊ะครู กิจกรรมกลุ่มย่อยนักเรียนและกิจกรรมจับคู่จัดโต๊ะเป็นกลุ่ม สำหรับกิจกรรมเดี่ยวควรเลือกพื้นที่สงบหรือนั่งทำในกลุ่มย่อย

จำนวนนักเรียนในโรงเรียนขนาดเล็กที่จัดการเรียนรู้คละชั้น เมื่อนำนักเรียนทั้ง ๒ ชั้นหรือ ๓ ชั้น มาเรียนรวมกันไม่ควรเกินห้องละ ๒๕ คน



ตัวอย่างการหมุนเวียนกลุ่ม ของกลุ่มสาระการเรียนรู้ภาษาไทย หน่วยการเรียนรู้ที่ ๓ นิทาน อ่านสนุก แผนการจัดการเรียนรู้ที่ ๑ เรื่อง นิทานเพลิ้นจิตฝึกคิดสร้างสรรค์ ชั้นประถมศึกษาปีที่ ๔-๕-๖
ชั้นนำ

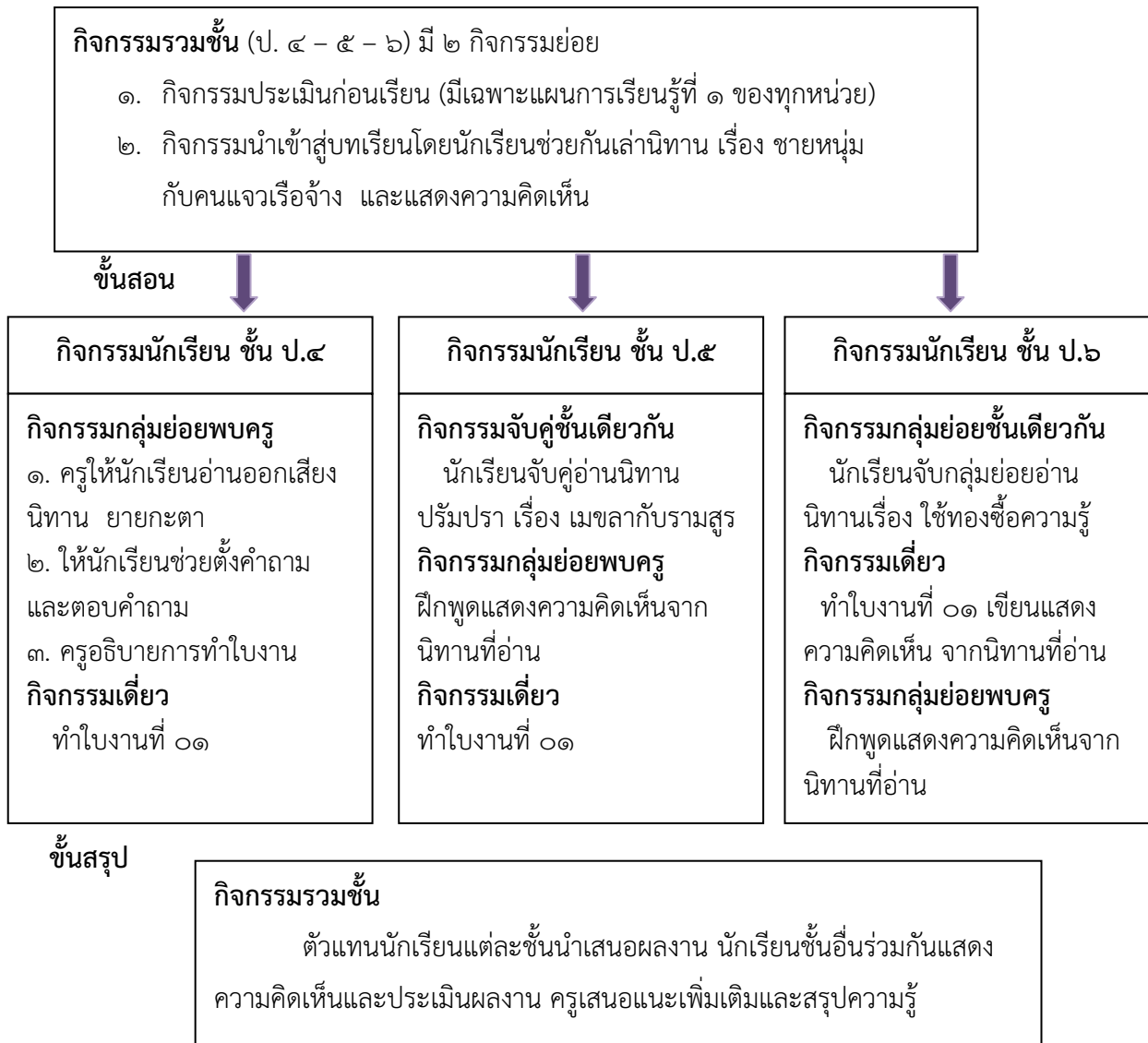

๔. สื่อการจัดการเรียนรู้กลุ่มสาระการเรียนรู้ภาษาไทย ชั้นประถมศึกษาปีที่ ๔-๖ ประกอบด้วย

๔.๑ สื่อโปสเตอร์ ที่ใช้สำหรับกิจกรรมรวมชั้น มีขนาดใหญ่สามารถใช้กับนักเรียนทั้งห้อง หรือกลุ่มย่อยตามระดับชั้น

๔.๒ ใบงาน - ใบกิจกรรม สำหรับกิจกรรมกลุ่มย่อย กิจกรรมจับคู่ และกิจกรรมเดี่ยว โดยใช้สีและสัญลักษณ์จำนวน ★ แสดงระดับชั้นเรียน เช่นสีแสดชั้น ป.๔ ★★★★★ สีฟ้าชั้น ป.๕ ★★★★★ สีม่วงชั้น ป.๖ ★★★★★

๔.๓ ใบความรู้ สำหรับนักเรียนใช้ศึกษาด้วยตนเอง ใช้ค้นคว้าเพิ่มเติมในการทำกิจกรรมกลุ่มย่อย

๔.๔ เกมและแบบฝึกเสริม สำหรับใช้ฝึกทักษะเพิ่มเติม จากเกมและสื่อประกอบการเรียนรู้ที่สร้างความสนุกสนานเพลิดเพลิน เกิดการเรียนรู้อย่างมีความสุข



๕. ลักษณะชุดการจัดกิจกรรมการเรียนรู้ กลุ่มสาระการเรียนรู้ภาษาไทย ชั้นประถมศึกษาปีที่ ๔-๖

ชุดการจัดกิจกรรมการเรียนรู้ กลุ่มสาระการเรียนรู้ภาษาไทย ชั้นประถมศึกษาปีที่ ๔ - ๖ จัดทำเป็นหน่วยการเรียนรู้ (Learning Unit) โดยผ่านการวิเคราะห์หลักสูตรแกนกลางการศึกษาขั้นพื้นฐาน พุทธศักราช ๒๕๕๑ นำผลการวิเคราะห์ที่ตัวชี้วัด และสาระการเรียนรู้ กลุ่มสาระการเรียนรู้ภาษาไทย มาจัดทำเป็นหน่วยการเรียนรู้ที่มีสาระการเรียนรู้ ใกล้เคียงกันในระดับชั้นประถมศึกษาปีที่ ๔ - ๖ เพื่อให้เหมาะสมกับลักษณะการจัดการเรียนรู้แบบคละชั้น ซึ่งนักเรียนเรียนรู้แบบบูรณาการหลักภาษาไทยและวรรณกรรมผ่านการฝึกทักษะการฟัง การพูด การอ่าน การเขียน การคิด และการเสริมสร้างคุณลักษณะที่พึงประสงค์ ตลอดจนบูรณาการสาระการเรียนรู้อื่นที่เกี่ยวข้องกับสาระหลัก สำหรับภาคเรียนที่ ๒ ประกอบด้วยหน่วยการเรียนรู้ ๗ หน่วย ดังนี้

- หน่วยการเรียนรู้ที่ ๙ มุ่งลิขิต คิดเหตุผล
- หน่วยการเรียนรู้ที่ ๑๐ อ่าน คิด เขียน เรียน นำใช้
- หน่วยการเรียนรู้ที่ ๑๑ สัญลักษณ์ แผนผัง แผนภูมิ แผนที่
- หน่วยการเรียนรู้ที่ ๑๒ วาจันัน สำคัญัก
- หน่วยการเรียนรู้ที่ ๑๓ เรียนรู้คำประพันธ์
- หน่วยการเรียนรู้ที่ ๑๔ ตามรอยเจ้าฟ้าพันก้อ่าน
- หน่วยการเรียนรู้ที่ ๑๕ ภาษาไทยภาษาถิ่น

๖. แผนการจัดการเรียนรู้ กลุ่มสาระการเรียนรู้ภาษาไทย ชั้นประถมศึกษาปีที่ ๔-๖

การจัดทำแผนการจัดการเรียนรู้ กลุ่มสาระการเรียนรู้ภาษาไทย ชั้นประถมศึกษาปีที่ ๔-๖ กำหนดให้สอดคล้องกับหน่วยการเรียนรู้ ใน ๑ หน่วยการเรียนรู้จะประกอบด้วยแผนการจัดการเรียนรู้ แผนละ ๒ ชั่วโมง องค์กรประกอบของแผนในส่วนขอบเขตเนื้อหา และจุดประสงค์การเรียนรู้เขียนรวมสำหรับใช้ในการสอน ๒ ชั่วโมง สำหรับกิจกรรมการเรียนรู้ สื่อ/แหล่งเรียนรู้ และการประเมินแยกเป็นครั้งละ ๑ ชั่วโมง เพื่อให้เกิดความสะดวกในการสอน เนื่องจากโรงเรียนขนาดเล็กจัดโครงสร้างเวลาเรียนตามความเหมาะสมกับบริบทของโรงเรียน บางโรงเรียนอาจจัดตารางสอนกลุ่มสาระการเรียนรู้ภาษาไทย วันละ ๒ ชั่วโมง บางแห่งอาจจัดเป็น ๑ ชั่วโมง หรือ ๑ ชั่วโมง ๓๐ นาที ครูผู้สอนจึงสามารถปรับใช้แผนได้ตามความเหมาะสมกับตารางสอนของโรงเรียน

ดังนี้

สัญลักษณ์ที่ใช้

ในชุดการจัดกิจกรรมการเรียนรู้ กลุ่มสาระการเรียนรู้ภาษาไทยพิมพ์ไว้ในกรอบด้านบน มีความหมาย

สัญลักษณ์แสดงระดับชั้น



- ชั้นประถมศึกษาปีที่ ๔ กรอบสัญลักษณ์จำนวนดาว ๔ ดวง



- ชั้นประถมศึกษาปีที่ ๕ กรอบสัญลักษณ์จำนวนดาว ๕ ดวง



- ชั้นประถมศึกษาปีที่ ๖ กรอบสัญลักษณ์จำนวนดาว ๖ ดวง

สัญลักษณ์แสดงหน่วยการเรียนรู้

ท ๑ แสดงถึง กลุ่มสาระการเรียนรู้ภาษาไทย หน่วยที่ ๑

ผ ๑ แสดงถึง แผนการจัดการเรียนรู้ที่ ๑

๐๑ แสดงถึง ใบงานที่ ๑

ตัวอย่าง



หมายถึง ใบงานระดับชั้นประถมศึกษาปีที่ ๔ กลุ่มสาระการเรียนรู้ภาษาไทย
หน่วยการเรียนรู้ที่ ๑ แผนการจัดการเรียนรู้ที่ ๑ ใบงานที่ ๒



หมายถึง ใบงานระดับชั้นประถมศึกษาปีที่ ๕ กลุ่มสาระการเรียนรู้ภาษาไทย
หน่วยการเรียนรู้ที่ ๑๕ แผนการจัดการเรียนรู้ที่ ๕ ใบงานที่ ๙

๗. การวัดและประเมินผล

การวัดและประเมินผลการเรียนรู้กลุ่มสาระการเรียนรู้ภาษาไทยชั้นประถมศึกษาปีที่ ๔-๖ เน้นการประเมินตามสภาพจริง โดยในแต่ละแผนการจัดการเรียนรู้ นักเรียนแต่ละชั้นจะต้องปฏิบัติกิจกรรม ตามใบงานซึ่งกำหนดเกณฑ์การผ่านไว้ ๗๐% กรณีนักเรียนมีผลการปฏิบัติตามใบงานไม่ผ่านการประเมิน ให้ครูผู้สอนจัดกิจกรรมซ่อมเสริมนักเรียนเป็นรายบุคคลให้แล้วเสร็จในแต่ละแผนการจัดการเรียนรู้ เมื่อจัดการเรียนรู้ครบทุกแผนการจัดการเรียนรู้แล้ว ให้ครูผู้สอนตรวจสอบผลการประเมินและบันทึกผลการประเมินรายหน่วย ซึ่งได้จัดทำแบบบันทึกไว้สำหรับครูผู้สอนบันทึกผล เพื่อใช้เป็นหลักฐานการประเมินตัวชี้วัดตามมาตรฐาน รายชั้นของนักเรียนแต่ละชั้น



ชุดการจัดกิจกรรมการเรียนรู้
กลุ่มสาระการเรียนรู้ภาษาไทย
ชั้นประถมศึกษาปีที่ ๔-๖

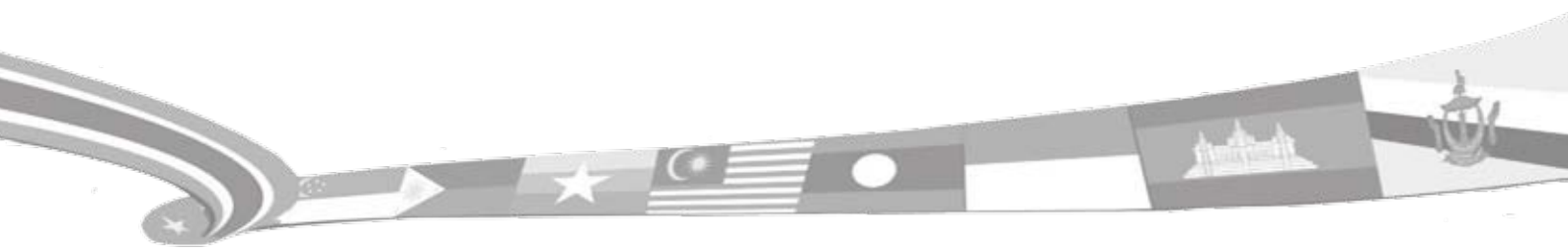

โครงสร้างของชุดการจัดกิจกรรมการเรียนรู้ภาษาไทย ชั้นประถมศึกษาปีที่ ๔-๖

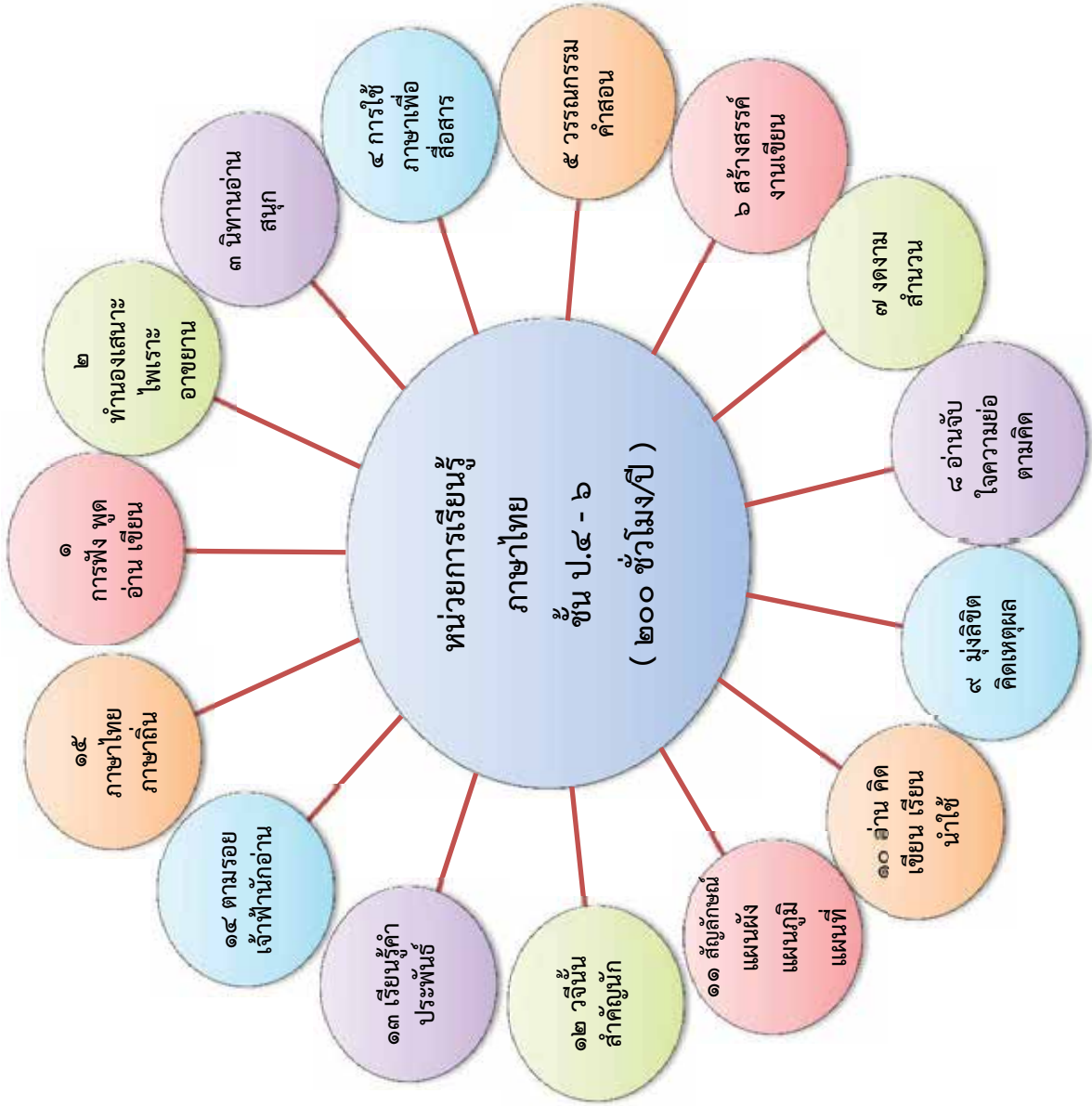

แนวทางการจัดหน่วยการเรียนรู้

ป.๔		ป.๕		ป.๖	
ภาคเรียนที่ ๑	ภาคเรียนที่ ๒	ภาคเรียนที่ ๑	ภาคเรียนที่ ๒	ภาคเรียนที่ ๑	ภาคเรียนที่ ๒
๑. การฟัง พูด อ่าน เขียน	๙. มุ่งลิตขีด คิดเหตุผล	๑. การฟัง พูด อ่าน เขียน	๙. มุ่งลิตขีด คิดเหตุผล	๑. การฟัง พูด อ่าน เขียน	๙. มุ่งลิตขีด คิดเหตุผล
๒. ทำนองเสนาะ ไพเราะอาชยาน	๑๐. อ่าน คิด เขียน เรียนน้ำใช้	๒. ทำนองเสนาะ ไพเราะอาชยาน	๑๐. อ่าน คิด เขียน เรียนน้ำใช้	๒. ทำนองเสนาะ ไพเราะอาชยาน	๑๐. อ่าน คิด เขียน เรียนน้ำใช้
๓. นิทานอ่านสนุก	๑๑. สัญลักษณ์ แผนผัง แผนภูมิ แผนที่	๓. นิทานอ่านสนุก	๑๑. สัญลักษณ์ แผนผัง แผนภูมิ แผนที่	๓. นิทานอ่านสนุก	๑๑. สัญลักษณ์ แผนผัง แผนภูมิ แผนที่
๔. การใช้ภาษาเพื่อ สื่อสาร	๑๒. วารสารสำคัญนัก	๔. การใช้ภาษา เพื่อสื่อสาร	๑๒. วารสารสำคัญนัก	๔. การใช้ภาษา เพื่อสื่อสาร	๑๒. วารสารสำคัญนัก
๕. วรรณกรรมคำสอน	๑๓. เรียนรู้คำประพันธ์	๕. วรรณกรรมคำสอน	๑๓. เรียนรู้คำประพันธ์	๕. วรรณกรรมคำสอน	๑๓. เรียนรู้คำประพันธ์
๖. สร้างสรรค์งานเขียน	๑๔. ตามรอยเจ้าฟ้า นิกอ่าน	๖. สร้างสรรค์งานเขียน	๑๔. ตามรอยเจ้าฟ้า นิกอ่าน	๖. สร้างสรรค์งานเขียน	๑๔. ตามรอยเจ้าฟ้า นิกอ่าน
๗. งดงามสำนวน	๑๕. ภาษาไทยภาษาถิ่น	๗. งดงามสำนวน	๑๕. ภาษาไทยภาษาถิ่น	๗. งดงามสำนวน	๑๕. ภาษาไทยภาษาถิ่น
๘. อ่านจับใจความ ย่อตามคิด		๘. อ่านจับใจความ ย่อตามคิด		๘. อ่านจับใจความ ย่อตามคิด	

โครงสร้างรายวิชาภาษาไทย ระดับชั้นประถมศึกษาปีที่ ๔ - ๖

หน่วยการเรียนรู้/ เวลาที่ใช้ (ข.ม.)	ชั้นประถมศึกษาปีที่ ๔		ชั้นประถมศึกษาปีที่ ๕		ชั้นประถมศึกษาปีที่ ๖	
	ตัวชี้วัด	สาระการเรียนรู้	ตัวชี้วัด	สาระการเรียนรู้	ตัวชี้วัด	สาระการเรียนรู้
๑. การฟัง พูด อ่าน เขียน (๑๐ ชั่วโมง)	ท ๑.๑ ป.๔/๑ อ่านออกเสียง บทร้อยแก้วและ บทร้อยกรองได้ถูกต้อง ท ๒.๑ ป.๔/๑ คัดลายมือตัวบรรจงเต็ม บรรทัดและครึ่งบรรทัด ท ๓.๑ ป.๔/๑ จำแนกข้อเท็จจริงและ ข้อคิดเห็นจากเรื่องที่ฟัง ที่ดู ท ๓.๑ ป.๔/๖ มีมารยาทในการฟัง การ ดู และการพูด ท ๔.๑ ป.๔/๑ สะกดคำและบอก ความหมายของคำใน บริบทต่างๆ	๑. การอ่านออกเสียงและ การบอกความหมาย ของบทร้อยแก้วและบท ร้อยกรองที่ประกอบด้วย - คำที่มีพยัญชนะต้น พยัญชนะต้น - คำที่มีพยัญชนะควบกล้ำ ๒. คัดลายมือตัวบรรจง เต็มบรรทัด	ท ๑.๑ ป.๕/๑ อ่านออกเสียง บทร้อยแก้วและ บทร้อยกรองได้ถูกต้อง ท ๒.๑ ป.๕/๑ ๑. คัดลายมือตัว บรรจงเต็มบรรทัดและ ครึ่งบรรทัด ท ๓.๑ ป.๕/๑ พูดแสดงความรู้ ความ คิดเห็น และความรู้สึ กจากการฟังเรื่องพิภพของ ความรู้สึกจากเรื่อง ที่ฟังและดู ท ๓.๑ ป.๕/๕ มีมารยาทในการฟัง การดู และการพูด ๗. มาตราตัวสะกด ๘. การระบุข้อคิดจาก นิทาน ๙. การอธิบายข้อคิดจาก การอ่านนำไปใช้ในชีวิต	๑. การอ่านออกเสียง และการบอกความหมาย ของบทร้อยแก้วและบท ร้อยกรองที่ประกอบด้วย - คำที่มีพยัญชนะ ควบกล้ำ ๒. คัดลายมือตัวบรรจง เต็มบรรทัดและครึ่ง บรรทัด ๓. พูดแสดงความรู้ ความ คิดเห็น และความรู้สึ กจากการฟังเรื่องพิภพของ ๔. มารยาทในการฟัง การดู และการพูด ๕. สรุปเรื่องจากอ่าน วรรณกรรมเรื่องพิภพของ ๖. ระบุความรู้และข้อคิด จากการอ่านวรรณกรรม เรื่องพิภพของที่สามารถ นำไปใช้ในชีวิตจริง	ท ๑.๑ ป.๖/๑ อ่านออกเสียง บทร้อยแก้วและ บทร้อยกรองได้ถูกต้อง ท ๒.๑ ป.๖/๑ คัดลายมือตัวบรรจง เต็มบรรทัดและครึ่ง บรรทัด ท ๓.๑ ป.๖/๑ พูดแสดงความรู้ ความเข้าใจจุดประสงค์ ของเรื่องที่ฟังและดู ท ๓.๑ ป.๖/๖ มีมารยาทในการฟัง การดู และการพูด ท ๕.๑ ป.๕/๑ แสดงความคิดเห็นจาก วรรณคดี หรือ วรรณกรรมที่อ่าน	๑. การอ่านออกเสียง และการบอกความหมาย ของบทร้อยแก้วและ บทร้อยกรอง - คำที่มีพยัญชนะ ควบกล้ำ ๒. คัดลายมือตัวบรรจง เต็มบรรทัดและครึ่ง บรรทัด ๓. การพูดแสดงความรู้ ความเข้าใจจุดประสงค์ จากการอ่านหรือฟัง เรื่อง ปลาบู่ทอง ๔. มารยาทในการฟัง การดู และการพูด ๕. การแสดงความ คิดเห็นจากวรรณกรรม เรื่องปลาบู่ทอง

หน่วยการเรียนรู้/ เวลาที่ใช้ (ข.ม.)	ชั้นประถมศึกษาปีที่ ๔		ชั้นประถมศึกษาปีที่ ๕		ชั้นประถมศึกษาปีที่ ๖	
	ตัวชี้วัด	สาระการเรียนรู้	ตัวชี้วัด	สาระการเรียนรู้	ตัวชี้วัด	สาระการเรียนรู้
๒. ทำนองเสนาะ ไพเราะอาขยาน (๑๐ ชั่วโมง)	ท ๕.๑ ป.๔/๑ ระบุข้อคิดจากนิทาน พื้นบ้านหรือนิทาน คติธรรม ท ๕.๑ ป.๔/๒ อธิบายข้อคิดจากการอ่าน เพื่อนำไปใช้ในชีวิตรจริง	ท ๕.๑ ป.๔/๑ อ่านออกเสียงและบทร้อยแก้ว และบทร้อยกรองได้ถูกต้อง ท ๑.๑ ป.๔/๒ อธิบายความหมายของคำ ประโยคและสำนวนจาก เรื่องที่อ่าน ท ๒.๑ ป.๔/๑ คัดลายมือตัวบรรจงเต็ม บรรทัดและครึ่งบรรทัด	ท ๕.๑ ป.๕/๑ อ่านออกเสียงบท ร้อยแก้วและบท ร้อยกรองได้ถูกต้อง ท ๑.๑ ป.๕/๒ อธิบายความหมาย ของคำ ประโยคและ ข้อความที่เป็น การบรรยายและ การพรรณนา	ท ๑.๑ ป.๕/๑ อ่านออกเสียง และกาบอความหมาย - คำที่มีตัวอักษร ๒.คัดลายมือตัวบรรจง ครึ่งบรรทัด ๓.ชนิดและหน้าที่ ของคำในประโยค - คำนาม - คำสรรพนาม	ท ๑.๑ ป.๖/๑ อ่านออกเสียง บทร้อยแก้วและ บทร้อยกรองได้ถูกต้อง ท ๑.๑ ป.๖/๒ อธิบายความหมาย ของคำ ประโยคและ ข้อความที่เป็นโวหาร ท ๒.๑ ป.๖/๑ คัดลายมือตัวบรรจง ครึ่งบรรทัด	๑. การอ่านออกเสียง และการบอความหมาย - คำที่มีตัวอักษร ๒. คัดลายมือตัวบรรจง ครึ่งบรรทัด ๓. ชนิดและหน้าที่ ของคำในประโยค - คำนาม - คำสรรพนาม
	ท ๕.๑ ป.๖/๓ อธิบายคุณค่าของวรรณคดี และวรรณกรรมที่อ่าน และนำไปประยุกต์ใช้ ในชีวิตรจริง	๑. การอ่านออกเสียง และการบอความหมาย - คำที่มีตัวอักษร ๒.คัดลายมือตัวบรรจง ครึ่งบรรทัด ๓.ชนิดและหน้าที่ ของคำในประโยค - คำนาม - คำสรรพนาม	๑. การอ่านออกเสียง และการบอความหมาย - คำที่มีตัวอักษร ๒.คัดลายมือตัวบรรจง ครึ่งบรรทัด ๓.ชนิดและหน้าที่ ของคำในประโยค - คำนาม - คำสรรพนาม	๑. การอ่านออกเสียง และการบอความหมาย - คำที่มีตัวอักษร ๒. คัดลายมือตัวบรรจง ครึ่งบรรทัด ๓. ชนิดและหน้าที่ ของคำในประโยค - คำนาม - คำสรรพนาม	๑. การอ่านออกเสียง และการบอความหมาย - คำที่มีตัวอักษร ๒. คัดลายมือตัวบรรจง ครึ่งบรรทัด ๓. ชนิดและหน้าที่ ของคำในประโยค - คำนาม - คำสรรพนาม	

หน่วยการเรียนรู้/ เวลาที่ใช้ (ช.ม.)	ชั้นประถมศึกษาปีที่ ๔		ชั้นประถมศึกษาปีที่ ๕		ชั้นประถมศึกษาปีที่ ๖	
	ตัวชี้วัด	สาระการเรียนรู้	ตัวชี้วัด	สาระการเรียนรู้	ตัวชี้วัด	สาระการเรียนรู้
ท ๔.๑ ป.๔/๑ สะกดคำและบอก ความหมายของคำ ในบริบทต่างๆ	ท ๔.๑ ป.๔/๑ ระบุนิพจน์และหน้าที่ ของคำในประโยค	๔. ชนิดและหน้าที่ของ คำในประโยค คำนาม คำสรรพนาม ๕. การใช้พจนานุกรม ค้นหาความหมายของคำ	ท ๒.๑ ป.๕/๑ คัดลายมือตัวบรรจง เต็มบรรทัดและครึ่ง บรรทัด	๔. อายานจากเรื่อง สังข์ทอง ตอนกำเนิด พระสังข์ ๕. การอธิบาย ความหมายของบท อาชยาน	ท ๔.๑ ป.๖/๑ วิเคราะห์ชนิดและหน้าที่ ของคำในประโยค	๔. อายานจากเรื่อง ขุนช้าง ขุนแผน ตอน กำเนิดพลายงาม
ท ๔.๑ ป.๔/๒ ใช้พจนานุกรมค้นหา ความหมายของคำ ใช้พจนานุกรมค้นหา ความหมายของคำ	ท ๔.๑ ป.๔/๒ ระบุนิพจน์และหน้าที่ ของคำในประโยค	๖. อายานจากเรื่อง พระอภัยมณี ตอน สุดสครเข้าเมือง การเวก ๗. การอธิบาย ความหมายของ บทอาชยาน	ท ๕.๑ ป.๕/๑ สรุปเรื่องจากวรรณคดีหรือ วรรณกรรมที่อ่าน	๖. สรุปเรื่องจาก สังข์ทอง ตอนกำเนิด พระสังข์ ๗. สรุปข้อคิด จากการอ่านสังข์ทอง ตอนกำเนิดพระสังข์	๗ ๕.๑ ป.๖/๑ แสดงความคิดเห็นจาก วรรณคดีหรือวรรณกรรม ที่อ่าน	๕. การอธิบาย ความหมายของ บทอาชยาน ๖. แสดงความคิดเห็น จากการอ่านเรื่อง ขุนช้าง ขุนแผน ตอน กำเนิดพลายงาม
ท ๕.๑ ป.๔/๑ ระบุนิพจน์จากนิทาน พื้นบ้าน หรือนิทาน คติธรรม	ท ๕.๑ ป.๔/๑ ใช้พจนานุกรมค้นหา ความหมายของคำ	๘. บอกข้อคิดจาก การอ่านเรื่อง พระอภัยมณี ตอน สุดสครเข้าเมือง การเวก	ท ๕.๑ ป.๕/๒ ระบุนิพจน์และข้อคิด จากการอ่านวรรณคดี และวรรณกรรมที่ สามารถนำไปใช้ใน ชีวิตจริง	๗ ๕.๑ ป.๖/๑ แสดงความคิดเห็นจาก วรรณคดี หรือวรรณกรรม ที่อ่าน	๗ ๕.๑ ป.๖/๑ แสดงความคิดเห็น จากการอ่านเรื่องขุนช้าง ขุนแผน ตอนกำเนิด พลายงาม	๗. แสดงความคิดเห็น จากการอ่านเรื่อง ขุนช้าง ขุนแผน ตอน กำเนิดพลายงาม
ท ๕.๑ ป.๔/๒ อธิบายข้อคิดจาก การอ่านเพื่อนำไปใช้ ในชีวิตจริง	ท ๕.๑ ป.๔/๒ อธิบายข้อคิดจาก การอ่านเพื่อนำไปใช้ ในชีวิตจริง		๗ ๕.๑ ป.๕/๓ อธิบายคุณค่าของ วรรณคดีและวรรณกรรม	๗ ๕.๑ ป.๖/๓ อธิบายคุณค่าของวรรณคดี และวรรณกรรมที่อ่านและ นำไปประยุกต์ใช้ในชีวิต จริง	๗ ๕.๑ ป.๖/๓ อธิบายคุณค่าของวรรณคดี และวรรณกรรมที่อ่านและ นำไปประยุกต์ใช้ในชีวิต จริง	๘. อธิบายคุณค่าจาก การอ่านเรื่องขุนช้าง ขุนแผน ตอน กำเนิด พลายงาม

หน่วยการเรียนรู้/ เวลาที่ใช้ (ช.ม.)	ชั้นประถมศึกษาปีที่ ๔		ชั้นประถมศึกษาปีที่ ๕		ชั้นประถมศึกษาปีที่ ๖	
	ตัวชี้วัด	สาระการเรียนรู้	ตัวชี้วัด	สาระการเรียนรู้	ตัวชี้วัด	สาระการเรียนรู้
	ท ๕.๑ ป.๔/๔ ท่องจำบทอาขยาน ตามที่กำหนดและบท ร้อยกรองที่มีคุณค่าตาม ความสนใจ	๙. อธิบายการนำข้อคิด จากการอ่านเรื่องพระ อภัยมณี ตอนสุดสวคร เข้าเมืองการเวกไปใช้	ท ๕.๑ ป.๕/๔ ท่องจำบทอาขยานตามที่ กำหนดและบทร้อยกรองที่ มีคุณค่าตามความสนใจ			
๓. นิทานอ่านสนุก (๑๐ ชั่วโมง)	ท ๑.๑ ป.๔/๑ อ่านออกเสียงบทร้อย แก้วและบทร้อยกรอง ได้ถูกต้อง ท ๑.๑ ป.๔/๒ อธิบายความหมายของ คำ ประโยค และ สำนวนจากเรื่องที่อ่าน ท ๒.๑ ป.๔/๓ เขียนแผนภาพ โครงเรื่องและแผนภาพ ความคิดเพื่อใช้พัฒนา งานเขียน	๑. นิทาน ๒. อักษรนำ ๓. อักษรย่อและ เครื่องหมายวรรคตอน ๔. คำกริยา ๕. คำวิเศษณ์ ๖. ประโยคส่วนประกอบ ของประโยค ๗. แผนภาพความคิด ๘. การเขียน การพูด รายงาน(การพูดลำดับ ขั้นตอนการปฏิบัติงาน)	ท ๑.๑ ป.๕/๑ อ่านออกเสียงบทร้อยแก้ว และบทร้อยกรองได้ถูกต้อง ท ๑.๑ ป.๕/๒ อธิบายความหมายของคำ ประโยค และข้อความที่ เป็นการบรรยาย และ การพรรณนา ท ๒.๑ ป.๕/๓ เขียนแผนภาพโครงเรื่อง และแผนภาพความคิด เพื่อใช้พัฒนางานเขียน	๑. นิทาน ๒. อักษรนำ ๓. อักษรย่อและ เครื่องหมายวรรคตอน ๔. การอ่านวัน เดือน ปี แบบไทย ๖. กลุ่มคำ วลี ๗. แผนภาพความคิด ๘. การเขียน การพูด รายงาน(การพูดลำดับ ขั้นตอนการปฏิบัติงาน และการพูดลำดับ เหตุการณ์)		

หน่วยการเรียนรู้/ เวลาที่ใช้ (ช.ม.)	ชั้นประถมศึกษาปีที่ ๔		ชั้นประถมศึกษาปีที่ ๕		ชั้นประถมศึกษาปีที่ ๖	
	ตัวชี้วัด	สาระการเรียนรู้	ตัวชี้วัด	สาระการเรียนรู้	ตัวชี้วัด	สาระการเรียนรู้
	<p>ท ๒.๑ ป.๔/๖</p> <p>เขียนบันทึกและเขียน รายงานจากการศึกษา ค้นคว้า</p> <p>ท ๓.๑ ป.๔/๕</p> <p>รายงานเรื่องหรือประเด็นที่ ศึกษาค้นคว้าจากการฟัง การดู และการสนทนา</p> <p>ท ๔.๑ ป.๔/๒</p> <p>ระบุชนิดและหน้าที่ของคำ ในประโยค</p> <p>ท ๕.๑ ป.๔/๔</p> <p>แต่งประโยคได้ถูกต้องตาม หลักภาษา</p>	<p>สาระการเรียนรู้</p>	<p>ท ๓.๑ ป.๕/๔</p> <p>พูดรายงานเรื่องหรือ ประเด็นที่ศึกษา ค้นคว้าจากการฟัง การดู และการสนทนา</p> <p>ท ๔.๑ ป.๕/๒</p> <p>จำแนกส่วนประกอบ ของประโยค</p>	<p>สาระการเรียนรู้</p>	<p>ท ๓.๑ ป.๖/๔</p> <p>พูดรายงานเรื่องหรือ ประเด็นที่ศึกษา ค้นคว้าจากการฟัง การดูและการสนทนา</p> <p>ท ๔.๑ ป.๖/๒</p> <p>วิเคราะห์ชนิดและ หน้าที่ของคำใน ประโยค</p> <p>ท ๕.๑ ป.๖/๔</p> <p>ระบุลักษณะของ ประโยค</p>	<p>สาระการเรียนรู้</p>

หน่วยการเรียนรู้/ เวลาที่ใช้ (ช.ม.)	ชั้นประถมศึกษาปีที่ ๔		ชั้นประถมศึกษาปีที่ ๕		ชั้นประถมศึกษาปีที่ ๖	
	ตัวชี้วัด	สาระการเรียนรู้	ตัวชี้วัด	สาระการเรียนรู้	ตัวชี้วัด	สาระการเรียนรู้
๔. การใช้ภาษา เพื่อสื่อสาร (๑๐ ชั่วโมง)	<p>ท ๑.๑ ป.๔/๑ อ่านออกเสียง บทร้อยแก้วและ บทร้อยกรองได้ถูกต้อง</p> <p>ท ๑.๑ ป.๔/๒ อธิบายความหมาย ของคำ ประโยค และ สำนวนจากรื่องที่อ่าน</p> <p>ท ๒.๑ ป.๔/๑ คัดลายมือตัวบรรจงเต็ม บรรทัดและครึ่งบรรทัด</p> <p>ท ๒.๑ ป.๔/๕ เขียนจดหมายถึงเพื่อนและ ปิดามารดา</p> <p>ท ๒.๑ ป.๔/๘ มีมารยาทในการเขียน</p> <p>ท ๔.๑ ป.๔/๔ แต่งประโยคได้ถูกต้อง ตามหลักภาษา</p>	<p>๑. การอ่านออกเสียงและ การบอกความหมายของ ประโยคและข้อความที่มี สำนวนเป็นคำพังเพย สุภาษิต ปริศนาคำทาย</p> <p>๒. คัดและเขียนลายมือ ตัวบรรจงครึ่งบรรทัด ในการเขียนจดหมาย</p> <p>๓. รูปแบบการเขียน จดหมายถึงเพื่อน และ ปิดา มารดา</p> <p>๔. วิเคราะห์คำ ข้อความ ที่เหมาะสมกับกาลเทศะ ในการเขียนจดหมาย</p> <p>๕. เขียนจดหมายถึง เพื่อนและปิดามารดา</p>	<p>ท ๑.๑ ป.๕/๑ อ่านออกเสียง บทร้อยแก้วและ บทร้อยกรองได้ถูกต้อง</p> <p>ท ๑.๑ ป.๕/๒ อธิบายความหมายของ คำ ประโยคและ ข้อความที่เป็น</p> <p>การบรรยายการพรรณนา</p> <p>ท ๒.๑ ป.๕/๑ คัดลายมือตัวบรรจง เต็มบรรทัดและครึ่ง บรรทัด</p> <p>ท ๒.๑ ป.๕/๕ เขียนจดหมายถึง ผู้ปกครองและญาติ</p>	<p>๑. การอ่านออกเสียง และการบอกความหมาย ของประโยค และ ข้อความ ที่เป็นการ บรรยายและพรรณนา มีคำบุพบทและ คำสันธาน</p> <p>๒. คัดและเขียนลายมือ ตัวบรรจงครึ่งบรรทัด ในการเขียนจดหมาย</p> <p>๓. รูปแบบการกรอก รายการ (ปราชญ์ ชนาคร อ้าเภอ และ หน่วยงานที่เกี่ยวข้อง)</p> <p>๔. รูปแบบการเขียน จดหมายถึงเพื่อน และ ปิดามารดา</p>	<p>ท ๑.๑ ป.๖/๑ อ่านออกเสียง บทร้อยแก้วและ บทร้อยกรองได้ถูกต้อง</p> <p>ท ๑.๑ ป.๖/๒ อธิบายความหมาย ของคำ ประโยคและ ข้อความที่เป็นโวหาร</p> <p>ท ๒.๑ ป.๖/๑ คัดลายมือตัวบรรจง เต็มบรรทัดและ ครึ่งบรรทัด</p> <p>ท ๒.๑ ป.๖/๖ เขียนจดหมายส่วนตัว</p> <p>ท ๒.๑ ป.๖/๗ กรอกแบบรายการ ต่างๆ</p>	<p>๑. การอ่านออกเสียง และการบอก ความหมายของ ประโยคและข้อความ ที่มีคำบุพบท ข้อความ ที่เป็นสำนวน เปรียบเทียบและ โวหารต่างๆ</p> <p>๒. คัดและเขียน ลายมือตัวบรรจง ครึ่งบรรทัด ในการเขียนจดหมาย</p> <p>๓. รูปแบบการกรอก รายการ (ปราชญ์ ชนาคร อ้าเภอ และ หน่วยงานที่เกี่ยวข้อง)</p>

หน่วยการเรียนรู้/ เวลาที่ใช้ (ข.ม.)	ชั้นประถมศึกษาปีที่ ๔		ชั้นประถมศึกษาปีที่ ๕		ชั้นประถมศึกษาปีที่ ๖	
	ตัวชี้วัด	สาระการเรียนรู้	ตัวชี้วัด	สาระการเรียนรู้	ตัวชี้วัด	สาระการเรียนรู้
		๖. แต่งประโยคถูกต้องตามชนิดและหน้าที่ของคำ	<p>ท ๒.๑ ป.๕/๗ กรอกแบบรายการต่างๆ</p> <p>ท ๒.๑ ป.๕/๘ มีมารยาทในการเขียน</p> <p>ท ๔.๑ ป.๕/๑ ระบุชนิดและหน้าที่ของคำในประโยค</p> <p>ท ๔.๑ ป.๕/๗ ใช้จำนวนได้ถูกต้อง</p>	<p>๕. วิเคราะห์คำข้อความที่เหมาะสมกับกาลเทศะในการเขียนจดหมาย</p> <p>๖. เขียนจดหมายถึงผู้ปกครอง และญาติ</p> <p>๗. คำ ประโยคและข้อความที่มีคำบุพบทและคำสันธาน</p> <p>๘. ข้อความที่มีการบรรยายและพรรณนา</p>	<p>ท ๒.๑ ป.๖/๙ มีมารยาทในการเขียน</p> <p>ท ๔.๑ ป.๖/๑ วิเคราะห์ชนิดและหน้าที่ของคำในประโยค</p> <p>ท ๔.๑ ป.๖/๒ ใช้คำได้เหมาะสมกับกาลเทศะและบุคคล</p>	<p>๔. รูปแบบการเขียนจดหมาย ถึงเพื่อนและบิดา มารดา</p> <p>๕. วิเคราะห์คำข้อความที่เหมาะสมกับกาลเทศะในการเขียนจดหมาย</p> <p>๖. เขียนจดหมายส่วนตัว</p> <p>๗. คำ ประโยคและข้อความที่มีคำบุพบทและคำเชื่อม</p> <p>๘. จำนวนเปรียบเทียบและโวหารต่างๆ</p>

หน่วยการเรียนรู้/ เวลาที่ใช้ (ช.ม.)	ชั้นประถมศึกษาปีที่ ๔		ชั้นประถมศึกษาปีที่ ๕		ชั้นประถมศึกษาปีที่ ๖	
	ตัวชี้วัด	สาระการเรียนรู้	ตัวชี้วัด	สาระการเรียนรู้	ตัวชี้วัด	สาระการเรียนรู้
๕. วรรณกรรม คำสอน (๑๐ ชั่วโมง)	ท ๑.๑ ป.๔/๑ อ่านออกเสียงบทร้อยแก้ว และร้อยกรองได้ถูกต้อง ท ๑.๑ ป.๔/๒ อธิบายความหมายของคำ ประโยค และสำนวนจาก เรื่องที่อ่าน ท ๑.๑ ป.๔/๖ สรุปความรู้และข้อคิดจาก เรื่องที่อ่านเพื่อนำไปใช้ใน ชีวิตประจำวัน ท ๔.๑ ป.๔/๒ ระบุชนิดและหน้าที่ของคำ ในประโยค ท ๔.๑ ป.๔/๔. แต่งประโยคได้ถูกต้องตาม หลักภาษา	๑. คำอุทาน ๒. คำประสม คำซ้ำ คำซ้อน ๓. ชนิดของประโยค - ประโยคสามัญ - ส่วนประกอบของ ประโยค - ประโยค ๒ ส่วน - ประโยค ๓ ส่วน ๔. การอ่าน การเขียน ประกาศ ๕. วรรณคดี “เทพ กระบี่”	ท ๑.๑ ป.๕/๑ อ่านออกเสียง บทร้อยแก้วและ ร้อยกรองได้ถูกต้อง ท ๑.๑ ป.๕/๕ วิเคราะห์และแสดง ความคิดเห็นเกี่ยวกับ เรื่องที่อ่านเพื่อนำไปใช้ ในการดำเนินชีวิต ท ๔.๑ ป.๕/๑ ระบุชนิดและหน้าที่ของ คำในประโยค ท ๔.๑ ป.๕/๒ จำแนกส่วนประกอบของ ประโยค ท ๕.๑ ป.๕/๑ สรุปเรื่องจากวรรณคดี หรือวรรณกรรมที่อ่าน	๑. คำอุทาน ๒. คำประสม คำซ้ำ คำซ้อน ๓. ชนิดของประโยค - ประโยคสามัญ - ส่วนประกอบของ ประโยค - ประโยค ๒ ส่วน - ประโยค ๓ ส่วน ๔. การอ่าน การเขียน ประกาศ ๕. วรรณคดี “โคลง โลกนิติ”	ท ๑.๑ ป.๕/๑ อ่านออกเสียง บทร้อยแก้วและ ร้อยกรองได้ถูกต้อง ท ๑.๑ ป.๖/๕ อธิบายการนำความรู้ และความคิด จากเรื่อง ที่อ่านไปตัดสินใจ แก้ปัญหาในการ ดำเนินชีวิต ท ๔.๑ ป.๖/๑ วิเคราะห์ชนิดและ หน้าที่ของคำใน ประโยค ท ๔.๑ ป.๖/๔ ระบุลักษณะของ ประโยค	๑. คำอุทาน ๒. คำประสม คำซ้ำ คำซ้อน ๓. ชนิดของประโยค - กลุ่มคำหรือวลี - ประโยคสามัญ - ประโยครวม - ประโยคซ้อน ๔. การอ่าน การเขียน ประกาศ ๕. วรรณคดี “ศึกไมยราพ”

หน่วยการเรียนรู้/ เวลาที่ใช้ (ช.ม.)	ชั้นประถมศึกษาปีที่ ๔			ชั้นประถมศึกษาปีที่ ๕			ชั้นประถมศึกษาปีที่ ๖		
	ตัวชี้วัด	สาระการเรียนรู้	ตัวชี้วัด	สาระการเรียนรู้	ตัวชี้วัด	สาระการเรียนรู้			
๖ สร้างสรรค์ งานเขียน (๑๐ ชั่วโมง)	ท ๑.๑ ป.๔/๑ อ่านออกเสียงบทร้อยแก้ว และบทร้อยกรอง ได้ถูกต้อง ท ๑.๑ ป.๔/๒ อธิบายความหมาย ของคำ ประโยค และ สำนวนจากรื่องที่อ่าน ท ๒.๑ ป.๔/๓ การนำแผนภาพโครงเรื่อง และแผนภาพความคิดไป พัฒนางานเขียน ท ๒.๑ ป.๔/๗ เขียนเรื่องตามจินตนาการ	๑. การอ่านออกเสียง และการบอกความหมาย ของประโยคและ ข้อความที่มีคำพ้อง (รูป, เสียง) ๒. การเขียนแผนภาพ โครงเรื่อง หมายกับเงา ๓. สรุปความรู้ ความคิด จากรรณกรรม เรื่อง หมายกับเงา และ นำไปใช้ในชีวิตประจำวัน ๔. การเขียนเรื่องตาม จินตนาการ ๕. การเขียนบันทึก	ท ๑.๑ ป.๕/๑ อ่านออกเสียง บทร้อยแก้วและ บทร้อยกรองได้ถูกต้อง ท ๑.๑ ป.๕/๒ อธิบายความหมาย ของคำ ประโยคและ ข้อความที่เป็น การบรรยายและ การพรรณนา ท ๒.๑ ป.๕/๓ การนำแผนภาพ โครงเรื่องและแผนภาพ ความคิด ไปพัฒนางาน เขียน	๑. การอ่านออกเสียง และการบอก ความหมาย ของประโยคและ ข้อความมีคำพ้อง (รูป, เสียง) ๒. การเขียนแผนภาพ โครงเรื่อง สิ่งใดกับแพะ ๓. สรุปความรู้ ความคิด จาก วรรณกรรมเรื่อง สิ่งใด กับแพะ และนำไปใช้ ในชีวิตประจำวัน ๔. การเขียนเรื่องตาม จินตนาการ ๕. การเขียนแสดง ความรู้สึก	ท ๑.๑ ป.๖/๑ อ่านออกเสียง บทร้อยแก้วและ บทร้อยกรอง ได้ถูกต้อง ท ๑.๑ ป.๖/๒ อธิบายความหมายของ คำ ประโยคและ ข้อความที่เป็นโวหาร ท ๒.๑ ป.๖/๓ เขียนแผนภาพ โครงเรื่อง และ แผนภาพความคิดเพื่อ ใช้พัฒนางานเขียน ท ๒.๑ ป.๖/๕ เขียนเรื่องตาม จินตนาการและ สร้างสรรค์	๑. การอ่านออกเสียง และการบอก ความหมายของ ประโยคและข้อความ ที่มีคำพ้อง(รูป, เสียง) ๒. การเขียนแผนภาพ โครงเรื่อง หมายชากับ สิ่งเหล็ก ๓. สรุปความรู้ ความคิด จาก วรรณกรรมเรื่อง ชายชากับสิ่งเหล็ก และนำไปใช้ใน ชีวิตประจำวัน ๔. การเขียนเรื่อง ตามจินตนาการ			

หน่วยการเรียนรู้/ เวลาที่ใช้(ชม.)	ชั้นประถมศึกษาปีที่ ๔		ชั้นประถมศึกษาปีที่ ๕		ชั้นประถมศึกษาปีที่ ๖	
	ตัวชี้วัด	สาระการเรียนรู้	ตัวชี้วัด	สาระการเรียนรู้	ตัวชี้วัด	สาระการเรียนรู้
	<p>ท ๒.๑ ป.๔/๖</p> <p>เขียนบันทึกและเขียนรายงานจากการศึกษา ค้นคว้า</p> <p>ท ๒.๑ ป.๔/๘</p> <p>มีมารยาทในการเขียน</p> <p>ท ๔.๑ ป.๔/๒</p> <p>ระบุชนิดและหน้าที่ของคำในประโยค</p> <p>ท ๔.๑ ป.๔/๔</p> <p>แต่งประโยคได้ถูกต้องตามหลักภาษา</p>	<p>สาระการเรียนรู้</p>	<p>ท ๒.๑ ป.๕/๗</p> <p>เขียนเรื่องตามจินตนาการ</p> <p>ท ๒.๑ ป.๕/๖</p> <p>เขียนแสดงความรู้สึกและความคิดเห็นได้ตรงตามเจตนา</p> <p>ท ๒.๑ ป.๕/๘</p> <p>มีมารยาทในการเขียน</p> <p>ท ๔.๑ ป.๕/๑</p> <p>ระบุชนิดและหน้าที่ของคำในประโยค</p> <p>ท ๔.๑ ป.๕/๗</p> <p>ใช้สำนวนได้ถูกต้อง</p>	<p>สาระการเรียนรู้</p>	<p>ท ๒.๑ ป.๖/๔</p> <p>เขียนเรียงความ</p> <p>ท ๒.๑ ป.๖/๙</p> <p>มีมารยาทในการเขียน</p> <p>ท ๔.๑ ป.๖/๒</p> <p>ใช้คำได้เหมาะสมกับกาลเทศะและบุคคล</p>	<p>สาระการเรียนรู้</p> <p>๕. การเขียนเรียงความ</p>

หน่วยการเรียนรู้/ เวลาที่ใช้(ชม)	ชั้นประถมศึกษาปีที่ ๔		ชั้นประถมศึกษาปีที่ ๕		ชั้นประถมศึกษาปีที่ ๖	
	ตัวชี้วัด	สาระการเรียนรู้	ตัวชี้วัด	สาระการเรียนรู้	ตัวชี้วัด	สาระการเรียนรู้
๗. งดงมสำนวน (๑๐ ชั่วโมง)	<p>ท ๑.๑ ป.๔/๑</p> <p>อ่านออกเสียง บทร้อยแก้วและ บทร้อยกรอง ได้ถูกต้อง</p> <p>ท ๑.๑ ป.๔/๒</p> <p>อธิบายความหมาย ของคำ ประโยค และ สำนวนจากเรื่องที่อ่าน</p> <p>ท ๑.๑ ป.๔/๘</p> <p>มีการยทในการอ่าน</p>	<p>๑. อ่านออกเสียง บทร้อยกรอง และบอก คำคล้องจอง คำสัมผัส</p> <p>๒. คำที่มีความหมาย โดยนัย</p> <p>๓. ความหมายของคำ ประโยค และสำนวน จากเรื่องที่อ่าน</p> <p>๔. อ่าน เขียนและ วิเคราะห์สำนวน ที่เป็น คำพังเพย สุภาษิต</p> <p>ได้ถูกต้องชัดเจนและ เหมาะสม</p> <p>- คำขวัญ - คำคม</p>	<p>ท ๑.๑ ป.๕/๑</p> <p>อ่านออกเสียง บทร้อยแก้วและ บทร้อยกรองได้ถูกต้อง</p> <p>ท ๑.๑ ป.๕/๒</p> <p>อธิบายความหมายของ คำ ประโยคและข้อความ ที่เป็นการบรรยายและ การพรรณนา</p> <p>ท ๑.๑ ป.๕/๘</p> <p>มีการยทในการอ่าน</p> <p>ท ๒.๑ ป.๕/๑</p> <p>คัดลายมือตัวบรรจงเต็ม บรรทัดและครึ่งบรรทัด เหมาะสม</p> <p>- คำขวัญ - คำคม</p>	<p>๑. อ่านออกเสียงบท ร้อยกรอง และบอก คำคล้องจอง คำสัมผัส</p> <p>๒. คำที่มีความหมาย โดยนัย</p> <p>๓. ความหมายของคำ ประโยค และข้อความ ที่เป็นการบรรยายและ การพรรณนา</p> <p>๔. อ่าน เขียนและ วิเคราะห์สำนวนที่เป็น คำพังเพย สุภาษิต</p> <p>คัดลายมือตัวบรรจงเต็ม บรรทัดและครึ่งบรรทัด เหมาะสม</p> <p>คำได้ถูกต้องชัดเจน และเหมาะสม</p> <p>- คำขวัญ - คำคม</p>	<p>ท ๑.๑ ป.๖/๑</p> <p>อ่านออกเสียง บทร้อยแก้วและ บทร้อยกรองได้ถูกต้อง</p> <p>ท ๑.๑ ป.๖/๒</p> <p>อธิบายความหมายของ คำ ประโยค และ ข้อความที่เป็นโวหาร</p> <p>ท ๑.๑ ป.๖/๘</p> <p>มีการยทในการอ่าน</p> <p>ท ๒.๑ ป.๖/๑</p> <p>คัดลายมือตัวบรรจงเต็ม บรรทัดและครึ่งบรรทัด</p> <p>ท ๒.๑ ป.๖/๒ เขียน สื่อสารโดยใช้คำได้ ถูกต้องชัดเจนและ เหมาะสม</p>	<p>๑. อ่านออกเสียง บทร้อยกรอง และบอก คำคล้องจอง คำสัมผัส</p> <p>๒. คำที่มีความหมาย โดยนัย</p> <p>๓. ความหมายของคำ ประโยค และข้อความ ที่เป็นโวหาร</p> <p>๔. อ่าน เขียนและ วิเคราะห์สำนวนที่เป็น คำพังเพย สุภาษิต</p> <p>๕. เขียนสื่อสารโดยใช้ คำได้ถูกต้องชัดเจนและ เหมาะสม</p> <p>- คำขวัญ - คำคม</p>

หน่วยการเรียนรู้/เวลาที่ใช้	ชั้นประถมศึกษาปีที่ ๔		ชั้นประถมศึกษาปีที่ ๕		ชั้นประถมศึกษาปีที่ ๖	
	ตัวชี้วัด	สาระการเรียนรู้	ตัวชี้วัด	สาระการเรียนรู้	ตัวชี้วัด	สาระการเรียนรู้
๓๒	๓๒.๑ ป.๔/๑ คัดลายมือตัวบรรจง เต็มบรรทัดและ ครึ่งบรรทัด ๓๒.๑ ป.๔/๒ เขียนสื่อสารโดยใช้คำได้ ถูกต้องชัดเจนและ เหมาะสม ๓๒.๑ ป.๔/๓ พูดสรุปความจากการฟัง และดู ๓๒.๑ ป.๔/๓ พูดแสดงความรู้ ความคิดเห็นและ ความรู้สึกร่วมกับเรื่อง ที่ฟังและดู	๕. เขียนสื่อสารโดยใช้คำ ๖. คัดลายมือตัวบรรจง เต็มบรรทัดและ ครึ่งบรรทัด ๓. มีมารยาทในการอ่าน ๔. มีมารยาท ในการเขียน ๕. มีมารยาท ในการฟัง การดูและ การพูด ๑๐. อายทานเรื่อง ปากเป็นเอก เลขเป็นโท	๓๒.๑ ป.๕/๒ เขียนสื่อสารโดยใช้คำ ได้ถูกต้องชัดเจนและ เหมาะสม ๓๒.๑ ป.๕/๔ มีมารยาทในการเขียน ๓๒.๑ ป.๕/๑ พูดแสดงความรู้ ความคิดเห็น และ ความรู้สึกร่วมกับเรื่อง ที่ฟัง และดู ๓๒.๑ ป.๕/๓ วิเคราะห์ความน่าเชื่อถือ จากเรื่องที่ฟังและดูอย่าง มีเหตุผล	๖. คัดลายมือ ตัวบรรจงเต็มบรรทัด และครึ่งบรรทัด ๓. มีมารยาท ในการอ่าน ๔. มีมารยาท ในการเขียน ๕. มีมารยาทในการฟัง การดู และการพูด ๑๐. อายทานเรื่อง ตนเป็นที่พึ่งแห่งตน	๓๒.๑ ป.๖/๔ มีมารยาทในการเขียน ๓๒.๑ ป.๖/๑ พูดแสดงความรู้ ความคิดเห็นและ ความรู้สึกร่วมกับเรื่อง ที่ฟังและดู ๓๒.๑ ป.๖/๒ วิเคราะห์ความน่าเชื่อถือ จากเรื่องที่ฟังและดูอย่าง มีเหตุผล ๓๒.๑ ป.๖/๓ มีมารยาทในการฟัง การดูและการพูด	๖. คัดลายมือตัวบรรจง เต็มบรรทัดและ ครึ่งบรรทัด ๓. มีมารยาทในการอ่าน ๔. มีมารยาทในการเขียน ๕. มีมารยาทในการฟัง การดู และการพูด ๑๐. อายทานเรื่องผู้ชนะ

หน่วยการเรียนรู้/เวลาที่ใช้	ชั้นประถมศึกษาปีที่ ๔		ชั้นประถมศึกษาปีที่ ๕		ชั้นประถมศึกษาปีที่ ๖	
	ตัวชี้วัด	สาระการเรียนรู้	ตัวชี้วัด	สาระการเรียนรู้	ตัวชี้วัด	สาระการเรียนรู้
	<p>ท ๓.๑ ป.๔/๖</p> <p>มีมารยาทในการฟัง การดู และการพูด</p> <p>ท ๔.๑ ป.๔/๕</p> <p>แต่งบทร้อยกรองและ คำขวัญ</p> <p>ท ๕.๑ ป.๔/๖</p> <p>บอกความหมาย ของสำนวน</p> <p>ท ๕.๑ ป.๔/๔</p> <p>ท่องจำบทอาขยาน ตามที่กำหนดและ บร้อยกรองที่มีคุณค่า ตามความสนใจ</p>	<p>สาระการเรียนรู้</p>	<p>ท ๓.๑ ป.๕/๕</p> <p>มีมารยาทในการฟัง การดู และการพูด</p> <p>ท ๔.๑ ป.๕/๗</p> <p>ใช้สำนวนได้ถูกต้อง</p> <p>ท ๕.๑ ป.๕/๔</p> <p>ท่องจำบทอาขยานตามที่ กำหนดและบร้อยกรอง ที่มีคุณค่าตามความสนใจ</p>	<p>สาระการเรียนรู้</p>	<p>ท ๔.๑ ป.๖/๖</p> <p>วิเคราะห์และ เปรียบเทียบสำนวน ที่เป็นคำพังเพยและ สุภาษิต</p> <p>ท ๕.๑ ป.๖/๔</p> <p>ท่องจำบทอาขยาน ตามที่กำหนดและ บร้อยกรองที่มีคุณค่า ตามความสนใจ</p>	<p>สาระการเรียนรู้</p>

หน่วยการเรียนรู้/ เวลาที่ใช้ (ช.ม.)	ชั้นประถมศึกษาปีที่ ๔		ชั้นประถมศึกษาปีที่ ๕		ชั้นประถมศึกษาปีที่ ๖	
	ตัวชี้วัด	สาระการเรียนรู้	ตัวชี้วัด	สาระการเรียนรู้	ตัวชี้วัด	สาระการเรียนรู้
๔. อ่านจับใจความ ยอตตามคิด (๑๐ ชั่วโมง)	<p>ท ๑.๑ ป.๔/๓ อ่านเรื่องสั้นๆ ตามเวลาที่กำหนดและตอบคำถามจากเรื่องที่อ่าน</p> <p>ท ๑.๑ ป.๔/๒ อธิบายความหมายของคำประโยคและจำนวนจากเรื่องที่ย่าน</p> <p>ท ๒.๑ ป.๔/๔ เขียนย่อความจากเรื่องสั้นๆ เขียนย่อความจากเรื่องสั้นๆ แต่งประโยคได้ถูกต้องตามหลักภาษา</p>	<p>๑. การอ่านจับใจความสำคัญจากบทร้อยกรอง (กลอนสี่) เรื่อง พื่อหลวงของปวงชน และเรื่อง คำเตือนจากฟ้า</p> <p>๒. การอ่านการใช้พจนานุกรม</p> <p>๓. การอ่านฉลากยา</p> <p>๔. เขียนย่อความจากนิทาน</p> <p>๕. เขียนย่อความจากคำสอน</p> <p>๖. ประโยคในการเขียนนิทาน</p>	<p>ท ๑.๑ ป.๕/๔ แยกข้อเท็จจริงและข้อคิดเห็นจากเรื่องที่อ่าน</p> <p>ท ๑.๑ ป.๕/๖ อ่านและฟังคำอธิบาย คำสั่ง ข้อเสนอแนะ และปฏิบัติตาม</p> <p>ท ๒.๑ ป.๕/๔ เขียนย่อความจากเรื่องที่อ่าน</p> <p>ท ๔.๑ ป.๕/๒ จำแนกส่วนประกอบของประโยค</p>	<p>๑. การอ่านจับใจความสำคัญจากบทร้อยกรอง (กาพย์ยานี ๑๑) เรื่อง เด็กติ๋มมารยาท</p> <p>๒. การอ่านการใช้พจนานุกรม</p> <p>๓. การอ่านการใช้สมุดอุปกรณ์</p> <p>๔. เขียนย่อความจากนิทาน</p> <p>๕. เขียนย่อความจากความเรียง</p> <p>๖. ประโยคในการเขียนนิทาน</p>	<p>ท ๑.๑ ป.๖/๓ อ่านเรื่องสั้นๆ อย่างหลากหลาย โดยจับเวลา</p> <p>แล้วถามเกี่ยวกับเรื่องที่อ่าน</p> <p>ท ๑.๑ ป.๖/๖ อ่านงานเขียนเชิงอธิบาย คำสั่ง ข้อเสนอแนะและปฏิบัติ</p> <p>ตาม</p> <p>ท ๒.๑ ป.๖/๕ เขียนย่อความจากสุพรรณพจน์</p> <p>๖. ประโยคในการเขียนนิทาน</p>	<p>๑. การอ่านจับใจความสำคัญจากบทร้อยกรอง (กลอนสุภาพ) เรื่อง สีสัษย์พระดาบส</p> <p>๒. การอ่านการใช้พจนานุกรม</p> <p>๓. การปฏิบัติตนในการอยู่ร่วมกันในสังคม</p> <p>๔. เขียนย่อความจากนิทาน</p> <p>๕. เขียนย่อความจากสุพรรณพจน์</p> <p>๖. ประโยคในการเขียนนิทาน</p>

หน่วยการเรียนรู้/ เวลาที่ใช้ (ชม.)	ชั้นประถมศึกษาปีที่ ๔		ชั้นประถมศึกษาปีที่ ๕		ชั้นประถมศึกษาปีที่ ๖	
	ตัวชี้วัด	สาระการเรียนรู้	ตัวชี้วัด	สาระการเรียนรู้	ตัวชี้วัด	สาระการเรียนรู้
๙. มุ่งลิตขีด คิดเหตุผล (๑๐ ชั่วโมง)	<p>ท ๒.๑ ป.๔/๑ คัดลายมือ ตัวบรรจง เติมบรรทัด และครึ่งบรรทัด</p> <p>ท ๑.๑ ป.๔/๔ แยกข้อเท็จจริง และข้อคิดเห็นจาก เรื่องที่อ่าน</p> <p>ท ๑.๑ ป.๔/๖ สรุปความรู้และ ข้อคิดจากเรื่องที่ อ่านเพื่อนำไปใช้ใน ชีวิตประจำวัน</p> <p>ท ๒.๑ ป.๔/๘ มีมารยาทใน การเขียน</p> <p>ท ๓.๑ ป.๔/๓ การพูดแสดงความรู้ ความคิดเห็น และ ความรู้สึเกี่ยวกับ เรื่องที่ฟังและดู</p>	<p>๑. การอ่าน พระบรมราโชวาท</p> <p>๒. การอ่านโฆษณา</p> <p>๓. การอ่านเชิญชวน</p> <p>๔. การอ่านโน้มน้าวใจ</p> <p>๕. การอ่านวรรณคดี เรื่องน้ำผึ้งหยดเดียว</p> <p>๖. การคัดลายมือ พระบรมราโชวาท</p> <p>๗. การเขียนโฆษณา</p> <p>๘. การเขียนเชิญชวน</p> <p>๙. การเขียนโน้มน้าวใจ</p> <p>๑๐. การพูดโฆษณา</p> <p>๑๑. การพูดเชิญชวน</p> <p>๑๒. การพูดโน้มน้าวใจ</p>	<p>ท ๑.๑ ป.๕/๔ แยกข้อเท็จจริงและ ข้อคิดเห็นจากเรื่องที่อ่าน</p> <p>ท ๑.๑ ป.๕/๕ วิเคราะห์และแสดงความ คิดเห็นจากเรื่องที่อ่าน เพื่อนำไปใช้ในการดำเนินชีวิต</p> <p>ท ๑.๑ ป.๕/๖ อ่านและฟังคำอธิบาย คำสั่ง ข้อเสนอแนะและ ปฏิบัติตาม</p>	<p>๑. การอ่าน พระบรมราโชวาท</p> <p>๒. การอ่านโฆษณา</p> <p>๓. การอ่านเชิญชวน</p> <p>๔. การอ่านโน้มน้าวใจ</p> <p>๕. การอ่านวรรณคดี เรื่องกระชังเสียดา</p> <p>๖. การคัดลายมือ พระบรมราโชวาท</p> <p>๗. การเขียนโฆษณา</p> <p>๘. การเขียนเชิญชวน</p> <p>๙. การเขียนโน้มน้าวใจ</p> <p>๑๐. การพูดโฆษณา</p> <p>๑๑. การพูดเชิญชวน</p> <p>๑๒. การพูดโน้มน้าวใจ</p>	<p>ท ๒.๑ ป.๖/๑ อ่านงานเขียน เชิงอธิบาย คำสั่ง ข้อเสนอแนะและ ปฏิบัติตาม</p> <p>ท ๑.๑ ป.๖/๔ แยกข้อเท็จจริงและ ข้อคิดเห็นจากเรื่องที่อ่าน</p> <p>ท ๑.๑ ป.๖/๕ อธิบายการนำความรู้และ ความคิดจากเรื่องที่อ่าน ไปตัดสินใจแก้ปัญหา ในการดำเนินชีวิต</p> <p>ท ๑.๑ ป.๖/๖ อ่านงานเขียนเชิงอธิบาย คำสั่ง ข้อเสนอแนะและ ปฏิบัติตาม</p>	<p>๑. การอ่าน พระบรมราโชวาท</p> <p>๒. การอ่านโฆษณา</p> <p>๓. การอ่านเชิญชวน</p> <p>๔. การอ่านโน้มน้าวใจ</p> <p>๕. การอ่านวรรณคดี เรื่องนิทานทองอิน</p> <p>๖. การคัดลายมือ พระบรมราโชวาท</p> <p>๗. การเขียนโฆษณา</p> <p>๘. การเขียนเชิญชวน</p> <p>๙. การเขียนโน้มน้าวใจ</p> <p>๑๐. การพูดโฆษณา</p> <p>๑๑. การพูดเชิญชวน</p> <p>๑๒. การพูดโน้มน้าวใจ</p>

หน่วยการเรียนรู้/ เวลาที่ใช้ (ช.ม.)	ชั้นประถมศึกษาปีที่ ๔		ชั้นประถมศึกษาปีที่ ๕		ชั้นประถมศึกษาปีที่ ๖	
	ตัวชี้วัด	สาระการเรียนรู้	ตัวชี้วัด	สาระการเรียนรู้	ตัวชี้วัด	สาระการเรียนรู้
	<p>ท ๓.๑ ป.๔/๔</p> <p>ตั้งคำถามและตอบคำถามเชิงเหตุผล</p> <p>จากเรื่องที่ฟังและดู</p> <p>ท ๔.๑ ป.๔/๔</p> <p>แต่งประโยคได้ถูกต้องตามหลักภาษา</p> <p>ท ๕.๑ ป.๔/๒</p> <p>อธิบายข้อคิดจากการอ่านเพื่อนำไปใช้ใน ชีวิตจริง</p>	<p>๑๓. การพูดแสดง ความรู้ ความคิดเห็น และความรู้สึกจาก วรรณคดีเรื่องน่าฟัง</p> <p>หยุดเดี่ยว</p> <p>๑๔. การเขียน ประโยค</p> <p>ประโยคในการตอบ คำถาม</p> <p>๑๕. การเขียน ประโยค</p> <p>แสดงความคิดเห็น</p> <p>วิเคราะห์เรื่องที่อ่าน เขียนแสดง ความ เขียนวิเคราะห์เรื่องที่อ่าน</p> <p>๑๕. อธิบายข้อคิดจาก การอ่าน วรรณคดี เรื่องน่าฟังหยุดเดี่ยว เพื่อนำไป ใช้ในชีวิตจริง</p>	<p>ท ๒.๑ ป.๕/๑</p> <p>คัดลายมือตัวบรรจง</p> <p>เต็มบรรทัดและ</p> <p>ครึ่งบรรทัด</p> <p>ท ๒.๑ ป.๕/๙</p> <p>มีการยกย่องในการเขียน</p> <p>ท ๓.๑ ป.๕/๑</p> <p>การพูดแสดงความรู้</p> <p>ความคิดเห็น และ ความรู้สึกเกี่ยวกับเรื่อง</p> <p>ที่ฟังและดู</p> <p>ท ๓.๑ ป.๕/๓</p> <p>วิเคราะห์ความน่าเชื่อถือ</p> <p>จากเรื่องที่ฟังและดู</p> <p>ท ๔.๑ ป.๕/๒</p> <p>จำแนกส่วนประกอบของ ประโยค</p> <p>ท ๕.๑ ป.๕/๒</p> <p>ระบุความรู้หรือข้อคิดจาก การอ่านเพื่อนำไปใช้ใน ชีวิตจริง</p>	<p>๑๓. การพูดแสดง ความรู้ ความคิดเห็น และความรู้สึกจาก วรรณคดีเรื่อง กระเช้าสีดา</p> <p>๑๔. การเขียนประโยค</p> <p>ในการตอบคำถาม</p> <p>เขียนแสดง ความ คิดเห็น และวิเคราะห์ เรื่องที่อ่าน</p> <p>๑๕. ระบุความรู้หรือ ข้อคิดจากการอ่าน วรรณคดีเรื่อง กระเช้าสีดาเพื่อนำ ไป ใช้ในชีวิตจริง</p>	<p>ท ๒.๑ ป.๖/๙</p> <p>มีการยกย่องในการเขียน</p> <p>ท ๓.๑ ป.๖/๑</p> <p>การพูดแสดงความรู้</p> <p>ความเข้าใจ</p> <p>จุดประสงค์ของเรื่องที่ ฟังและดู</p> <p>ท ๓.๑ ป.๖/๓</p> <p>วิเคราะห์ความ</p> <p>น่าเชื่อถือจากเรื่องที่ฟัง</p> <p>และดู</p> <p>ท ๔.๑ ป.๖/๔</p> <p>ระบุลักษณะของ ประโยค</p> <p>ท ๕.๑ ป.๖/ ๓</p> <p>อธิบายคุณค่าของเรื่อง ที่อ่านและนำไป ประยุกต์ใช้ในชีวิตจริง</p>	<p>๑๓. การพูดแสดงความรู้</p> <p>ความคิดเห็น และความรู้สึก จากวรรณคดีเรื่องนิทาน ทองอิน</p> <p>๑๔. การเขียนประโยค</p> <p>ในการตอบคำถาม</p> <p>เขียนแสดงความคิดเห็น</p> <p>และวิเคราะห์เรื่องที่อ่าน</p> <p>๑๕. อธิบายคุณค่าของ วรรณคดีเรื่องนิทานทองอิน และนำไปประยุกต์ใช้</p> <p>ในชีวิตจริง</p>

หน่วยการเรียนรู้/ เวลาที่ใช้ (ช.ม.)	ชั้นประถมศึกษาปีที่ ๔		ชั้นประถมศึกษาปีที่ ๕		ชั้นประถมศึกษาปีที่ ๖	
	ตัวชี้วัด	สาระการเรียนรู้	ตัวชี้วัด	สาระการเรียนรู้	ตัวชี้วัด	สาระการเรียนรู้
๑๐. อ่าน คิด เขียน เรียน นำใช้ (๑๐ ชั่วโมง)	ท ๑.๑ ป.๔/๓ อ่านเรื่องสั้นๆ ตามเวลา ที่กำหนดและตอบ คำถามจากเรื่องที่อ่าน	๑. อ่านข่าวจากสื่อ สิ่งพิมพ์ ๒. การตอบคำถาม จากเรื่องเที่ยวเมือง พระร่วง ๓. การแยก ข้อเท็จจริงและ ข้อคิดเห็นจากเรื่อง ที่อ่าน	ท ๑.๑ ป.๕/๑ การอ่านออกเสียง บทร้อยแก้วและ บทร้อยกรองได้ถูกต้อง	๑. อ่านข่าวจากสื่อ สิ่งพิมพ์ ๒. การตอบคำถามจาก เรื่อง ร่วมแรงร่วมใจ ๓. การแยกข้อเท็จจริง และข้อคิดเห็นจาก เรื่องที่อ่าน	ท ๑.๑ ป.๖/๓ อ่านเรื่องสั้นอย่าง หลากหลาย โดยจับ เวลาแล้วถามเกี่ยวกับ เรื่องที่อ่าน	๑. อ่านข่าวจากสื่อสิ่งพิมพ์ ๒. การตอบคำถามจาก เรื่อง เสียแล้วไม่กลับคืน ๓. การแยกข้อเท็จจริงและ ข้อคิดเห็นจากเรื่องที่อ่าน ๔. การคาดคะเนเหตุการณ์ จากเรื่องที่อ่าน โดยระบุ เหตุผลประกอบ
	ท ๑.๑ ป.๔/๔ แยกข้อเท็จจริงและ ข้อคิดเห็นจากเรื่องที่อ่าน	๔. การคาดคะเน เหตุการณ์จากเรื่อง ที่อ่าน	ท ๑.๑ ป.๕/๔ วิเคราะห์แสดงความ คิดเห็นเกี่ยวกับเรื่องที่อ่าน เพื่อนำไปใช้ในการดำเนิน ชีวิต	๔. การคาดคะเน เรื่องที่น่าสนใจ ๕. การวิเคราะห์แสดง ความคิดเห็นเกี่ยวกับ เรื่องที่อ่านเพื่อนำไปใช้ ในชีวิตประจำวัน	ท ๑.๑ ป.๖/๔ แยกข้อเท็จจริงและ ข้อคิดเห็นจากเรื่อง ที่อ่าน	๕. การอธิบาย การนำ ความรู้และความคิด จากเรื่องที่อ่านไปตัดสิน ปัญหาในการดำเนินชีวิต
	ท ๑.๑ ป.๔/๖ สรุปความรู้และข้อคิด จากเรื่องที่อ่าน เพื่อ นำไปใช้ในชีวิตประจำวัน	๕. การสรุปความรู้ และข้อคิดจากเรื่องที่ อ่าน เพื่อนำไปใช้ใน ชีวิตประจำวัน	ท ๒.๑ ป.๕/๒ เขียนสื่อสารโดยใช้คำ ได้ถูกต้องชัดเจน และ เหมาะสม	๕. การวิเคราะห์แสดง ความคิดเห็นเกี่ยวกับ เรื่องที่อ่านเพื่อนำไปใช้ ในชีวิตประจำวัน	ท ๒.๑ ป.๖/๒ เขียนสื่อสารโดยใช้คำ ได้ถูกต้องชัดเจน และ เหมาะสม	๖. การเขียนตอบคำถาม จากเรื่องที่อ่าน ๗. การพูดแสดงความ รู้ ความเข้าใจ จุดประสงค์ ของเนื้อเรื่องที่ฟังและดู เหมาะสม

หน่วยการเรียนรู้/ เวลาที่ใช้ (ช.ม.)	ชั้นประถมศึกษาปีที่ ๔		ชั้นประถมศึกษาปีที่ ๕		ชั้นประถมศึกษาปีที่ ๖	
	ตัวชี้วัด	สาระการเรียนรู้	ตัวชี้วัด	สาระการเรียนรู้	ตัวชี้วัด	สาระการเรียนรู้
ท ๒.๑ ป.๔/๒ เขียนสื่อสารโดยใช้คำ ได้ถูกต้องชัดเจน และ เหมาะสม	๖. การเขียนตอบ คำถามจากเรื่องที่อ่าน ๗. การจำแนก ข้อเท็จจริงและ ข้อคิดเห็นจากเรื่อง ที่ฟังและดู	๖. การเขียนตอบ คำถามจากเรื่องที่อ่าน ๗. การพูดแสดงความรู้ ความคิดเห็นและ ความรู้สึกรู้สึกจากเรื่อง ที่ฟังและดู	๖. การเขียนตอบ คำถามจากเรื่องที่อ่าน ๗. การพูดแสดงความรู้ ความคิดเห็นและ ความรู้สึกรู้สึกจากเรื่อง ที่ฟังและดู	๖. การเขียนตอบ คำถามจากเรื่องที่อ่าน ๗. การพูดแสดงความรู้ ความคิดเห็นและ ความรู้สึกรู้สึกจากเรื่อง ที่ฟังและดู	๗ ๓.๑ ป.๖/๑ พูดแสดงความรู้ ความเข้าใจ จุดประสงค์ของ เนื้อเรื่องที่ฟังและดู	๘. การตั้งคำถามและตอบ คำถามเชิงเหตุผลจากเรื่อง ที่ฟังและดู ๙. การใช้ลักษณะของ ประโยคในการตอบคำถาม และเขียนแสดงความคิดเห็น ๑๐. การแสดงความคิดเห็น จากการระดมความเห็น วรรณกรรมที่อ่าน
ท ๓.๑ ป.๔/๑ จำแนกข้อเท็จจริงและ ข้อคิดเห็นจากเรื่องที่ ฟังและดู	๖. การเขียนตอบ คำถามจากเรื่องที่อ่าน ๗. การพูดแสดง ความรู้ ความคิดเห็น และความรู้สึก เกี่ยวกับเรื่องที่ฟัง และดู	๖. การเขียนตอบ คำถามจากเรื่องที่อ่าน ๗. การพูดแสดง ความรู้ ความคิดเห็น และความรู้สึก เกี่ยวกับเรื่องที่ฟัง และดู	๖. การเขียนตอบ คำถามจากเรื่องที่อ่าน ๗. การพูดแสดง ความรู้ ความคิดเห็น และความรู้สึก เกี่ยวกับเรื่องที่ฟัง และดู	๖. การเขียนตอบ คำถามจากเรื่องที่อ่าน ๗. การพูดแสดง ความรู้ ความคิดเห็น และความรู้สึก เกี่ยวกับเรื่องที่ฟัง และดู	๗ ๓.๑ ป.๖/๒ ตั้งคำถามและตอบ คำถามเชิงเหตุผล จากเรื่องที่ฟังและดู	๑๐. การแสดงความคิดเห็น จากการระดมความเห็น วรรณกรรมที่อ่าน
ท ๓.๑ ป.๔/๓ พูดแสดงความรู้ ความคิดเห็น และ ความรู้สึกรู้สึกเกี่ยวกับ เรื่องที่ฟังและดู	๖. การเขียนตอบ คำถามจากเรื่องที่อ่าน ๗. การจำแนก ข้อเท็จจริงและ ข้อคิดเห็นจากเรื่อง ที่ฟังและดู	๖. การเขียนตอบ คำถามจากเรื่องที่อ่าน ๗. การจำแนก ข้อเท็จจริงและ ข้อคิดเห็นจากเรื่อง ที่ฟังและดู	๖. การเขียนตอบ คำถามจากเรื่องที่อ่าน ๗. การจำแนก ข้อเท็จจริงและ ข้อคิดเห็นจากเรื่อง ที่ฟังและดู	๖. การเขียนตอบ คำถามจากเรื่องที่อ่าน ๗. การพูดแสดง ความรู้ ความคิดเห็น และความรู้สึก เกี่ยวกับเรื่องที่ฟัง และดู	๗ ๔.๑ ป.๖/๔ ระบุลักษณะของ ประโยค	๑๐. การแสดงความคิดเห็น จากการระดมความเห็น วรรณกรรมที่อ่าน

หน่วยการเรียนรู้/ เวลาที่ใช้	ชั้นประถมศึกษาปีที่ ๔		ชั้นประถมศึกษาปีที่ ๕		ชั้นประถมศึกษาปีที่ ๖	
	ตัวชี้วัด	สาระการเรียนรู้	ตัวชี้วัด	สาระการเรียนรู้	ตัวชี้วัด	สาระการเรียนรู้
๑๑ สัญลักษณ์ แผนผัง แผนภูมิ แผนที่ (๑๐ ชั่วโมง)	ท ๔.๑ ป.๔/๔ แต่งประโยคได้ถูกต้อง ตามหลักภาษา ท ๕.๑ ป.๕/๒ อธิบายข้อคิดจาก การอ่านเพื่อนำไปใช้ ในชีวิตจริง	๑๐. การอธิบายข้อคิด จากการอ่านเพื่อ นำไปใช้ในชีวิตจริง	๑๐. การสรุปเรื่องจาก วรรณคดีหรือ วรรณกรรมที่อ่าน	๑. อ่านวิเคราะห์และ แสดงความคิดเห็น เกี่ยวกับเรื่องที่อ่าน เพื่อนำไปใช้ ในการดำเนินชีวิต ๒. การอ่านสัญลักษณ์ ที่ใช้ในชีวิตประจำวัน	๑. อ่านโดยนำความรู้ และความคิดจากเรื่อง ที่อ่านไปตัดสินใจแก้ปัญหา ในการดำเนินชีวิต ๒. การอ่านสัญลักษณ์ ที่ใช้ในชีวิตประจำวัน	๑. อ่านโดยนำความรู้ และความคิดจากเรื่อง ที่อ่านไปตัดสินใจแก้ปัญหา ในการดำเนินชีวิต ๒. การอ่านสัญลักษณ์ ที่ใช้ในชีวิตประจำวัน
	ท ๑.๑ ป.๔/๖ สรุปความรู้และข้อคิด จากเรื่องที่อ่านเพื่อ นำไปใช้ใน ชีวิตประจำวัน ท ๒.๑ ป.๔/๓ เขียนแผนภาพโครง เรื่องและแผนภาพเพื่อ ใช้พัฒนาการเขียน	๑. อ่านสรุปความรู้และ ข้อคิดจากเรื่องที่อ่าน เพื่อนำไปใช้ใน ชีวิตประจำวัน ๒. การอ่านสัญลักษณ์ ที่ใช้ในชีวิตประจำวัน	๑.๑ ป.๕/๕ วิเคราะห์และแสดง ความคิดเห็นเกี่ยวกับ เรื่องที่อ่านเพื่อนำไปใช้ ในการดำเนินชีวิต ท ๒.๑ ป.๕/๓ การนำแผนภาพ โครงเรื่องและแผนภาพ ความคิดไปพัฒนา การเขียน	๑. อ่านวิเคราะห์และ แสดงความคิดเห็น เกี่ยวกับเรื่องที่อ่าน เพื่อนำไปใช้ ในการดำเนินชีวิต ๒. การอ่านสัญลักษณ์ ที่ใช้ในชีวิตประจำวัน	๑.๑ ป.๖/๕ อธิบายการนำความรู้ และความคิดจากเรื่อง ที่อ่านไปตัดสินใจ แก้ปัญหา ท ๒.๑ ป.๖/๓ การอ่านสัญลักษณ์ ที่ใช้ในชีวิตประจำวัน	๑. อ่านโดยนำความรู้ และความคิดจากเรื่อง ที่อ่านไปตัดสินใจแก้ปัญหา ในการดำเนินชีวิต ๒. การอ่านสัญลักษณ์ ที่ใช้ในชีวิตประจำวัน

หน่วยการเรียนรู้/เวลาที่ใช้	ชั้นประถมศึกษาปีที่ ๔		ชั้นประถมศึกษาปีที่ ๕		ชั้นประถมศึกษาปีที่ ๖	
	ตัวชี้วัด	สาระการเรียนรู้	ตัวชี้วัด	สาระการเรียนรู้	ตัวชี้วัด	สาระการเรียนรู้
๓.๑ ป.๔/๔	ตั้งคำถามเชิงเหตุผล ตอบคำถามเชิงเหตุผล จากเรื่องที่ฟังและดู	๓. อ่านและอธิบาย ความหมายจากแผนผัง โรงเรียนและชุมชน แล้วนำความรู้ไปเขียน แผนผังที่อยู่อาศัย	๓.๑ ป.๔/๒	๓. อ่านและแสดง ความคิดเห็นจาก แผนภูมิแท่งแสดง จำนวนเด็กที่เกิด ในเดือน ม.ค.- มิ.ย. ของโรงพยาบาล แห่งหนึ่ง	๓.๑ ป.๖/๗	๓. อ่านและอธิบาย ความหมาย ของข้อมูล จากแผนภูมิแท่งแสดง การประกอบอาชีพทาง การเกษตรของประชาชน ในชุมชน
๓.๑ ป.๔/๖	มีมารยาทในการฟัง การดูและการพูด	๔. สรุปความรู้ ความคิดจาก วรรณกรรมเรื่องหมา กั๊ก และนำไปใช้ใน ชีวิตประจำวัน	๓.๑ ป.๔/๕	มีมารยาทในการฟัง การดูและการพูด	๓.๑ ป.๖/๒	๔. อ่านและอธิบาย ความหมายของข้อมูล จากแผนที่ กลุ่มประชาคม อาเซียน และตั้งคำถาม ตอบคำถาม เชิงเหตุผล
๓.๑ ป.๔/๔	ตั้งประโยคได้ถูกต้อง ตามหลักภาษา	๕. มีมารยาทในการฟัง การดูและการพูด	๓.๑ ป.๔/๗	ใช้สำนวนได้ถูกต้อง และตั้งคำถาม ตอบคำถาม เชิงเหตุผล	๓.๑ ป.๖/๖	๕. การนำแผนภาพ โครงเรื่องและแผนภาพ ความคิดไปพัฒนา การเขียน นิทาน เรื่อง ขยายกับสิ่งหลัก
๓.๑ ป.๔/๒	อธิบายข้อคิดจาก การอ่านเพื่อนำไปใช้ใน ชีวิตจริง	การดูและการพูด	๕. วรรณกรรมที่ สามารถนำไปใช้ใน ชีวิตจริง	๕. การนำแผนภาพ โครงเรื่องและ แผนภาพความคิด ไปพัฒนาการเขียน เรื่อง สืบต่อกับแพะ	๓.๑ ป.๖/๒	๕. การนำแผนภาพ โครงเรื่องและแผนภาพ ความคิดไปพัฒนา การเขียน นิทาน เรื่อง ขยายกับสิ่งหลัก

หน่วยการเรียนรู้/ เวลาที่ใช้ (ข.ม.)	ชั้นประถมศึกษาปีที่ ๔		ชั้นประถมศึกษาปีที่ ๕		ชั้นประถมศึกษาปีที่ ๖	
	ตัวชี้วัด	สาระการเรียนรู้	ตัวชี้วัด	สาระการเรียนรู้	ตัวชี้วัด	สาระการเรียนรู้
		สาระการเรียนรู้		สาระการเรียนรู้	ท ๕.๑ ป.๖/๑ แสดงความคิดเห็น จากวรรณคดีหรือ วรรณกรรมที่อ่าน	๖. สรุปความรู้ ความคิด จากวรรณกรรม เรื่อง ชายชราที่ปลั่งเหล็ก และนำไปใช้ใน ชีวิตประจำวัน ๗. มีมารยาทในการฟัง การดูและการพูด
๑๒. วิจัยสำคัญนัก (๑๔ ชั่วโมง)	ท ๑.๑ ป.๔/๑ อ่านออกเสียง บทร้อยแก้วและ บทร้อยกรองได้ถูกต้อง ท ๑.๑ ป.๔/๒ อธิบายความหมาย ของคำ ประโยค และ สำนวนจากเรื่องที่อ่าน ท ๑.๑ ป.๔/๔ มีมารยาทในการอ่าน	๑. พระร่วง ๒. บทอาขยานตาม ที่กำหนด ไทยรวมกำลัง ๓. บทอาขยานตาม ความสนใจ ๔. คำสุภาพ ๕. การคัดลายมือตัว บรรจงเต็มบรรทัดและ ครึ่งบรรทัด ๖. แผนภาพโครงเรื่อง	ท ๑.๑ ป.๕/๑ อ่านออกเสียง บทร้อยแก้วและ บทร้อยกรองได้ถูกต้อง ท ๑.๑ ป.๕/๒ อธิบายความหมาย ของคำ ประโยค และ สำนวนจากเรื่องที่อ่าน ท ๑.๑ ป.๕/๔ มีมารยาทในการอ่าน	๑. มะกะโท ๒. คำราชาศัพท์ ๓. บทอาขยานตาม ความสนใจ ๔. การคัดลายมือ ตัวบรรจงครึ่งบรรทัด ๕. แผนภาพโครงเรื่อง ๖. อาขยาน ตามความสนใจ	ท ๑.๑ ป.๖/๑ อ่านออกเสียง บทร้อยแก้วและ บทร้อยกรองได้ถูกต้อง ท ๑.๑ ป.๖/๒ อธิบายความหมาย ของคำ ประโยค และ ข้อความที่เป็นโวหาร ท ๑.๑ ป.๖/๔ มีมารยาทในการอ่าน	๑. คีตกนิมยราพ ๒. คำราชาศัพท์ ๓. ระดับภาษา ๔. โวหาร ๕. แผนภาพโครงเรื่อง ๖. บทอาขยาน ตามความสนใจ ๗. การคัดลายมือ ตัวหวัดแกมบรรจง

หน่วยการเรียนรู้/ เวลาที่ใช้ (ช.ม.)	ชั้นประถมศึกษาปีที่ ๔		ชั้นประถมศึกษาปีที่ ๕		ชั้นประถมศึกษาปีที่ ๖	
	ตัวชี้วัด	สาระการเรียนรู้	ตัวชี้วัด	สาระการเรียนรู้	ตัวชี้วัด	สาระการเรียนรู้
	<p>ท ๒.๑ ป.๔/๒ คัดลายมือตัวบรรจง เต็มบรรทัดและ ครึ่งบรรทัด</p> <p>ท ๒.๑ ป.๔/๓ เขียนแผนภาพ โครงเรื่องและแผนภาพ ความคิด เพื่อใช้พัฒนา งานเขียน</p>	<p>๗. อาชยานตามความ สนใจ</p>	<p>ท ๒.๑ ป.๕/๒ คัดลายมือตัวบรรจง เต็มบรรทัดและ ครึ่งบรรทัด</p> <p>ท ๒.๑ ป.๕/๓ เขียนแผนภาพ โครงเรื่องและ แผนภาพความคิด เพื่อใช้พัฒนางานเขียน</p> <p>ท ๔.๑ ป.๕/๔ ใช้คำราชาศัพท์</p> <p>ท ๕.๑ ป.๕/๓ อธิบายคุณค่าของ วรรณคดีและ วรรณกรรม</p>	<p>ท ๒.๑ ป.๖/๑ คัดลายมือตัวบรรจง เต็มบรรทัดและ ครึ่งบรรทัด</p> <p>ท ๒.๑ ป.๖/๓ เขียนแผนภาพ โครงเรื่องและแผนภาพ ความคิด เพื่อใช้พัฒนา งานเขียน</p> <p>ท ๓.๑ ป.๖/๕ พูดโน้มน้าวอย่างมี เหตุผลและน่าเชื่อถือ</p> <p>ท ๕.๑ ป.๖/๔ ท่องจำบทอาชยาน ตามที่กำหนด และ บรรยายกรองที่มีคุณค่า ตามความสนใจ</p>	<p>๘. พูดโน้มน้าวใน สถานการณ์ต่าง ๆ</p>	

หน่วยการเรียนรู้/ เวลาที่ใช้	ชั้นประถมศึกษาปีที่ ๔		ชั้นประถมศึกษาปีที่ ๕		ชั้นประถมศึกษาปีที่ ๖	
	ตัวชี้วัด	สาระการเรียนรู้	ตัวชี้วัด	สาระการเรียนรู้	ตัวชี้วัด	สาระการเรียนรู้
หน่วยที่ ๑๓ เรียนรู้คำประพันธ์ (๑๐ ช.ม.)	ท ๑.๑ ป.๔/๑ อ่านออกเสียง บทร้อยแก้วและ บทร้อยกรอง ได้ถูกต้อง ท ๒.๑ ป.๔/๑ คัดลายมือตัวบรรจง เต็มบรรทัดและ ครึ่งบรรทัด	๑. อาขยานบทหลัก วิถีเด็กไทย ๒. คัดลายมือตัวบรรจง เต็มบรรทัดอาขยาน บทหลัก วิถีเด็กไทย ๓. มารยาทในการเขียน ๔. การแต่งกลอนสี่	ท ๕.๑ ป.๕/๔ ท่องจำบทอาขยาน ตามที่กำหนด และ บรรยายกรองที่มีคุณค่า ตามความสนใจ	๑. อาขยานบทหลัก วิชาเหมือนสินค้า ๒. คัดลายมือตัวบรรจง ครึ่งบรรทัดอาขยาน บทหลัก วิชาเหมือน สินค้า ๓. มารยาทในการเขียน ๔. การแต่งกาพย์ยานี ๑๑	ท ๑.๑ ป.๖/๑ อ่านออกเสียง บทร้อยแก้วและ บทร้อยกรอง ได้ถูกต้อง ท ๒.๑ ป.๖/๑ คัดลายมือตัวบรรจง เต็มบรรทัดและ ครึ่งบรรทัด ท ๒.๑ ป.๖/๙ มีมารยาทในการเขียน	๑. อาขยานบทหลัก เป็นมนุษย์หรือเป็นคน ๒. คัดลายมือตัวบรรจง ครึ่งบรรทัด อาขยาน บทหลัก เป็นมนุษย์ หรือเป็นคน ๓. มารยาทในการเขียน ๔. การแต่งกลอนสุภาพ
	ท ๑.๑ ป.๔/๑ คัดลายมือตัวบรรจง เต็มบรรทัดและ ครึ่งบรรทัด ท ๒.๑ ป.๔/๘ มีมารยาทในการเขียน				ท ๔.๑ ป.๕/๖ แต่งบทร้อยกรอง	

หน่วยการเรียนรู้/ เวลาที่ใช้ (ชม.)	ชั้นประถมศึกษาปีที่ ๔		ชั้นประถมศึกษาปีที่ ๕		ชั้นประถมศึกษาปีที่ ๖	
	ตัวชี้วัด	สาระการเรียนรู้	ตัวชี้วัด	สาระการเรียนรู้	ตัวชี้วัด	สาระการเรียนรู้
	<p>ท ๔.๑ ป.๔/๕ แต่งบทร้อยกรอง</p> <p>ท ๕.๑ ป.๔/๕ จำบทอาขยานตามที่กำหนดและบทร้อยกรองที่มีคุณค่าตามความสนใจ</p>	<p>ท ๔.๑ ป.๔/๕ แต่งบทร้อยกรอง</p> <p>ท ๕.๑ ป.๔/๕ จำบทอาขยานตามที่กำหนดและบทร้อยกรองที่มีคุณค่าตามความสนใจ</p>	<p>ท ๕.๑ ป.๕/๕ ท่องจำบทอาขยานตามที่กำหนดและบทร้อยกรองที่มีคุณค่าตามความสนใจ</p>	<p>ท ๕.๑ ป.๕/๕ ท่องจำบทอาขยานตามที่กำหนดและบทร้อยกรองที่มีคุณค่าตามความสนใจ</p>	<p>ท ๕.๑ ป.๖/๕ ท่องจำบทอาขยานตามที่กำหนดและบทร้อยกรองที่มีคุณค่าตามความสนใจ</p>	
๑๔. ตามรอยเจ้าฟ้า นักรอ่าน (๑๒ ชั่วโมง)	<p>ท ๑.๑ ป.๔/๑ อ่านออกเสียง บทร้อยแก้วและ บทร้อยกรองที่ถูกต้อง</p> <p>ท ๑.๑ ป.๔/๗ อ่านหนังสือที่มีคุณค่า ตามความสนใจอย่าง สม่ำเสมอ และแสดง ความคิดเห็นเกี่ยวกับ เรื่องที่อ่าน</p>	<p>๑. นิทานคติธรรม เรื่อง จิ้งจอกพูด ๒. การเขียนบันทึก ความรู้จากแหล่งความรู้ ต่างๆ</p> <p>๓. การเลือกอ่านหนังสือ ตามความสนใจ</p> <p>๔. การเขียน การพูด รายงานจากการศึกษา ค้นคว้า</p>	<p>ท ๑.๑ ป.๕/๑ อ่านออกเสียง บทร้อยแก้วและ บทร้อยกรองที่ถูกต้อง</p> <p>ท ๑.๑ ป.๕/๗ อ่านหนังสือที่มีคุณค่า ตามความสนใจอย่าง สม่ำเสมอ และแสดง ความคิดเห็นเกี่ยวกับ เรื่องที่อ่าน</p>	<p>๑. นิทานคติธรรม เรื่อง ลิงกับกระจก ๒. การเขียนบันทึก ความรู้จากแหล่งความรู้ ต่างๆ</p> <p>๓. การเลือกอ่านหนังสือ ตามความสนใจ</p> <p>๔. การเขียน การพูด รายงานจากการศึกษา ค้นคว้า</p> <p>๕. การเขียนเรื่องตาม จินตนาการ</p>	<p>ท ๑.๑ ป.๖/๑ อ่านออกเสียง บทร้อยแก้วและ บทร้อยกรองที่ถูกต้อง</p> <p>ท ๑.๑ ป.๖/๕ อ่านหนังสือที่มีคุณค่า ตามความสนใจและ อธิบายคุณค่าที่ได้รับ</p> <p>ท ๑.๑ ป.๖/๕ มีมารยาทในการอ่าน</p>	<p>๑. นิทานคติธรรม เรื่อง ลิงกับไข่มุก ๒. การจดบันทึก ประจำวัน เหตุการณ์ที่ น่าสนใจ</p> <p>๓. การจดบันทึกความรู้ จากแหล่งความรู้ต่างๆ</p> <p>๔. การเลือกอ่านหนังสือ ตามความสนใจ</p> <p>๕. การเขียน การพูด รายงานจากการศึกษา ค้นคว้า</p>

หน่วยการเรียนรู้/ เวลาที่ใช้ (ช.ม.)	ชั้นประถมศึกษาปีที่ ๔		ชั้นประถมศึกษาปีที่ ๕		ชั้นประถมศึกษาปีที่ ๖	
	ตัวชี้วัด	สาระการเรียนรู้	ตัวชี้วัด	สาระการเรียนรู้	ตัวชี้วัด	สาระการเรียนรู้
	<p>ท ๑.๑ ป.๔/๘ มีมารยาทในการอ่าน</p> <p>ท ๓.๑ ป.๔/๕ รายงานเรื่องหรือประเด็นที่ศึกษาค้นคว้าจากการฟัง การดู และการสนทนา</p> <p>ท ๒.๑ ป.๔/๖ เขียนบันทึกและเขียนรายงานจากการศึกษาค้นคว้า</p> <p>ท ๕.๑ ป.๔/๑ ระบุข้อคิดจากนิทานพื้นบ้านหรือนิทานคติธรรม</p> <p>ท ๕.๑ ป.๔/๒ อธิบายข้อคิดจากการอ่านเพื่อนำไปใช้ในชีวิตรประจำวัน</p>	<p>ท ๒.๑ ป.๕/๘ เขียนเรื่องตามจินตนาการ</p> <p>ท ๓.๑ ป.๕/๔ พูดรายงานเรื่องหรือประเด็นที่ศึกษาค้นคว้าจากการฟัง การดู และการสนทนา</p> <p>ท ๕.๑ ป.๕/๑ สรุปเรื่องจากวรรณคดีหรือวรรณกรรมที่อ่าน</p> <p>ท ๕.๑ ป.๕/๒ ระบุความรู้และข้อคิดจากการอ่านวรรณคดีและวรรณกรรมที่นำมาใช้ในชีวิตรจริง</p> <p>ท ๕.๑ ป.๕/๓ อธิบายคุณค่าของวรรณคดีและวรรณกรรม</p>	<p>ท ๒.๑ ป.๖/๘ เขียนเรื่องตามจินตนาการและสร้างสรรค์</p> <p>ท ๓.๑ ป.๖/๔ พูดรายงานเรื่องหรือประเด็นที่ศึกษาค้นคว้าจากการฟัง การดู และการสนทนา</p> <p>ท ๕.๑ ป.๖/๑ แสดงความคิดเห็นจากวรรณคดีหรือวรรณกรรมที่อ่าน</p> <p>ท ๕.๑ ป.๖/๓ อธิบายคุณค่าของวรรณคดีและวรรณกรรมที่อ่านและนำไปประยุกต์ใช้ในชีวิตรจริง</p>	<p>๖. การเขียนเรื่องตามจินตนาการ</p>		

หน่วยการเรียนรู้/ เวลาที่ใช้ (ช.ม.)	ชั้นประถมศึกษาปีที่ ๔		ชั้นประถมศึกษาปีที่ ๕		ชั้นประถมศึกษาปีที่ ๖	
	ตัวชี้วัด	สาระการเรียนรู้	ตัวชี้วัด	สาระการเรียนรู้	ตัวชี้วัด	สาระการเรียนรู้
๑๕. ภาษาไทย ภาษาถิ่น (๑๔ ชั่วโมง)	ท ๔.๑ ป.๔/๗ เปรียบเทียบภาษาไทย มาตรฐานกับภาษาถิ่น ได้ ท ๕.๑ ป.๔/๒ อธิบายข้อคิดจากการ อ่านเพื่อนำไปใช้ ในชีวิตจริง	๑. เงาะป่า ๒. ภาษาไทยมาตรฐาน ๓. ภาษาถิ่น ๔. วรรณกรรมท้องถิ่น ๕. วรรณกรรม ในภูมิภาคอาเซียน ๖. เพลงพื้นบ้าน	ท ๔.๑ ป.๕/๕ บอกคำ ภาษาต่างประเทศ ในภาษาไทย ท ๔.๑ ป.๕/๓ เปรียบเทียบภาษาไทย มาตรฐานกับภาษาถิ่น ท ๕.๑ ป.๕/๑ สรุปเรื่องจากวรรณคดี หรือวรรณกรรมที่อ่าน ท ๕.๑ ป.๕/๒ ระบุความรู้และข้อคิด จากการอ่านวรรณคดี และวรรณกรรมที่ สามารถนำไปใช้ในชีวิต จริง ท ๕.๑ ป.๕/๓ อธิบายคุณค่าของ วรรณคดีและ วรรณกรรม	๑. ความหมายของคำ ความหมายของคำ ภาษาต่างประเทศที่ใช้ ในภาษาไทย ท ๔.๑ ป.๖/๒ ใช้คำได้เหมาะสมกับ กาลเทศะและบุคคล ท ๕.๑ ป.๖/๑ แสดงความคิดเห็นจาก วรรณคดีหรือ วรรณกรรมที่อ่าน ท ๕.๑ ป.๖/๓ อธิบายคุณค่าของ วรรณคดีและ วรรณกรรมที่อ่านและ นำไปประยุกต์ใช้ใน ชีวิตจริง	๑. บทความ “ศิษย์จุฬา” ๒. คำที่มาจาก ภาษาต่างประเทศ ๓. ภาษาไทยมาตรฐาน ๔. ภาษาถิ่น ๕. วรรณกรรมท้องถิ่น ๖. วรรณกรรมใน ภูมิภาคอาเซียน ๗. เพลงพื้นบ้าน	

กลุ่มสาระการเรียนรู้ภาษาไทย
ชั้นประถมศึกษาปีที่ ๔-๖
หน่วยการเรียนรู้ที่ ๑๓
เรียนรู้คำประพันธ์

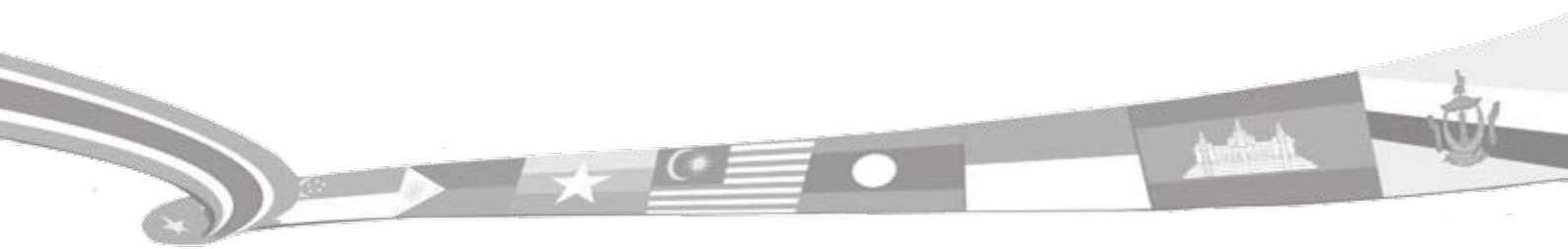

ชั้นประถมศึกษาปีที่ ๔

มาตรฐาน ท ๑.๑ ใช้กระบวนการอ่านสร้างความรู้ และความคิดเพื่อนำไปใช้ตัดสินใจ แก้ปัญหาในการดำเนินชีวิต และมีนิสัยรักการอ่าน
ตัวชี้วัด ป.๔/๑ อ่านออกเสียงบทร้อยแก้วและบทร้อยกรองได้ถูกต้อง

มาตรฐาน ท ๒.๑ ใช้กระบวนการเขียนสื่อสาร เขียนเรียงความ ย่อความ และเขียนเรื่องราวในรูปแบบต่างๆ เขียนรายงานสารสนเทศและ

รายงานการศึกษา ค้นคว้าอย่างมีประสิทธิภาพ

ตัวชี้วัด ป.๔/๑ คัดลายมือตัวบรรจงเต็มบรรทัดและครึ่งบรรทัด

ตัวชี้วัด ป.๔/๕ มีมารยาทในการเขียน

มาตรฐาน ท ๓.๑ สามารถเลือกฟังและดูอย่างมีวิจารณญาณ และพูดแสดงความรู้ ความคิด และความรู้สึกในโอกาสต่างๆ อย่างมีวิจารณญาณและสร้างสรรค์

ตัวชี้วัด ป.๔/๓ พูดแสดงความรู้ ความคิดเห็น และความรู้สึกเกี่ยวกับเรื่องที่ฟังและดู

ตัวชี้วัด ป.๔/๔ ตั้งคำถามและตอบคำถามเชิงเหตุผลจากเรื่องที่ฟังและดู

ตัวชี้วัด ป.๔/๖ มีมารยาทในการฟัง การดูและการพูด

มาตรฐาน ท ๔.๑ เข้าใจธรรมชาติของภาษา และหลักภาษาไทย การเปลี่ยนแปลงของภาษาและพลังของภาษา ภูมิปัญญาของภาษา

และรักษาภาษาไทย ไว้เป็นสมบัติของชาติ

ตัวชี้วัด ป.๔/๕ แต่งบทร้อยกรอง

มาตรฐาน ท ๕.๑ เข้าใจและแสดงความคิดเห็น วิจารณ์วรรณคดีและวรรณกรรมไทยอย่างเห็นคุณค่า และนำมาประยุกต์ใช้ในชีวิตจริง

ตัวชี้วัด ป.๔/๔ ท่องจำบทอาขยานตามที่กำหนดและบทร้อยกรองที่มีคุณค่าตามความสนใจ

มาตรฐานการเรียนรู้และตัวชี้วัดของหน่วยการเรียนรู้ที่ ๑๓ เรื่อง เรียนรู้คำประพันธ์ จำนวน ๑๐ ชั่วโมง

ชั้นประถมศึกษาปีที่ ๕

มาตรฐาน ท ๑.๑ ใช้กระบวนการอ่านสร้างความรู้และความคิด เพื่อนำไปใช้ตัดสินใจ แก้ปัญหาในการดำเนินชีวิตและมีนิสัยรักการอ่าน
ตัวชี้วัด ป.๕/๑ อ่านออกเสียงบทร้อยแก้วและบทร้อยกรองได้ถูกต้อง

มาตรฐาน ท ๒.๑ ใช้กระบวนการเขียนสื่อสาร เขียนเรียงความ ย่อความ และเขียนเรื่องราวในรูปแบบต่างๆ เขียนรายงานสารสนเทศและ

รายงานการศึกษา ค้นคว้าอย่างมีประสิทธิภาพ

ตัวชี้วัด ป.๕/๑ คัดลายมือตัวบรรจงเต็มบรรทัดและครึ่งบรรทัด

ตัวชี้วัด ป.๕/๖ มีมารยาทในการเขียน

มาตรฐาน ท ๓.๑ สามารถเลือกฟังและดูอย่างมีวิจารณญาณ และพูดแสดงความรู้ ความคิด และความรู้สึกรู้สึกในโอกาสต่างๆ อย่างมีวิจารณญาณและสร้างสรรค์

ตัวชี้วัด ป.๕/๑ พูดแสดงความรู้ ความคิดเห็น และความรู้สึกรู้สึกเกี่ยวกับเรื่องที่ฟังและดู

ตัวชี้วัด ป.๕/๓ วิเคราะห์ความน่าเชื่อถือจากเรื่องที่ฟังและดู

ตัวชี้วัด ป.๕/๕ มีมารยาทในการฟัง การดูและการพูด

มาตรฐาน ท ๔.๑ เข้าใจธรรมชาติของภาษา และหลักภาษาไทย การเปลี่ยนแปลงของภาษา และพลังของภาษา ภูมิปัญญาของภาษา

และรักษาภาษาไทย ไว้เป็นสมบัติของชาติ

ตัวชี้วัด ป.๕/๖ แต่งบทร้อยกรอง

มาตรฐาน ท ๕.๑ เข้าใจและแสดงความคิดเห็น วิเคราะห์วรรณคดีและวรรณกรรมไทยอย่างเห็นคุณค่า และนำมาประยุกต์ใช้ในชีวิตจริง

ตัวชี้วัด ป.๕/๔ ท่องจำบทอาขยานตามที่กำหนดและบทร้อยกรองที่มีคุณค่าตามความสนใจ

ชั้นประถมศึกษาปีที่ ๖

มาตรฐาน ท ๑.๑ ใช้กระบวนการอ่านสร้างความรู้ และความคิดเพื่อนำไปใช้ตัดสินใจ แก้ปัญหาในการดำเนินชีวิต และมีนิสัยรักการอ่าน
ตัวชี้วัด ป.๖/๑ อ่านออกเสียงบทร้อยแก้วและบทร้อยกรองได้ถูกต้อง

มาตรฐาน ท ๒.๑ ใช้กระบวนการเขียนสื่อสาร เขียนเรียงความ ย่อความ และเขียนเรื่องราวในรูปแบบต่างๆ เขียนรายงานสารสนเทศและ

รายงานการศึกษาค้นคว้าอย่างมีประสิทธิภาพ

ตัวชี้วัด ป.๕/๑ คัดลายมือตัวบรรจงเต็มบรรทัดและครึ่งบรรทัด

ตัวชี้วัด ป.๕/๖ มีมารยาทในการเขียน

มาตรฐาน ท ๓.๑ สามารถเลือกฟังและดูอย่างมีวิจารณญาณ และพูดแสดงความรู้ ความคิด และความรู้สึกในโอกาสต่างๆ อย่างมีวิจารณญาณและสร้างสรรค์

ตัวชี้วัด ป.๖/๑ พูดแสดงความรู้ ความเข้าใจ จุดประสงค์ของเรื่องที่ฟังและดู

ตัวชี้วัด ป.๖/๓ วิเคราะห์ความน่าเชื่อถือจากเรื่องที่ฟังและดู

ตัวชี้วัด ป.๖/๖ มีมารยาทในการฟัง การดูและการพูด

มาตรฐาน ท ๔.๑ เข้าใจธรรมชาติของภาษา และหลักภาษาไทย การเปลี่ยนแปลงของภาษาและพลังของภาษา ภูมิปัญญาของภาษา

และรักภาษาไทย ว่าเป็นสมบัติของชาติ

ตัวชี้วัด ป.๖/๕ แต่งบทร้อยกรอง

มาตรฐาน ท ๕.๑ เข้าใจและแสดงความคิดเห็น วิเคราะห์วรรณคดีและวรรณกรรมไทยอย่างเห็นคุณค่า และนำมาประยุกต์ใช้ในชีวิตจริง

ตัวชี้วัด ป.๖/๔ ท่องจำบท อาข्यानตามที่กำหนดและบทร้อยกรองที่มีคุณค่าตามความสนใจ

การนำเสนอสาระการเรียนรู้หลักของหน่วยการเรียนรู้ที่ ๑๓ เรื่อง เรียนรู้คำประพันธ์

ชั้น ป. ๔

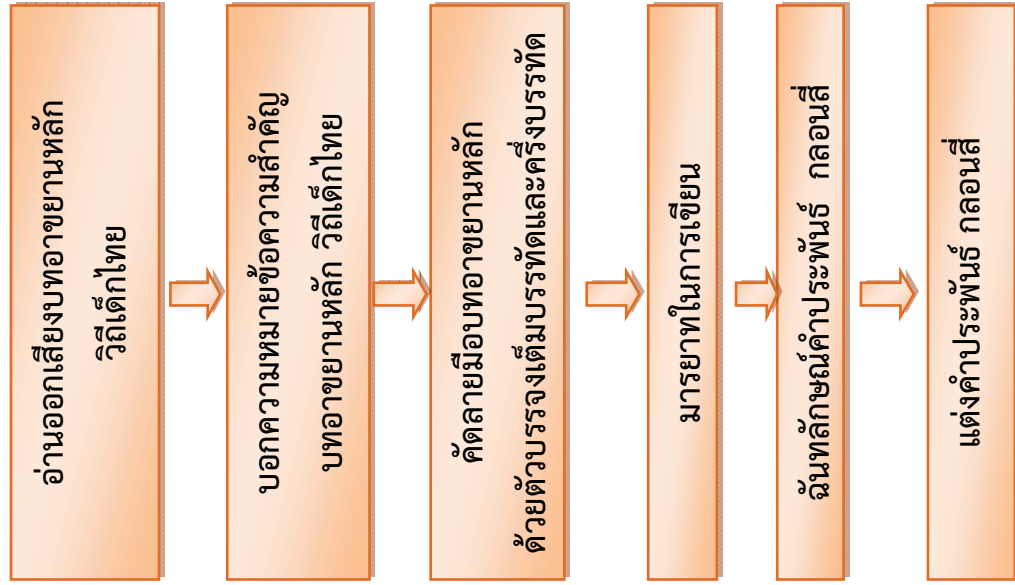

ชั้น ป. ๕

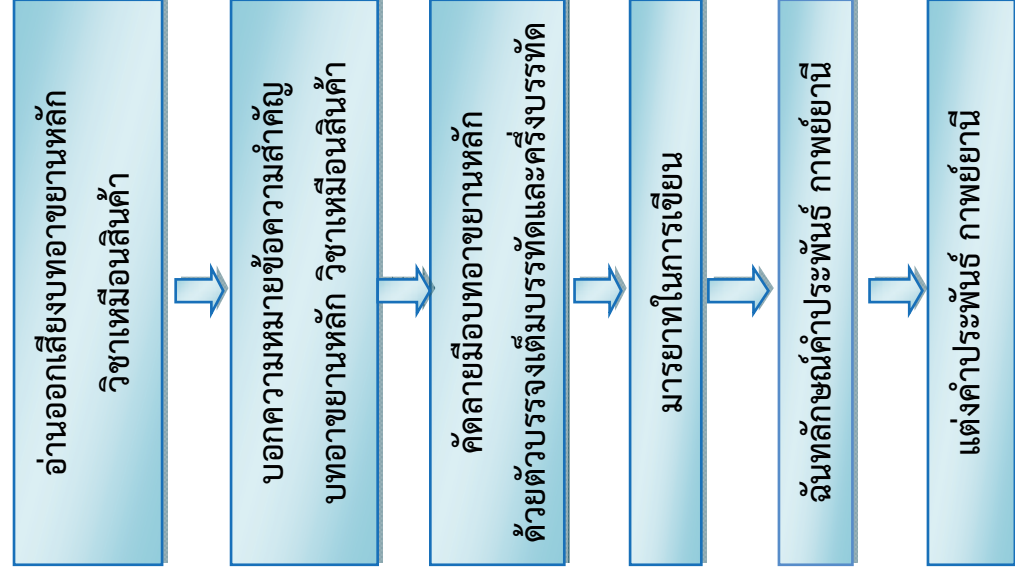

ชั้น ป. ๖

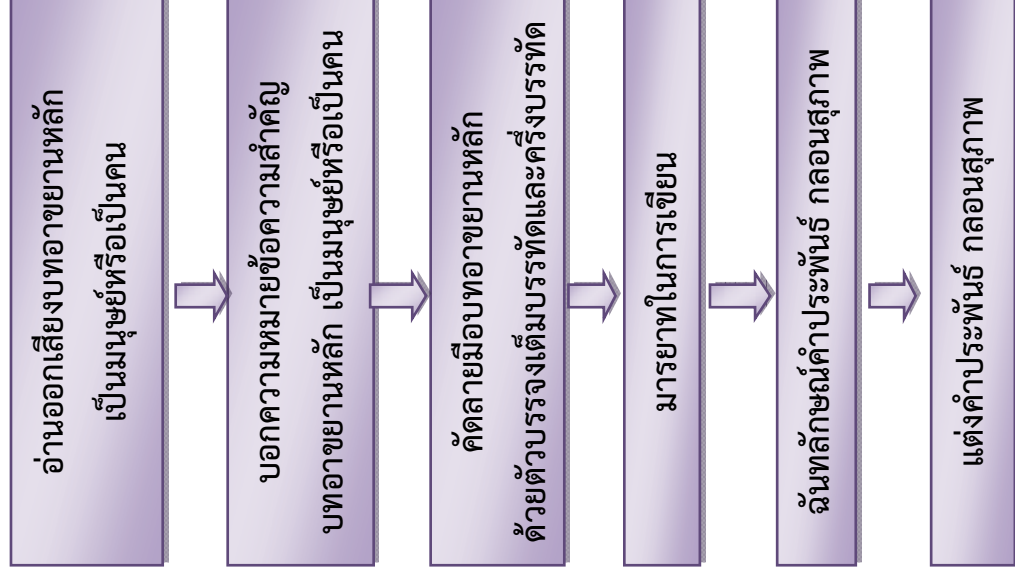

การนำเสนอสาระการเรียนรู้หลักของหน่วยการเรียนรู้ที่ ๑๓ เรื่อง เร็ยรู้คำประพันธ์ (ต่อ)

ชั้น ป. ๔

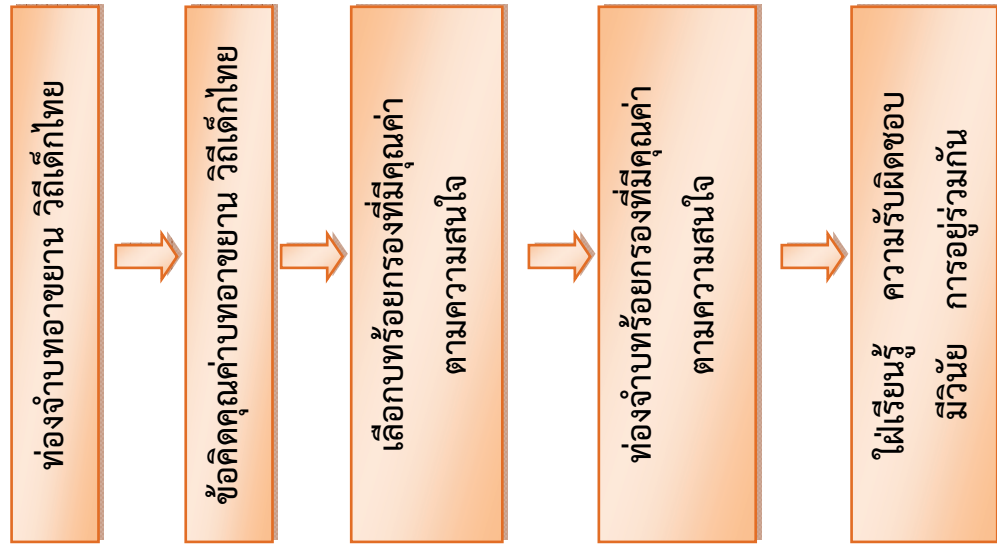

ชั้น ป. ๕

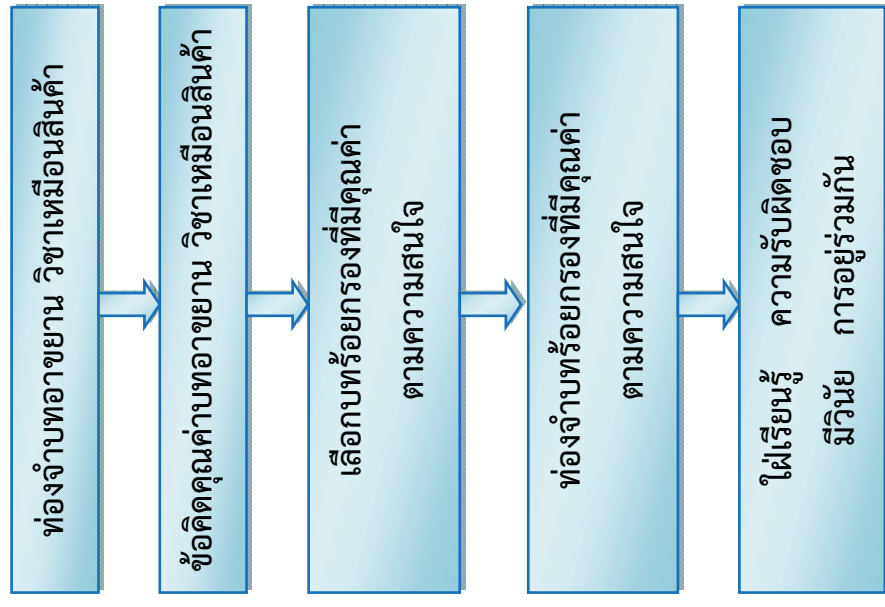

ชั้น ป. ๖

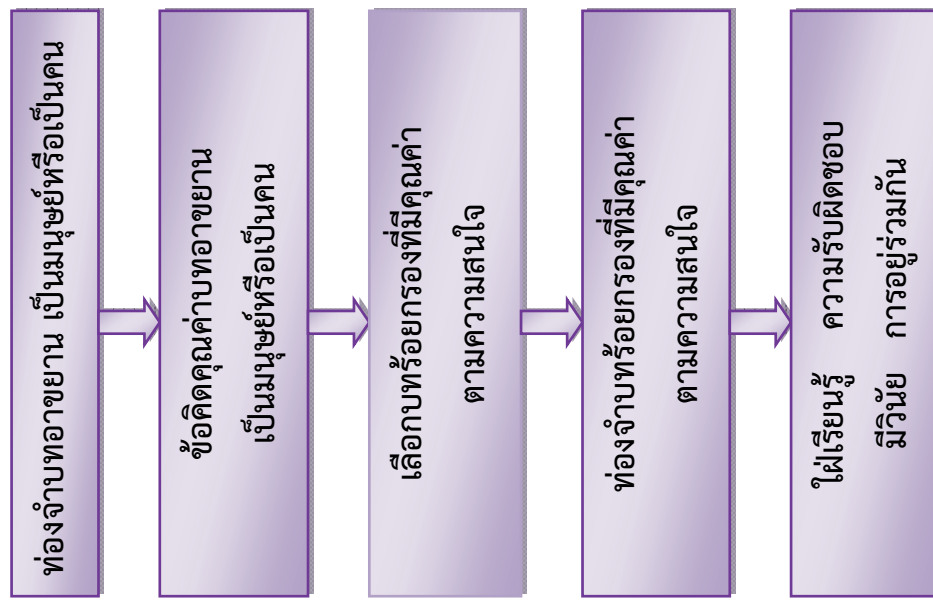

ผังโครงสร้างหน่วยการเรียนรู้ที่ ๑๓ เรียนรู้คำประพันธ์ กลุ่มสาระการเรียนรู้ภาษาไทย ชั้นประถมศึกษาปีที่ ๔ - ๖

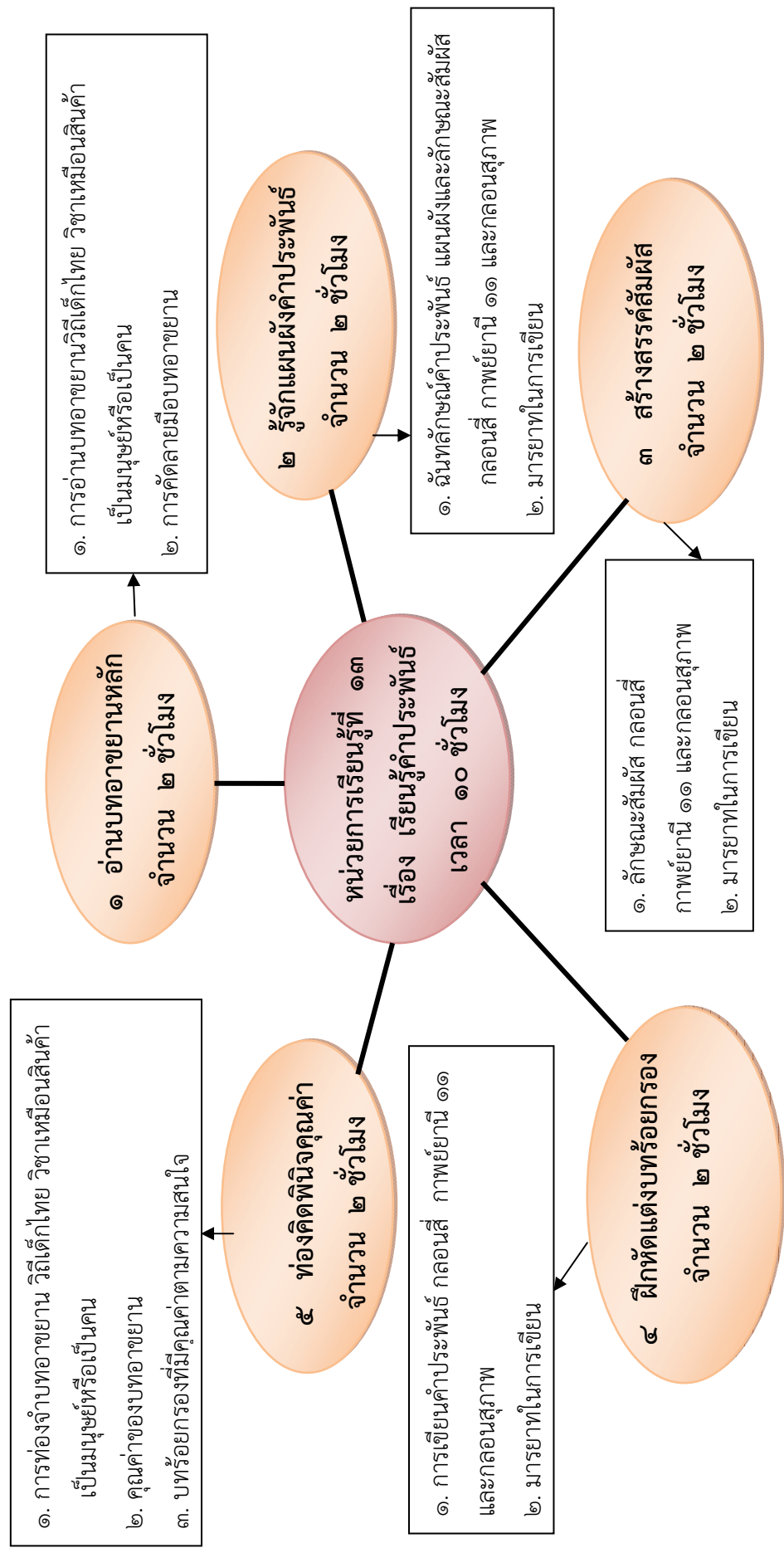

แนวทางการจัดกิจกรรมของแผนการจัดการเรียนรู้ที่ ๑

หน่วยการเรียนรู้ที่ ๑๓ เรียนรู้คำประพันธ์

เรื่อง อ่านบทอาขยานหลัก

เวลา ๒ ชั่วโมง

กลุ่มสาระการเรียนรู้ภาษาไทย

รายวิชาภาษาไทย

ชั้นประถมศึกษาปีที่ ๔ - ๕ - ๖

แนวการจัดกิจกรรมการเรียนรู้	ป. ๔	ป. ๕	ป. ๖
<p>ขั้นนำ</p>	<p>กิจกรรมกลุ่มย่อย</p> <p>อ่านแผนภูมิการอ่านกลอนสี่ เรื่อง เด็กไทยก้าวไกลสู่อาเซียน</p>	<p>กิจกรรมกลุ่มย่อย</p> <p>อ่านแผนภูมิการอ่านกาพย์ยานี ๑๑ เรื่อง ไทย - อาเซียนคนคู่กัน</p>	<p>กิจกรรมกลุ่มย่อย</p> <p>อ่านแผนภูมิการอ่านกลอนสุภาพ เรื่อง เด็กไทยในวิถีอาเซียน</p>
<p>ขั้นสอน</p>	<p>กิจกรรมกลุ่มย่อย</p> <p>- อ่านใบความรู้ เรื่องการอ่านออกเสียงแล้วสนทนาร่วมกันทั้งครูและนักเรียน ครูอ่านบทร้อยกรองจากบทอ่านเป็นตัวอย่าง</p>	<p>กิจกรรมกลุ่มย่อย</p> <p>- อ่านใบความรู้เรื่องกาพย์ยานี ๑๑ - ฟังอ่านกาพย์ยานี ๑๑ เรื่องเด็กดีมีมารยาท - ฟังอ่านตามใบงานที่ ๐๑ แบ่งวรรคการอ่าน</p>	<p>กิจกรรมกลุ่มย่อย</p> <p>- อ่านใบความรู้เรื่องกลอนสุภาพ - ฟังอ่านกลอนสุภาพเรื่อง สี่ศิษย์ พระดาบส - ฟังอ่านตามใบงานที่ ๐๑ แบ่งวรรค การอ่าน</p>
	<p>กิจกรรมรวมชั้น</p>		
	<p>- อ่านใบความรู้ เรื่องการท่องอาขยานแล้วสนทนาร่วมกันทั้งครูและนักเรียน ครูท่องอาขยานเป็นตัวอย่าง</p>		
	<p>กิจกรรมจับคู่</p>		
	<p>กิจกรรมจับคู่</p> <p>- จับคู่ทำใบงานที่ ๐๒</p>	<p>กิจกรรมจับคู่</p> <p>- จับคู่ทำใบงานที่ ๐๒</p>	<p>กิจกรรมจับคู่</p> <p>- จับคู่ทำใบงานที่ ๐๒</p>

แนวทางการจัดกิจกรรมของแผนการจัดการเรียนรู้ที่ ๑ (ต่อ)

หน่วยการเรียนรู้ที่ ๑๓ เรียนรู้คำประพันธ์

เรื่อง อ่านบทอาขยานหลัก

เวลา ๒ ชั่วโมง

กลุ่มสาระการเรียนรู้ภาษาไทย

รายวิชาภาษาไทย

ชั้นประถมศึกษาปีที่ ๕ - ๕ - ๖

แนวทางการจัดกิจกรรมการเรียนรู้	ป. ๔	ป. ๕	ป. ๖
ขั้นสอน	กิจกรรมเดี่ยว - ทำใบงานที่ ๐๓ เป็นรายบุคคล	กิจกรรมเดี่ยว - ทำใบงานที่ ๐๓ เป็นรายบุคคล	กิจกรรมเดี่ยว - ทำใบงานที่ ๐๓ เป็นรายบุคคล
ขั้นสรุป	กิจกรรมรวมชั้น ครูและนักเรียนร่วมกันสรุปเรื่องการอ่านทำนองเสนาะกลอนสี่ กาพย์ยانی ๑๑ และกลอนสุภาพ		
วัดและประเมินผล	๑. ประเมินก่อนเรียน ๒. ประเมินพฤติกรรมการชมเชยเรียน ๓. ประเมินจากผลงาน / ใบงาน	๑. ประเมินก่อนเรียน ๒. ประเมินพฤติกรรมการชมเชยเรียน ๓. ประเมินจากผลงาน / ใบงาน	๑. ประเมินก่อนเรียน ๒. ประเมินพฤติกรรมการชมเชยเรียน ๓. ประเมินจากผลงาน / ใบงาน

<p>หน่วยการเรียนรู้ที่ ๑๓ เรียนรู้คำประพันธ์ กลุ่มสาระการเรียนรู้ภาษาไทย</p>	<p>แผนการจัดการเรียนรู้ที่ ๑ เรื่อง อ่านบทอาชยานหลัก รายวิชาภาษาไทย</p>	<p>เวลา ๒ ชั่วโมง ชั้นประถมศึกษาปีที่ ๔ - ๕ - ๖</p>
<p>ขอบเขตเนื้อหา</p> <p>ป.๔</p> <ol style="list-style-type: none"> การอ่านออกเสียงกลอนสี่ อ่านบทอาชยาน วิธีเด็กไทย บอกความหมายข้อความสำคัญจากบทอาชยาน คัดลายมือบทอาชยานด้วยตัวบรรจงเต็มบรรทัด และครึ่งบรรทัด <p>ป.๕</p> <ol style="list-style-type: none"> การอ่านออกเสียงกาพย์ยานี ๑๑ อ่านบทอาชยาน วิชามือสมัคร บอกความหมายข้อความสำคัญจากบทอาชยาน คัดลายมือบทอาชยานด้วยตัวบรรจงเต็มบรรทัด และครึ่งบรรทัด <p>ป.๖</p> <ol style="list-style-type: none"> การอ่านออกเสียงกลอนสุภาพ อ่านบทอาชยาน เป็นมนุษย์หรือเป็นคน บอกความหมายข้อความสำคัญจากบทอาชยาน 	<p>กิจกรรม ครั้งที่ ๑ เวลา ๑ ชั่วโมง</p> <p>ผู้นำ กิจกรรมร่วมชั้น</p> <ol style="list-style-type: none"> นักเรียนทำแบบทดสอบก่อนเรียน จำนวน ๑๐ ข้อ <p>กิจกรรมกลุ่มย่อย</p> <ol style="list-style-type: none"> นักเรียนอ่านใบความรู้เรื่องการอ่านออกเสียงบทอาชยาน แล้วสนทนาเรื่องการอ่านออกเสียงบทอาชยานร่วมกันทั้งครู และนักเรียน ครูอ่านบทอาชยานจากบทอ่านเป็นตัวอย่าง <p>ขั้นตอน</p> <p>กิจกรรมร่วมชั้น</p> <ol style="list-style-type: none"> นักเรียนชั้น ป.๔-๖ อ่านแผนภูมิการอ่านกลอนสี่ / กาพย์ยานี ๑๑ / กลอนสุภาพ จากแผนภูมิการอ่านเรื่อง เด็กไทยก้าวไกลสู่อาเซียน <p>ไทย - อาเซียนด้วยกัน และเด็กไทยในวิถีอาเซียน</p>	<p>สื่อ/แหล่งเรียนรู้</p> <p>ป.๔</p> <ol style="list-style-type: none"> แผนภูมิบทอาชยานกลอนสี่ เรื่องเด็กไทยก้าวไกลสู่ อาเซียน และคำเตือนจากฟ้าดิน แถบบันทึกเสียง/แผ่นซีดีการอ่าน/อินเตอร์เน็ต ใบความรู้เรื่อง การอ่านออกเสียงบทอาชยาน ใบความรู้เรื่อง การอ่านกลอนสี่ ใบความรู้เรื่อง การท่องอาชยาน บทอาชยานหลัก วิธีเด็กไทย ใบงานที่ ๐๑ -๐๓ <p>ป.๕</p> <ol style="list-style-type: none"> แผนภูมิบทอาชยานกาพย์ยานี เรื่องไทย - อาเซียน ด้วยกัน และเด็กดีมีมารยาท แถบบันทึกเสียง/แผ่นซีดีการอ่าน/อินเตอร์เน็ต ใบความรู้เรื่อง การอ่านออกเสียงบทอาชยาน ใบความรู้เรื่อง การอ่านกาพย์ยานี ๑๑ ใบความรู้เรื่อง การท่องอาชยาน บทอาชยานหลัก วิชามือสมัคร ใบงานที่ ๐๑ -๐๓

<p>หน่วยการเรียนรู้ที่ ๑๓ เรียนรู้คำประพันธ์ กลุ่มสาระการเรียนรู้ภาษาไทย</p>	<p>แผนการจัดการเรียนรู้ที่ ๑ เรื่อง อ่านบทอาขยานหลัก รายวิชาภาษาไทย</p>	<p>เวลา ๒ ชั่วโมง ชั้นประถมศึกษาปีที่ ๔ - ๕ - ๖</p>
<p>๔. คัดลายมือบทอาขยานหลักด้วยตัวบรรจง เต็มบรรทัดและครึ่งบรรทัด</p> <p>จุดประสงค์การเรียนรู้ ความรู้ ป.๔</p> <p>๑. อ่านออกเสียงบทร้อยแก้วและบทร้อยกรอง ได้ถูกต้อง</p> <p>๒. คัดลายมือตัวบรรจงเต็มบรรทัดและครึ่งบรรทัด</p> <p>ป.๕</p> <p>๑. อ่านออกเสียงบทร้อยแก้วและบทร้อยกรอง ได้ถูกต้อง</p> <p>๒. คัดลายมือตัวบรรจงเต็มบรรทัดและครึ่งบรรทัด</p> <p>ป.๖</p> <p>๑. อ่านออกเสียงบทร้อยแก้วและบทร้อยกรอง ได้ถูกต้อง</p> <p>๒. คัดลายมือตัวบรรจงเต็มบรรทัดและครึ่งบรรทัด</p>	<p>กิจกรรมกลุ่มย่อย</p> <p>๔. นักเรียนชั้น ป.๔-๖ แบ่งกลุ่มย่อยกลุ่มละ ๒-๓ คน ฝึกอ่าน ตามใบงานที่ ๐๑ โดยฝึกอ่านเป็นวรรค แบบธรรมชาติแบ่ง จังหวะการอ่านตามลักษณะของคำประพันธ์ก่อนอ่านเป็น ทำนองเสนาะ ตามประเภทคำประพันธ์นั้นๆ แล้วให้นักเรียน อ่านพร้อมกันทีละชั้น ชั้นละ ๑ จบ</p> <p>กิจกรรม ครั้งที่ ๒ เวลา ๑ ชั่วโมง กิจกรรมรวมชั้น</p> <p>๕. นักเรียนชั้น ป.๔-๖ อ่านใบความรู้ เรื่องการท่องอาขยาน แล้วสนทนาเรื่องการท่องอาขยานร่วมกันทั้งครูและนักเรียน ครูท้อบทอาขยานให้นักเรียนฟังเป็นตัวอย่าง</p> <p>กิจกรรมจับคู่</p> <p>๖. นักเรียนจับคู่กันฝึกอ่านบทอาขยานตามใบงานที่ ๐๒ และ สื่อนักเรียนชั้นละ ๑-๒ คู่ มาอ่านให้ครูฟัง ครูชี้แนะเพื่อแก้ไข ถ้าพบข้อบกพร่อง เรื่องการอ่าน</p>	<p>ป.๖</p> <p>๑. แผนภูมิบทอาขยานสุภาพ เรื่องเด็กไทยในวิถี อาเซียน และ สัตย์พระดาบส</p> <p>๒. แลบบันทึกเสียง/แผ่นซีดีการอ่าน/อินเตอร์เน็ต</p> <p>๓. ใบความรู้เรื่อง การอ่านออกเสียงบทร้อยกรอง</p> <p>๔. ใบความรู้เรื่อง การอ่านกลอนสุภาพ</p> <p>๕. ใบความรู้เรื่อง การท่องอาขยาน</p> <p>๖. บทอาขยานหลักเป็นมนุษย์หรือเป็นคน</p> <p>๗. ใบงานที่ ๐๑-๐๓</p> <p>การประเมิน ป.๔ - ป.๖</p> <p>๑. ประเมินก่อนเรียน</p> <p>๒. ประเมินพฤติกรรมการขณะเรียน</p> <p>๓. ประเมินจากผลงาน / ใบงาน</p> <p>วิธีการประเมิน ป.๔ - ป.๖</p> <p>๑. ทำแบบทดสอบก่อนเรียน</p> <p>๒. บันทึกการสังเกตพฤติกรรมการ</p> <p>๓. ตรวจผลงาน</p>

แผนการจัดการเรียนรู้ที่ ๑ (ต่อ) เรื่อง อ่านบทอาขยานหลัก รายวิชาภาษาไทย			เวลา ๒ ชั่วโมง ชั้นประถมศึกษาปีที่ ๔ - ๕ - ๖
หน่วยการเรียนรู้ที่ ๑๓ เรียนรู้คำประพันธ์ กลุ่มสาระการเรียนรู้ภาษาไทย	กิจกรรมเดี่ยว ๗. นักเรียนทำกิจกรรมตามใบงานที่ ๐๓ เป็นรายบุคคล ทั้งฝึกอ่าน คัดลายมือบทอาขยานหลักด้วยตัวบรรจง เต็มบรรทัดและครึ่งบรรทัด และเขียนตอบคำถาม ขั้นสรุป กิจกรรมรวมชั้น ๘. ครูและนักเรียนร่วมกันสรุปเรื่องการอ่านทำนองเสนาะ กลอนสี่ กาพย์ยี่สิบ ๑๑ และกลอนสุภาพ	เครื่องมือประเมิน ป.๔ - ป.๖ ๑. แบบทดสอบก่อนเรียน ๒. แบบบันทึกการสังเกตพฤติกรรมการ ๓. แบบบันทึกคะแนน ๓. ใบงาน เกณฑ์การประเมิน ป.๔ - ป.๖ ผลงานได้คะแนน ร้อยละ ๗๐	
ทักษะ ป.๔ ๑. อ่านออกเสียงบทร้อยแก้วและบทร้อยกรองได้ถูกต้อง ๒. คัดลายมือตัวบรรจงเต็มบรรทัดและครึ่งบรรทัด ป.๕ ๑. อ่านออกเสียงบทร้อยแก้วและบทร้อยกรองได้ถูกต้อง ๒. คัดลายมือตัวบรรจงเต็มบรรทัดและครึ่งบรรทัด ป.๖ ๑. อ่านออกเสียงบทร้อยแก้วและบทร้อยกรองได้ถูกต้อง ๒. คัดลายมือตัวบรรจงเต็มบรรทัดและครึ่งบรรทัด	กิจกรรมเดี่ยว ๗. นักเรียนทำกิจกรรมตามใบงานที่ ๐๓ เป็นรายบุคคล ทั้งฝึกอ่าน คัดลายมือบทอาขยานหลักด้วยตัวบรรจง เต็มบรรทัดและครึ่งบรรทัด และเขียนตอบคำถาม ขั้นสรุป กิจกรรมรวมชั้น ๘. ครูและนักเรียนร่วมกันสรุปเรื่องการอ่านทำนองเสนาะ กลอนสี่ กาพย์ยี่สิบ ๑๑ และกลอนสุภาพ	เครื่องมือประเมิน ป.๔ - ป.๖ ๑. แบบทดสอบก่อนเรียน ๒. แบบบันทึกการสังเกตพฤติกรรมการ ๓. แบบบันทึกคะแนน ๓. ใบงาน เกณฑ์การประเมิน ป.๔ - ป.๖ ผลงานได้คะแนน ร้อยละ ๗๐	
คุณธรรม ป.๔-๖ ๑. ใฝ่เรียนรู้ ๒. มีความรับผิดชอบ ๓. มีมารยาทในการอ่าน เขียน			

ใบสรุปหน้าหน่วยการเรียนรู้

หน่วยการเรียนรู้ที่ ๑๓ เรียนรู้คำประพันธ์

จำนวนเวลาเรียน ๑๐ ชั่วโมง

จำนวนแผนการจัดการเรียนรู้ ๕ แผน

สาระสำคัญของหน่วย

การอ่าน การท่องจำ คัดลายมือ และเห็นคุณค่าของบทอาขยานตามระดับชั้น เรียนรู้ลักษณะฉันทลักษณ์ แผนผัง และลักษณะสัมผัส การเขียนคำประพันธ์ คุณค่าของคำประพันธ์ประเภท กลอนสี่ กาพย์ยานี ๑๑ และกลอนสุภาพ มีมารยาทในการเขียน

มาตรฐานและตัวชี้วัด

มาตรฐาน ท ๑.๑ ตัวชี้วัด ป.๔/๑ ป.๕/๑ ป.๖/๑

มาตรฐาน ท ๒.๑ ตัวชี้วัด ป.๔/๑ ป.๔/๕ ป.๕/๑ ป.๕/๖ ป.๖/๑ ป.๖/๕

มาตรฐาน ท ๓.๑ ตัวชี้วัด ป.๔/๓ ป.๔/๔ ป.๔/๖

มาตรฐาน ท ๔.๑ ตัวชี้วัด ป.๔/๕ ป.๕/๖ ป.๖/๕

มาตรฐาน ท ๕.๑ ตัวชี้วัด ป.๔/๔ ป.๕/๔ ป.๖/๔

ลำดับการเสนอสาระการเรียนรู้หลักของหน่วยการเรียนรู้

ชั้น ป. ๔

อ่านออกเสียงบทอาขยานหลัก วิธีเด็กไทย บอกความหมายข้อความสำคัญของบทอาขยานหลัก วิธีเด็กไทย คัดลายมือบทอาขยานหลักด้วยตัวบรรจงเต็มบรรทัดและครึ่งบรรทัด มารยาทในการเขียน ฉันทลักษณ์คำประพันธ์ กลอนสี่ แต่งคำประพันธ์กลอนสี่ท่องจำบทอาขยาน วิธีเด็กไทย ข้อคิดคุณค่า บทอาขยาน วิธีเด็กไทย เลือกบทร้อยกรองที่มีคุณค่าตามความสนใจ ท่องจำบทร้อยกรอง ที่มีคุณค่าตามความสนใจใฝ่เรียนรู้ ความรับผิดชอบ มีวินัย การอยู่ร่วมกัน

ชั้น ป. ๕

อ่านออกเสียงบทอาขยานหลัก วิชาเหมือนสินค้า บอกความหมายข้อความสำคัญของบทอาขยานหลัก วิชาเหมือนสินค้า คัดลายมือบทอาขยานหลักด้วยตัวบรรจงเต็มบรรทัดและครึ่งบรรทัด มารยาทในการเขียนฉันทลักษณ์คำประพันธ์ แต่งคำประพันธ์กาพย์ยานี ท่องจำบทอาขยาน วิชาเหมือนสินค้า ข้อคิดคุณค่า บทอาขยานวิชาเหมือนสินค้า เลือกบทร้อยกรองที่มีคุณค่าตามความสนใจ ท่องจำบทร้อยกรองที่มีคุณค่า ตามความสนใจใฝ่เรียนรู้ ความรับผิดชอบ มีวินัย การอยู่ร่วมกัน

ชั้น ป. ๖

อ่านออกเสียงบทอาขยานหลัก เป็นมนุษย์หรือเป็นคน บอกความหมายข้อความสำคัญของบทอาขยานหลัก เป็นมนุษย์หรือเป็นคน คัดลายมือบทอาขยานหลักด้วยตัวบรรจงเต็มบรรทัดและครึ่งบรรทัด มารยาทในการเขียน ฉันทลักษณ์คำประพันธ์ กลอนสุภาพ แต่งคำประพันธ์กลอนสุภาพ ท่องจำบทอาขยาน เป็นมนุษย์หรือเป็นคน ข้อคิดคุณค่าบทอาขยาน เป็นมนุษย์หรือเป็นคน เลือกบทร้อยกรองที่มีคุณค่าตามความสนใจ ท่องจำบทร้อยกรองที่มีคุณค่าตามความสนใจใฝ่เรียนรู้ ความรับผิดชอบ มีวินัย การอยู่ร่วมกัน

โครงสร้างหน่วยการเรียนรู้

หน่วยที่	ชื่อหน่วยการเรียนรู้	จำนวน แผน	ชื่อแผน	จำนวน ชั่วโมง
๑๓	เรียนรู้คำประพันธ์	๕	บทอาขยานหลัก	๒
			รู้จักแผนผังคำประพันธ์	๒
			สร้างสรรค์สัมผัส	๒
			ฝึกหัดแต่งบทร้อยกรอง	๒
			ท่องคิดพินิจคุณค่า	๒

คำชี้แจงประกอบแผนการจัดการเรียนรู้ หน่วยการเรียนรู้ที่ ๑๓

แผนการจัดการเรียนรู้ที่ ๑

บทอาขยานหลัก

เวลา ๒ ชั่วโมง

๑. สาระสำคัญของแผน

ป.๔ การอ่านออกเสียงกลอนสี่ อ่านบทอาขยาน วิธีเด็กไทย บอกความหมายข้อความสำคัญจากบทอาขยาน คัดลายมือบทอาขยานด้วยตัวบรรจงเต็มบรรทัดและครึ่งบรรทัด

ป.๕ การอ่านออกเสียงกาพย์ยานี ๑๑ อ่านบทอาขยาน วิชาเหมือนสินค้า บอกความหมายข้อความสำคัญจากบทอาขยาน คัดลายมือบทอาขยานด้วยตัวบรรจงเต็มบรรทัด และครึ่งบรรทัด

ป.๖ การอ่านออกเสียงกลอนสุภาพ อ่านบทอาขยาน เป็นมนุษย์หรือเป็นคน บอกความหมายข้อความสำคัญจากบทอาขยาน คัดลายมือบทอาขยานด้วยตัวบรรจงเต็มบรรทัด และครึ่งบรรทัด

๒. ข้อเสนอแนะเพิ่มเติมในการนำไปใช้

๒.๑ ขอบข่ายเนื้อหา

การอ่านกลอนสี่ กาพย์ยานี ๑๑ กลอนสุภาพ อ่าน บอกความหมาย และคัดลายมือบทอาขยานด้วยตัวบรรจงเต็มบรรทัด และครึ่งบรรทัดของบทอาขยาน

๒.๒ จุดประสงค์การเรียนรู้

อ่านออกเสียงบทร้อยแก้วและบทร้อยกรองได้ถูกต้อง คัดลายมือตัวบรรจงเต็มบรรทัด และครึ่งบรรทัดได้ถูกต้องและสวยงาม

๒.๓ การจัดกิจกรรมการเรียนรู้

ครูผู้สอนต้องเตรียมแผนภูมิการอ่านกลอนสี่ กาพย์ยานี ๑๑ และกลอนสุภาพ เตรียมใบงาน และใบความรู้เกี่ยวกับกลอนสี่ กาพย์ยานี ๑๑ กลอนสุภาพ และบทอาขยาน สำหรับการจัดกิจกรรมกลุ่มย่อย กิจกรรมรวมชั้น และกิจกรรมจับคู่

๒.๔ ดำเนินการทดสอบก่อนเรียนตามแบบทดสอบประจำหน่วยการเรียนรู้

๒.๕ การวัดและประเมินผลการเรียนรู้ประกอบด้วย

แบบทดสอบก่อนเรียน แบบบันทึกการสังเกตพฤติกรรม แบบบันทึกคะแนน ใบงาน เกณฑ์การประเมิน ผลงานได้คะแนน ร้อยละ ๗๐

แบบทดสอบก่อนเรียน

หน่วยการเรียนรู้ที่ ๑๓

เรียนรู้คำประพันธ์

ชั้นประถมศึกษาปีที่ ๔

คำชี้แจง เขียนเครื่องหมาย × ทับอักษรหน้าคำตอบที่ถูกต้องที่สุด

๑. ข้อใดเป็นสัมผัสสระ

ก. พลอย – พलग

ข. คลัง – ฟัง

ค. แก้ว – เกรง

ง. เสื่อ – สมิง

๒. ข้อใดเป็นสัมผัสอักษร

ก. สัม – กัม

ข. เพลง – แผลง

ค. ร้อง – นื่อง

ง. แปลง – ปล่อย

๓. ข้อใดเป็นลักษณะของกลอนสี่

ก. บทหนึ่งมี ๒ วรรค วรรคหนึ่งมี ๒ คำ

ข. บทหนึ่งมี ๒ วรรค วรรคหนึ่งมี ๔ คำ

ค. บทหนึ่งมี ๔ วรรค วรรคหนึ่งมี ๔ คำ

ง. บทหนึ่งมี ๔ วรรค วรรคหนึ่งมี ๕ คำ

๔. สัมผัสชนิดใดเป็นสัมผัสบังคับในการแต่งกลอน

ก. สัมผัสใน

ข. สัมผัสนอก

ค. สัมผัสอักษร

ง. สัมผัสพยัญชนะ

๕. การคัดลายมือต้องการสิ่งใดมากที่สุด

ก. ความสวยงาม

ข. ความสะอาด

ค. ความเป็นระเบียบ

ง. ความรวดเร็ว

๖. ข้อใดเป็นลักษณะของการเขียนที่ดี

- ก. เขียนผิด สะอาด อ่านง่าย
- ข. เขียนถูกต้อง สะอาด อ่านง่าย
- ค. เขียนเร็ว ไม่รีบร้อย ได้ใจความ
- ง. เขียนได้คล่องจอง

๗. คำในข้อใดสัมผัสกับคำว่า “ไปมา หาสุ” ได้เหมาะสมที่สุด

- ก. ไม่รู้ จักกัน
- ข. ดุตาย จริงจัง
- ค. รู้เห็น เป็นใจ
- ง. งูงู ปลาปลา

๘. ข้อใดกล่าวถึงกลอนสี่ไม่ถูกต้อง

- ก. คำประพันธ์ที่อ่านออกเสียง ๒ วรรคแรก เป็นเสียงสูง
- ข. คำประพันธ์ที่มีลักษณะบังคับเช่นเดียวกับกาพย์ยานี ๑๑
- ค. คำประพันธ์ที่มีลักษณะบังคับเช่นเดียวกับกลอนสุภาพ
- ง. คำประพันธ์ที่อ่านออกเสียง วรรคที่ ๓ และวรรคที่ ๔ เป็นเสียงต่ำ

๙. คำในข้อใดคล้องจองกันทุกคำ

- ก. กระโดด โลดเต้น ไปไกล
- ข. คนสวย สดใส ใจดี
- ค. คล้องจอง ลองเขียน เรียนดี
- ง. อักษร กลอนดี ท่องเก่ง

๑๐. คำที่คล้องจองกับคำว่า “บ้านเมืองสะอาด”

- ก. กราบพระแก้ววัด
- ข. ทุกชาติใส่ใจ
- ค. ภาพทิวสวยงาม
- ง. ท้องฟ้าสีคราม

ของแค้น.....ทำได้
อยู่แล้วครับ



แบบทดสอบก่อนเรียน
หน่วยการเรียนรู้ที่ ๑๓ เรียนรู้คำประพันธ์ ชั้นประถมศึกษาปีที่ ๕

คำชี้แจง เขียนเครื่องหมาย × ทับอักษรหน้าคำตอบที่ถูกต้องที่สุด

๑. ข้อใดเป็นลักษณะของการเขียนที่ดี

- ก. เขียนผิด สะอาด อ่านง่าย
- ข. เขียนถูกต้อง สะอาด อ่านง่าย
- ค. เขียนเร็ว ไม่รีบร้อน ได้ใจความ
- ง. เขียนได้คล่องจอง

๒. การคัดลายมือต้องการสิ่งใดมากที่สุด

- ก. ความสะอาด
- ข. ความสวยงาม
- ค. ความเป็นระเบียบ
- ง. ความรวดเร็ว

๓. การเขียนตัวหนังสือลักษณะใดถือว่าไม่สุภาพ

- ก. เขียนตัวเอียง
- ข. เขียนตัวตรง
- ค. ตัวหนังสือเล่นหาง
- ง. ตัวหนังสือหวัด

๔. ข้อใดไม่ใช่การสื่อสารด้วยการเขียนที่ดี

- ก. เขียนประโยคให้ได้ใจความ
- ข. เลือกใช้คำที่สื่อความหมายได้ดี
- ค. เขียนให้ถูกต้องตามอักขรวิธี
- ง. เลือกใช้คำและภาษาที่ทันสมัย

๕. กาพย์ยานี ๑๑ หนึ่งบท มีกี่วรรค

- ก. ๔ วรรค
- ข. ๓ วรรค
- ค. ๒ วรรค
- ง. ๑ วรรค

๖. กาพย์ยานี ๑๑ หนึ่งบทมีจำนวนคำทั้งหมดกี่คำ

ก. ๑๑ คำ

ข. ๒๑ คำ

ค. ๒๒ คำ

ง. ๒๔ คำ

๗. ข้อใดคือคำสัมผัสระหว่างบทของคำประพันธ์ต่อไปนี้

วิชาเหมือนสินค้า	อันมีค่าอยู่เมืองไกล
ต้องยากลำบากไป	จึงจะได้สินค้ามา
จงตั้งเอากายเจ้า	เป็นสำเภาอันโสภา
ความเพียรเป็นโยธา	แขนซ้ายขวาเป็นเสาใบ

ก. คำ - ค่า

ข. ไกล - ไป

ค. มา - ภา

ง. เจ้า - เภา

๘. ข้อใดมีจำนวนพยางค์เท่ากับวรรคแรกและวรรคที่สามของกาพย์ยานี ๑๑

ก. จงตั้งเอากายเจ้า

ข. เป็นสำเภาอันโสภา

ค. แขนซ้ายขวาเป็นเสาใบ

ง. สองเท้าต่างสมอใหญ่

๙. ข้อใดคล้องจองกับ **คุณธรรมนำจิต**

ก. สติเลิศปัญญาดี

ข. เเบญจธรรมเบญจศีล

ค. โบายบินถิ่นคุณธรรม

ง. มุ่งมั่นคิดทำความดี

๑๐. ข้อใดมีคำที่คล้องจองกันทุกคำ

ก. อ่านเก่ง เร่งเขียน เตรียมสอบ

ข. สร้างสรรค์ ร้อยกรอง ของไทย

ค. นกน้อย คอยใคร นานแล้ว

ง. ท้องฟ้า หน้าหนาว ขาวหม่น

แบบทดสอบก่อนเรียน

หน่วยการเรียนรู้ที่ ๑๓

เรียนรู้คำประพันธ์

ชั้นประถมศึกษาปีที่ ๖

คำชี้แจง เขียนเครื่องหมาย × ทับอักษรหน้าคำตอบที่ถูกต้องที่สุด

๑. ฉันทลักษณ์ของคำประพันธ์หมายความว่าอย่างไร

- ก. ระเบียบข้อบังคับที่ใช้ในการประพันธ์
- ข. ลีลาท่วงทำนองของคำประพันธ์
- ค. ประเภทของคำประพันธ์
- ง. ชนิดของคำประพันธ์

๒. กลอนในข้อใดที่เรียกว่าวรรคดับ

เป็นมนุษย์เป็นได้เพราะใจสูง เหมือนหนึ่งยุงมีดีที่แววชน
ถ้าใจต่ำเป็นได้แต่เพียงคน ย่อมเสียที่ที่ตนได้เกิดมา

- ก. เป็นมนุษย์เป็นได้เพราะใจสูง
- ข. ถ้าใจต่ำเป็นได้แต่เพียงคน
- ค. เหมือนหนึ่งยุงมีดีที่แววชน
- ง. ย่อมเสียที่ที่ตนได้เกิดมา

๓. ข้อใดกล่าวถึงการลงเสียงวรรณยุกต์ทำยวรรคของกลอนสุภาพไม่ถูกต้อง

- ก. วรรคที่ ๔ ลงเสียงเหมือนวรรคที่ ๓
- ข. วรรคที่ ๓ ลงเสียงตรี หรือเสียงสามัญก็ได้
- ค. วรรคที่ ๒ ลงเสียงจัตวาไพเราะที่สุด แต่ปัจจุบันลงเสียงสามัญ
- ง. วรรคที่ ๑ เดิมไม่นิยมลงเสียงเสียงสามัญ แต่ปัจจุบันลงเสียงใดก็ได้

๔. ข้อใดกล่าวไม่ถูกต้อง

- ก. คำสัมผัสคือคำที่คล้องจองกัน
- ข. กลอนสุภาพ ๑ บท มี ๔ วรรค
- ค. กลอนสุภาพจะจบลงที่วรรครอง
- ง. กลอนสุภาพ ๒ วรรคแรกอ่านออกเสียงสูง

เฉลยแบบทดสอบก่อนเรียน
กลุ่มสาระการเรียนรู้ภาษาไทย ชั้นประถมศึกษาปีที่ ๔

๑.	ข	๖.	ข
๒.	ง	๗.	ค
๓.	ค	๘.	ข
๔.	ข	๙.	ค
๕.	ก	๑๐.	ข

เฉลยแบบทดสอบก่อนเรียน
กลุ่มสาระการเรียนรู้ภาษาไทย ชั้นประถมศึกษาปีที่ ๕

๑.	ข	๖.	ค
๒.	ข	๗.	ค
๓.	ง	๘.	ก
๔.	ง	๙.	ง
๕.	ก	๑๐.	ง

เฉลยแบบทดสอบก่อนเรียน
กลุ่มสาระการเรียนรู้ภาษาไทย ชั้นประถมศึกษาปีที่ ๖

๑.	ก	๖.	ง
๒.	ก	๗.	ง
๓.	ข	๘.	ค
๔.	ค	๙.	ก
๕.	ข	๑๐.	ข

ใบความรู้

การอ่านออกเสียงบทร้อยกรอง



การอ่านออกเสียงร้อยกรอง เป็นการอ่านที่มุ่งให้เกิดความเพลิดเพลิน ซาบซึ้งในรสของบทประพันธ์ ซึ่งจะต้องอ่านอย่างมีจังหวะ ลีลาและท่วงทำนองตามลักษณะของคำประพันธ์แต่ละชนิด ซึ่งอ่านได้ ๒ แบบ ดังนี้

๑. **อ่านออกเสียงธรรมดา** เป็นการอ่านออกเสียงพูดตามปกติเหมือนการอ่านร้อยแก้วแต่มีจังหวะวรรคตอน มีการเน้นสัมผัสตามลักษณะบังคับของคำประพันธ์แต่ละชนิด
๒. **อ่านทำนองเสนาะ** เป็นการอ่านมีสำเนียงสูง ต่ำ หนัก เบา ยาว สั้น เป็นทำนองเหมือนเสียงดนตรี มีการเอื้อนเสียง เน้นสัมผัสตามจังหวะ ลีลาและท่วงทำนองที่แตกต่างไปตามลักษณะบังคับของบทประพันธ์ชนิดต่างๆ ให้ชัดเจน ไพเราะ เหมาะสม ทำให้ผู้ฟังเกิดอารมณ์คล้อยตาม

หลักเกณฑ์ในการอ่าน

หลักทั่วไปของการอ่านออกเสียงร้อยกรองที่ควรคำนึงถึง มีดังนี้

๑. ศึกษาลักษณะบังคับของคำประพันธ์ เช่นการแบ่งจังหวะ จำนวนคำ สัมผัส ฯลฯ
๒. อ่านให้ถูกต้องตามลักษณะบังคับของคำประพันธ์ชนิดนั้นๆ
๓. อ่านออกเสียงคำให้ชัดเจน ถูกต้อง โดยเฉพาะคำที่ออกเสียง ร ล และคำควบกล้ำ
๔. อ่านออกเสียงดังพอสมควร ผู้ฟังได้ยินทั่วถึง ไม่ดังหรือค่อยจนเกินไป
๕. อ่านมีจังหวะวรรคตอน รู้จักทอดจังหวะ เอื้อนเสียง หรือหลบเสียง
๖. คำที่รับสัมผัสกัน ต้องอ่านเน้นเสียงให้ชัด ถ้าสัมผัสนอกต้องทอดเสียงยาวกว่าธรรมดา
๗. อ่านเอื้อนสัมผัสในเพื่อเพิ่มความไพเราะ เช่น ข้าขอเคารพอภิวันท์ (อ่านว่า อบ-พิ-วัน)
๘. คำที่มีพยางค์เกินให้อ่านเร็วและเบา เพื่อให้เสียงไปตกที่พยางค์ที่ต้องการ
๙. มีศิลปะในการใช้เสียง รู้จักเอื้อนเสียงให้ไพเราะ สอดแทรกอารมณ์ตามเนื้อความ
๑๐. เมื่ออ่านถึงตอนจะจบต้องเอื้อนเสียงและทอดจังหวะให้ช้าลง จนกระทั่งจบบทผู้อ่านควรมีความพร้อมทั้งด้านร่างกายและจิตใจ มีสติมั่นคง ไม่ตื่นเต้น หรือประหม่า

ใบความรู้อะไร กลอนสี่

กลอนสี่ เป็นคำประพันธ์ประเภทกลอน ใน ๑ บท มี ๒ บาท ๑ บาท มี ๒ วรรค วรรคละ ๔ คำ

สัมผัสบังคับของกลอนสี่ มี ๔ แห่ง ดังนี้

คำท้ายวรรคแรก สัมผัสคล้องจองกับคำแรกของวรรคที่ ๒

คำสุดท้ายของวรรคที่ ๒ สัมผัสคล้องจองกับคำสุดท้ายของวรรคที่ ๓

คำสุดท้ายของวรรคที่ ๓ สัมผัสคล้องจองกับคำแรกของวรรคที่ ๔

คำสุดท้ายของวรรคที่ ๔ ของบทแรก สัมผัสคล้องจองกับคำสุดท้ายวรรคที่ ๒

ของบทถัดไป

ตัวอย่าง การอ่านกลอนสี่

ดวงจันทร์/วันเพ็ญ

เด่นลอย/บนฟ้า

แสงนวล/เย็นตา

พาใจ/หฤหรรษ์

ชักชวน/เพื่อนยา

มาเล่น/ร่วมกัน

เด็กน้อย/สุขสันต์

บันเทิง/เรใจ





บทอ่าน
เด็กไทยก้าวไกลสู่อาเซียน

ห้าแปดอาเซียน	เวียนครบสัญญา
ประชาคมเดินหน้า	ภาระผูกพัน
สิบชาติยินดี	เปรมปรีดีสุขสันต์
ร่วมด้วยช่วยกัน	สัมพันธ์ก้าวไป
ลาวสิงคโปร์	อินโดนีเซียไทย
เวียดนามไมไกล	บรูไนเซตชู
ฟิลิปปินส์พม่า	มาเลเซียเร็ดรุ
กัมพูชาเคียงคู่	อยู่ใกล้เขตคาม
แลกเปลี่ยนพัฒนา	ศึกษางดงาม
การค้าติดตาม	ข้ามพรมแดนกัน
เด็กไทยต้องคิด	รู้สิทธินั้น
เตรียมรับเร็วพลัน	ขยันหมั่นเพียร
รู้ภาษาไทย	ใช้ถูกอ่านเขียน
รักชาติรักเรียน	ไม่เปลี่ยนแปลงไป
วลีเสนาะ	ไพเราะเสียงใส
มารยาทไทย	นบไหว้งดงาม
ประเพณีนำ	วัฒนธรรมไม่ทราม
ยิ้มแย้มทุกยาม	งามน้ำใจเอย

โครงการสื่อ ๖๐ พรรษา

สมเด็จพระเทพรัตนราชสุดาฯ สยามบรมราชกุมารี



ใบงานที่ ๑๑
ฝึกอ่านกลอนสี่

คำชี้แจง ฝึกอ่านออกเสียงกลอนสี่ตามขั้นตอน

ตอนที่ ๑ อ่านเป็นร้อยแก้ว โดยแบ่งจังหวะการอ่านให้ถูกต้องตามลักษณะกลอนสี่
ก่อนอ่านเป็นทำนองเสนาะ

วันว่าง/ห่างงาน//	รำคาญ/ยั้งนั้ก//
อยู่บ้าน/ผ่อนพัก//	สั้กนิต/ผ่อนคลาย//
หีบหนังสืออ่าน//	ผ่านตา/ดีหลาย//
กลอนสี่/ทำทหาย //	หมายลอง/เขียนดู//
หากท่าน/ไต่ว่าง//	ร่วมทาง/ฝึกู้//
กลอนได้/เชิดชู//	อยู่อย่าง/มั่นคง//
เสียงไม่/บังคับ//	จับสัมผัส/ส่ง//
สี่คำ/เจาะจง//	ลงมือ/กันเลย//

ตอนที่ ๒ อ่านกลอนสี่คล้องแล้วจึงอ่านเป็นทำนองเสนาะ

สองวรรคแรก (บรรทัดที่ ๑) อ่านเสียงสูง

สองวรรคหลัง (บรรทัดที่ ๒) อ่านเสียงต่ำ

ฝึกได้ทุกคนครับ
ไม่ยากจริงๆ ครับ



ใบความรู้ การท่องบทอาชยาน



พจนานุกรมฉบับราชบัณฑิตยสถาน พุทธศักราช ๒๕๔๒ ให้ความหมายคำว่า *อาชยาน* ไว้ว่า บทท่องจำ การบอกเล่า การบอก การสวดเรื่อง นิทาน อาชยาน ออกเสียงได้ ๒ อย่าง คือ อา - ชะ - หยาน หรือ อา - ชะ - ยาน กระทรวงศึกษาธิการได้มีนโยบาย กำหนดให้มีการท่องอาชยาน อย่างจริงจังในสถานศึกษา ตั้งแต่ปีการศึกษา ๒๕๔๒ เป็นต้นมา โดยมีวัตถุประสงค์ของการท่องอาชยานดังนี้

๑. เพื่อให้นักเรียนตระหนักในคุณค่าของภาษาไทย และให้ซาบซึ้งในความไพเราะของบทร้อยกรอง
๒. เพื่อเป็นพื้นฐานในการแต่งคำประพันธ์
๓. เพื่อเป็นสื่อในการถ่ายทอดคุณธรรม คติธรรม และข้อคิดที่เป็นประโยชน์แก่เยาวชน
๔. เพื่อส่งเสริมให้มีจิตสำนึกทางวัฒนธรรมของคนในชาติในฐานะ “รากร่วมทางวัฒนธรรม”

หลักการท่องบทอาชยาน

การท่องอาชยานทำได้ ๒ แบบ คือ การอ่านบทอาชยานตามหลักทั่วไปหรือออกเสียงแบบร้อยแก้ว และการอ่านแบบทำนองเสนาะ ดังนี้

การท่องบทอาชยานตามหลักการทั่วไป

การท่องบทอาชยานส่วนใหญ่เป็นการท่องออกเสียง คือ ผู้ท่องเปล่งเสียงออกมาดังๆ ในขณะที่ใช้สายตากวาดไปตามตัวอักษร ยึดหลักการออกเสียงเหมือนหลักการอ่านทั่วไป เพื่อให้การออกเสียงมีประสิทธิภาพควรฝึกฝนดังนี้

๑. ฝึกเปล่งเสียงให้ดังพอประมาณ ไม่ตะโกน ควรบังคับเสียง เน้นเสียง ปรับระดับเสียงสูง - ต่ำ ให้สอดคล้องกับจังหวะลีลา ท่วงทำนอง และความหมายของเนื้อหาที่อ่าน
๒. ท่องด้วยเสียงที่ชัดเจน แจ่มใส ไพเราะ มีกระแสเสียงเดียว ไม่แตกพร่า เปล่งเสียงจากลำคอโดยตรงด้วยความมั่นใจ
๓. ท่องออกเสียงให้ถูกอักขรวิธีหรือความนิยมและต้องเข้าใจเนื้อหาของบทอาชยานนี้

๔. ออกเสียง ร ล คำควบกล้ำ ให้ถูกต้องชัดเจน
๕. ท่องให้ถูกจังหวะและวรรคตอน
๖. ท่องให้ได้อารมณ์และความรู้สึกตามเนื้อหา

การท่องบทอาขยานเป็นทำนองเสนาะ

การท่องบทอาขยานเป็นทำนองเสนาะช่วยให้บทอาขยานนั้นมีความไพเราะ ผู้ท่องเกิดความสนใจจดจำบทอาขยานได้ดี และสนุกสนานยิ่งขึ้น การฝึกอ่านทำนองเสนาะมีขั้นตอนดังนี้

๑. ท่องเป็นร้อยแก้วธรรมดาให้ถูกต้องชัดเจน ตามอักขรวิธีก่อนทั้ง ร, ล ตัวควบกล้ำ อ่านออกเสียงให้ตรงตามเสียงวรรณยุกต์
๒. ท่องให้ถูกจังหวะวรรคตอน การอ่านผิดวรรคตอน ทำให้เสียความ
๓. ท่องให้สัมผัสคล้องจองกัน เพื่อความไพเราะ
๔. ท่องให้ถูกทำนองและลีลาของคำประพันธ์แต่ละชนิด คำประพันธ์แต่ละชนิด จะมีบังคับจำนวนคำสัมผัส หรือคำเอก คำโท แตกต่างกัน การอ่านทำนองเสนาะจึงต้องอ่านให้ถูกท่วงทำนองและลีลาของคำประพันธ์แต่ละชนิด
๕. ท่องโดยใช้น้ำเสียงให้เหมาะสมกับเนื้อหา และอ่านพยางค์สุดท้ายของวรรคด้วยการทอดเสียง แล้วปล่อยให้หางเสียงพวนขึ้นจุ่มหากเป็นคำพื้นเสียงจัตวา

ประโยชน์และคุณค่าของการท่องอาขยาน

๑. ฝึกความจำ ซึ่งเป็นสิ่งสำคัญยิ่ง เพราะมนุษย์ต้องอาศัยความจำ เพื่อเป็นเครื่องมือในการคิดวิเคราะห์ คิดสังเคราะห์
๒. เป็นการฝึกวินัย เพราะการจะท่องให้จำได้ต้องมีวินัย หมั่นฝึก หมั่นท่อง อยู่เสมอ
๓. เป็นการใช้เวลาว่างให้เป็นประโยชน์
๔. อนุรักษ์วัฒนธรรมไทย ทางด้านภาษาให้คงอยู่ตลอดไป
๕. ได้รับคติสอนใจจากบทคำประพันธ์ต่างๆ ที่ท่อง
๖. ทำให้เป็นคนอารมณ์ดีจากความงามของบทประพันธ์ที่ท่อง



ใบงานที่ ๐๒

ฝึกท่องกลอนสี่

คำชี้แจง ฝึกท่องกลอนสี่ จากบทอาขยานหลักเป็นทำนองเสนาะ

ตอนที่ ๑. อ่านออกเสียงกลอนสี่จากบทอาขยานบทหลักเป็นร้อยแก้วโดยแบ่ง
จังหวะการอ่านให้ถูกต้องตามลักษณะของกลอนสี่ก่อนอ่านเป็นทำนองเสนาะ

วิถีเด็กไทย

เด็กเอ๋ยเด็กไทย	ตั้งใจศึกษา
เติบโตใหญ่ก้าวหน้า	วิชาเลี้ยงตน
แสงแห่งปัญญา	มีค่ามากล้น
ส่องทางให้คน	พ้นความลำเค็ญ
คิดดีทำดี	ไม่มียากเข็ญ
ชีวิตร่มเย็น	เป็นสุขกายใจ
ขยันสรรค์สร้าง	อยู่อย่างเป็นไทย
รู้เก็บรู้ใช้	ทำในสิ่งดี
ดำรงเอกลักษณ์	มีศักดิ์มีศรี
เสน่ห์ประเพณี	มีอยู่คู่ไทย
ควรเห็นคุณค่า	รักษาเอาไว้
มีความภูมิใจ	ในชาติของเรา

ตอนที่ ๒. ฝึกท่องทำนองเสนาะบทอาขยานบทหลักเป็นกลุ่มกับเพื่อนๆ ๓-๔ คน
แล้วท่องให้เพื่อนและครูฟังอีกครั้ง หน้าชั้นเรียน



ขอ้ออีกครั้งว่า
สองวรรคแรก อ่านเสียงสูง
สองวรรคหลัง อ่านเสียงต่ำ

ใบงานที่ ๐๓
ฝึกท่องบทอาขยาน

- คำชี้แจง** ฝึกท่องบทอาขยานหลัก เรื่อง วิถีเด็กไทยเป็นทำนองเสนาะ
- ตอนที่ ๑ ฝึกท่องบทอาขยานหลัก เรื่องวิถีเด็กไทยเป็นทำนองเสนาะอย่างถูกต้องตามหลักการอ่าน

วิถีเด็กไทย

เด็กเอ๋ยเด็กไทย	ตั้งใจศึกษา
เติบโตใหญ่ก้าวหน้า	วิชาเลี้ยงตน
แสวงแห่งปัญญา	มีค่ามากล้น
ส่องทางให้คน	พ้นความลำเค็ญ
คิดดีทำดี	ไม่มียากเข็ญ
ชีวิตร่มเย็น	เป็นสุขกายใจ
ขยันสรรค์สร้าง	อยู่อย่างเป็นไทย
รู้เก็บรู้ใช้	ทำในสิ่งดี
ดำรงเอกลักษณ์	มีศักดิ์มีศรี
เสน่ห์ประเพณี	มีอยู่คู่ไทย
ควรเห็นคุณค่า	รักษาเอาไว้
มีความภูมิใจ	ในชาติของเรา



แนวคำตอบใบงานที่ ๐๓

คำชี้แจง ฝึกท่องบทอาขยานเป็นทำนองเสนาะ แล้วเขียนตอบคำถามเรื่องเกี่ยวกับการท่องทำนองเสนาะ ความหมาย และข้อคิด

๑. กลอนสี่นิยามอ่านออกเสียงสูงในวรรคที่.....๑ และ ๒.....
๒. กลอนสี่นิยามอ่านออกเสียงต่ำในวรรคที่.....๓ และ ๔.....
๓. แบ่งจังหวะการอ่านวรรคละ ๒ คำ ดังนี้.....เด็กเอ๋ย / เด็กไทย.... ฯลฯ.....
๔. ข้อความสำคัญของบทอาขยาน เรื่องวิถีเด็กไทย คือ **แนวทางปฏิบัติตนสำหรับเด็กไทย ตั้งใจเรียน คิดดี ทำดี ขยัน รู้เก็บรู้ใช้ ร่วมอนุรักษ์วัฒนธรรม ประเพณีไทย เห็นคุณค่าและภูมิใจในชาติ**
๕. ข้อคิดที่นักเรียนได้รับจากบทอาขยาน เรื่องวิถีเด็กไทย คือ **ได้แนวทางปฏิบัติตน ให้ตั้งใจเรียน คิดดี ทำดี ขยัน รู้เก็บรู้ใช้ ร่วมอนุรักษ์วัฒนธรรม ประเพณีไทย เห็นคุณค่าและภูมิใจในชาติ**





ใบความรู้ การอ่านออกเสียงบทร้อยกรอง

การอ่านออกเสียงร้อยกรอง เป็นการอ่านที่มุ่งให้เกิดความเพลิดเพลิน ชาบซึ่งในรสของบทประพันธ์ซึ่งจะต้องอ่านอย่างมีจังหวะ ลีลาและท่วงทำนองตามลักษณะของคำประพันธ์แต่ละชนิดซึ่งอ่านได้ ๒ แบบ ดังนี้

๑. อ่านออกเสียงธรรมดา เป็นการอ่านออกเสียงพูดตามปกติเหมือนการอ่านร้อยแก้วแต่มีจังหวะ วรรคตอน มีการเน้นสัมผัสตามลักษณะบังคับของคำประพันธ์แต่ละชนิด

๒. อ่านทำนองเสนาะ เป็นการอ่านมีสำเนียงสูง ต่ำ หนัก เบา ยาว สั้น เป็นทำนองเหมือนเสียงดนตรีมีการเอื้อนเสียง เน้นสัมผัสตามจังหวะ ลีลาและท่วงทำนองที่แตกต่างไปตามลักษณะบังคับของบทประพันธ์ชนิดต่างๆ ให้ชัดเจน ไพเราะ เหมาะสม ทำให้ผู้ฟังเกิดอารมณ์คล้อยตาม

หลักเกณฑ์ในการอ่าน

หลักทั่วไปของการอ่านออกเสียงร้อยกรองที่ควรคำนึงถึง มีดังนี้

๑. ศึกษาลักษณะบังคับของคำประพันธ์แต่ละชนิด เช่น การแบ่งจังหวะ จำนวนคำสัมผัส ฯลฯ

๒. อ่านให้ถูกต้องตามลักษณะบังคับของคำประพันธ์ชนิดนั้นๆ

๓. อ่านออกเสียงคำให้ชัดเจน ถูกต้อง โดยเฉพาะคำที่ออกเสียง ร ล และคำควบกล้ำ

๔. อ่านออกเสียงดังพอสมควร ผู้ฟังได้ยินทั่วถึง ไม่ดังหรือค่อยจนเกินไป

๕. อ่านมีจังหวะวรรคตอน รู้จักทอดจังหวะ เอื้อนเสียง หรือหลบเสียง

๖. คำที่รับสัมผัสกัน ต้องอ่านเน้นเสียงให้ชัด ถ้าสัมผัสนอกต้องทอดเสียงยาวกว่าธรรมดา

๗. อ่านเอื้อนสัมผัสในเพื่อเพิ่มความไพเราะ เช่น ข้าขอเคารพอภิวันท์ (อ่านว่า อบ-พิ-วัน)

๘. คำที่มีพยางค์เกินให้อ่านเร็วและเบา เพื่อให้เสียงไปตกที่พยางค์ที่ต้องการ

๙. มีศิลปะในการใช้เสียง รู้จักเอื้อนเสียงให้ไพเราะ สอดแทรกอารมณ์ตามเนื้อความ

๑๐. เมื่ออ่านถึงตอนจะจบต้องเอื้อนเสียงและทอดจังหวะให้ช้าลง จนกระทั่งจบบทผู้อ่านควรมีความพร้อมทั้งด้านร่างกายและจิตใจ มีสติมั่นคง ไม่ตื่นเต้น หรือประหม่า



ใบความรู้ การอ่านกาพย์ยานี ๑๑

กาพย์ยานี ๑๑ เป็นคำประพันธ์ประเภทกาพย์ชนิดหนึ่ง ใน ๑ บท มี ๒ บาท ๑ บาท มี ๒ วรรค วรรคหน้า มี ๕ คำ วรรคหลังมี ๖ คำ รวมเป็น ๑๑ คำ จึงเรียกว่า กาพย์ยานี ๑๑

ตัวอย่างกาพย์ยานี ๑๑

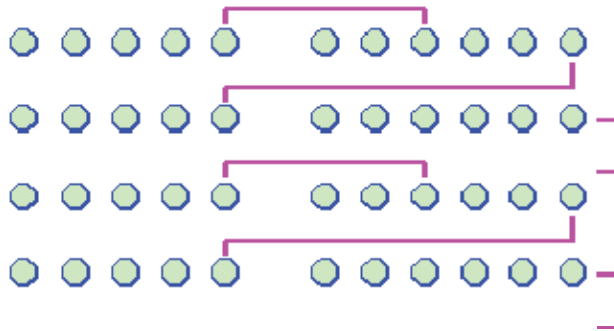

ลักษณะบังคับของกาพย์ยานี ๑๑

กาพย์ยานี ๑๑ หนึ่งบท มี ๒ บาท ๑ บาท มี ๒ วรรค วรรคหน้ามี ๕ คำ วรรคหลังมี ๖ คำ รวมเป็น ๑๑ คำ กาพย์ยานี ๑ บท จะมี ๒๒ คำ ซึ่งในการแตงั้นต้องแตงอย่างน้อย ๑ บท หรือ ๔ วรรคเสมอ

การอ่านกาพย์ยานี ๑๑

มีวิธีการอ่านทำนองเสนาะเช่นเดียวกับหลักการอ่านทำนองเสนาะโดยทั่วไปที่ได้กล่าวไว้ แต่มีหลักการอ่านเฉพาะกาพย์อยู่บ้าง ดังนี้

๒.๑ การแบ่งจังหวะ วรรคหน้าแบ่งจังหวะเป็น ๒-๓ ส่วนวรรคหลัง แบ่งเป็น ๓-๓

๒.๒ การใส่ทำนอง กาพย์ยานี มีทำนองดังนี้ บาทเอกออกเสียงลงต่ำ ส่วนบาทโทออกเสียงต้นวรรคขึ้นเสียงสูง

พยางค์สุดท้ายของ วรรคที่ ๔ สัมผัสกับ พยางค์สุดท้าย ของ วรรคที่ ๒ ของบทต่อไป

ตัวอย่าง การอ่านกาพย์ยานี ๑๑

เรื่อยเรื่อย/มารอนรอน	ทิพากร/จะตกต่ำ
สนธยา/จะใกล้ค่ำ	ค่านิ่งหน้า/เจ้าตราตรู
เรื่อยเรื่อย/มาเรียงเรียง	นกบินเฉียง/ไปทั้งหมด
ตัวเดียว/มาพลัดคู่	เหมือนพ็อยู่/ผู้เดียวตาย

กาพย์เห่เรือ พระนิพนธ์ เจ้าฟ้าธรรมาธิเบศ (เจ้าฟ้ากุ้ง)



แบบฝึกอ่านออกเสียง

กาพย์ยานี ๑๑



ไทย - อาเซียนคงคู่กัน

สองห้าห้าแปดนี้
 สิบชาติร่วมแสดง
 รวมเป็นประชาคม
 การค้าศึกษามี
 อินโดนีเซีย ไทย
 มาเลเซีย ลาวนั้น
 สิงคโปร์ พม่าอยู่ใกล้
 ร่วมจิตร่วมพัฒนา
 เด็กเอ๋ยเด็กน้อยไทย
 รู้เขา เราเข้มแข็ง
 เอกลักษณ์ประเพณี
 อนุรักษ์สืบสานไว้

เป็นปีที่มีเปลี่ยนแปลง
 ความแข็งแกร่งสามัคคี
 อาเซียนอุดมการณ์ที่ดี
 พันธกรณีร่วมมือกัน
 ฟิลิปปินส์ บรูไน แข็งขัน
 เวียดนามขยันกัมพูชา
 เอเชียเฉียงใต้ใจทรนชา
 สร้างสุขทรนชายั่งยืน
 เร่งเข้าใจชนชาติอื่น
 ยินยอมมันฉันคือไทย
 ที่งดงามเกินกว่าใคร
 ไทย - อาเซียนคงคู่กัน

โครงการสื่อ ๖๐ พรรษา
 สมเด็จพระเทพรัตนราชสุดาฯ สยามบรมราชกุมารี

ใบงานที่ ๐๑
ฝึกอ่านกาพย์ยานี ๑๑

คำชี้แจง ฝึกอ่านกาพย์ยานี ๑๑ ตามขั้นตอน

๑. อ่านเป็นร้อยแก้ว โดยแบ่งจังหวะการอ่านให้ถูกต้องตามลักษณะกาพย์ยานี ๑๑

ความเป็นเธอ

หากเธอ/คือคนไทย//	รู้จักไหม/ไทยวิถี//
ในตัว/ของเธอมี่//	ความเป็นไทย/อะไรจริง//
หากเธอ/คือคนดี//	มีอะไร/ใช้อ้างอิง//
โลกหาย/ได้ฟังฟัง//	สิ่งดีใด/ในตัวเธอ//
หากเธอ/คือมนุษย์//	สุดประเสริฐ/เลิศเสมอ//
สิ่งใด/ยกระดับเธอ//	สูงกว่าชาติ/ดิรัจฉาน//
หากเธอ/คือนักเรียน//	ใช่แค่เพียร/การเขียนอ่าน//
ชีวิต/และจักรวาล//	เรียนรู้บ้าง/อย่างไรแล้ว//

๒. ฝึกอ่านกาพย์ยานี ๑๑ เป็นทำนองเสนาะ

สองวรรคแรก (บรรทัดที่ ๑) อ่านเสียงต่ำ สองวรรคหลัง (บรรทัดที่ ๒) อ่านเสียงสูง

ใบความรู้ การท่องบทอาขยาน



พจนานุกรมฉบับราชบัณฑิตยสถาน พุทธศักราช ๒๕๔๒ ให้ความหมายคำว่า *อาขยาน* ไว้ว่า บทท่องจำ การบอกเล่า การบอก การสวด เรื่อง นิทาน อาขยาน อ่านออกเสียงได้ ๒ อย่าง คือ อา - ะ - หยาน หรือ อา - ะ - ยาน กระทรวงศึกษาธิการ ได้มีนโยบายกำหนดให้มีการท่องอาขยาน อย่างจริงจังในสถานศึกษา ตั้งแต่ปีการศึกษา ๒๕๔๒ เป็นต้นมา โดยมีวัตถุประสงค์ของการท่องอาขยานดังนี้

๑. เพื่อให้นักเรียนตระหนักในคุณค่าของภาษาไทย และให้ซาบซึ้งในความไพเราะของบทร้อยกรอง
๒. เพื่อเป็นพื้นฐานในการแต่งคำประพันธ์
๓. เพื่อเป็นสื่อในการถ่ายทอดคุณธรรม คติธรรมและข้อคิดที่เป็นประโยชน์แก่เยาวชน
๔. เพื่อส่งเสริมให้มีจิตสำนึกทางวัฒนธรรมของคนในชาติในฐานะ “รากร่วมทางวัฒนธรรม”

หลักการท่องบทอาขยาน

การท่องอาขยานทำได้ ๒ แบบ คือ การอ่านบทอาขยานตามหลักทั่วไปหรือออกเสียงแบบร้อยแก้ว และการอ่านแบบทำนองเสนาะ ดังนี้

การท่องบทอาขยานตามหลักการทั่วไป

การท่องบทอาขยานส่วนใหญ่เป็นการท่องออกเสียง คือ ผู้ท่องเปล่งเสียงออกมาดังๆ ในขณะที่ใช้สายตากวาดไปตามตัวอักษร ยึดหลักการออกเสียงเหมือนหลักการอ่านทั่วไป เพื่อให้การออกเสียงมีประสิทธิภาพควรฝึกฝนดังนี้

๑. ฝึกเปล่งเสียงให้ดังพอประมาณ ไม่ตะโกน ควรบังคับเสียง เน้นเสียง ปรับระดับเสียงสูง - ต่ำ ให้สอดคล้องกับจังหวะลีลา ท่วงทำนอง และความหมายของเนื้อหาที่อ่าน
๒. ท่องด้วยเสียงที่ชัดเจน แจ่มใส ไพเราะ มีกระแสเสียงเดียว ไม่แตกพร่า เปล่งเสียงจากลำคอโดยตรงด้วยความมั่นใจ
๓. ท่องออกเสียงให้ถูกอักขรวิธี หรือความนิยม และต้องเข้าใจเนื้อหาของบทอาขยานนี้ก่อน

๔. ออกเสียง ร ล คำควบกล้ำ ให้ถูกต้องชัดเจน
๕. ท่อง ให้ถูกต้องจังหวะและวรรคตอน
๖. ท่องให้ได้อารมณ์และความรู้สึกตามเนื้อหา

การอ่านบทอาขยานเป็นทำนองเสนาะ

การท่องบทอาขยานเป็นทำนองเสนาะช่วยให้บทอาขยานนั้นมีความไพเราะ ผู้ท่องเกิดความสนใจจดจำบทอาขยานได้ดี และสนุกสนานยิ่งขึ้น การฝึกอ่านทำนองเสนาะ มีขั้นตอนดังนี้

๑. ท่องเป็นร้อยแก้วธรรมดาให้ถูกต้องชัดเจน ตามอักขรวิธีก่อน ทั้ง ร, ล ตัวควบกล้ำ อ่านออกเสียงให้ตรงตามเสียงวรรณยุกต์
๒. ท่องให้ถูกต้องจังหวะวรรคตอน การอ่านผิดวรรคตอนทำให้เสียความ
๓. ท่องให้สัมผัสคล้องจองกันเพื่อความไพเราะ
๔. ท่องให้ถูกต้องทำนองและลีลาของคำประพันธ์แต่ละชนิด คำประพันธ์แต่ละชนิดจะมีบังคับจำนวนคำสัมผัส หรือคำเอก คำโท แตกต่างกัน การอ่านทำนองเสนาะ จึงต้องอ่านให้ถูกต้องทำนองและลีลาของคำประพันธ์แต่ละชนิด
๕. ท่องโดยใช้น้ำเสียงให้เหมาะสมกับเนื้อหาและอ่านพยางค์สุดท้ายของวรรคด้วยการทอดเสียง แล้วปล่อยให้หางเสียงพวนขึ้นจุ่มหากเป็นคำพ้นเสียงจัตวา

ประโยชน์และคุณค่าของการท่องอาขยาน

๑. ฝึกความจำ ซึ่งเป็นสิ่งสำคัญยิ่งเพราะมนุษย์ต้องอาศัยความจำ เพื่อเป็นเครื่องมือในการคิดวิเคราะห์คิดสังเคราะห์
๒. เป็นการฝึกวินัยเพราะการจะท่องให้จำได้ ต้องมีวินัย หมั่นฝึก หมั่นท่อง อยู่เสมอ
๓. เป็นการใช้เวลาว่างให้เป็นประโยชน์
๔. อนุรักษ์วัฒนธรรมไทย ทางด้านภาษาให้คงอยู่ตลอดไป
๕. ได้รับคติสอนใจจากบทคำประพันธ์ต่างๆ ที่ท่อง
๖. ทำให้เป็นคนอารมณ์ดีจากความงามของบทประพันธ์ที่ท่อง



ใบงานที่ ๐๒
ฝึกอ่านกาพย์ยานี ๑๑

คำชี้แจง ฝึกอ่านกาพย์ยานี ๑๑ จากบทอาขยานหลักเป็นทำนองเสนาะ

ตอนที่ ๑ อ่านออกเสียงกาพย์ยานี ๑๑ เป็นร้อยแก้วโดยแบ่งจังหวะการอ่าน ให้ถูกต้องตามฉันทลักษณ์ของกาพย์ยานี ๑๑ ก่อนอ่านเป็นทำนองเสนาะ

วิชาเหมือนสินค้า

วิชาเหมือนสินค้า	อันมีค่าอยู่เมืองไกล
ต้องยากลำบากไป	จึงจะได้สินค้ามา
จงตั้งเอากายเจ้า	เป็นสำเภาอันโสภาค
ความเพียรเป็นโยธา	แขนซ้ายขวาเป็นเสาใบ
นิ้วเป็นสายระยาง	สองเท้าต่างสมอใหญ่
ปากเป็นนางงานไป	อชฌาศัยเป็นเสปียง
สติเป็นหางเสือ	ถือท้ายเรือไว้ให้เที่ยง
ถือไว้อย่าให้เอียง	ตัดแล่นเลี้ยวข้ามคงคา
ปัญญาเป็นกลองแก้ว	ส่องดูแถวแนวหินผา
เจ้าจงเอาหุตา	เป็นล้าดำฟุ้งดูลม
ชี้เกียดคือปลาร้าย	จะทำลายให้เรือจม
เอาใจเป็นปืนคม	ยิงระดมให้จมไป
จึงจะได้สินค้ามา	คือวิชาอันพิสมัย
จงหมั่นมั่นหมายใจ	อย่าได้คร้านการวิชา

ตอนที่ ๒ นำบทอาขยานหลักที่แบ่งจังหวะการอ่านแล้วมาฝึกท่องทำนองเสนาะ เป็นกลุ่ม

ใบงานที่ ๐๓
ฝึกอ่านบทอาขยาน

คำชี้แจง ฝึกอ่านบทอาขยานหลัก เรื่อง วิชาเหมือนสินค้า เป็นทำนองเสนาะ

ตอนที่ ๑ ฝึกอ่านบทอาขยานหลัก เรื่องวิชาเหมือนสินค้าเป็นทำนองเสนาะ
อย่างถูกต้องตามหลักการอ่าน

วิชาเหมือนสินค้า

วิชาเหมือนสินค้า	อันมีค่าอยู่เมืองไกล
ต้องยากลำบากไป	จึงจะได้สินค้ามา
จงตั้งเอากายเจ้า	เป็นสำเภาอันโสภา
ความเพียรเป็นโยธา	แขนซ้ายขวาเป็นเสาใบ
นิ้วเป็นสายระยาง	สองเท้าต่างสมอใหญ่
ปากเป็นนายงานไป	อชฌาศัยเป็นเสปียง
สติเป็นทางเสื่อ	ถือท้ายเรือไว้ให้เที่ยง
ถือไว้อย่าให้เอียง	ตัดแล่นเลี้ยงข้ามคงคา
ปัญญาเป็นกล่องแก้ว	ส่องดูแถวแนวหินผา
เจ้าจงเอาหูดตา	เป็นล้าต๋ำฟังกูลม
ชี้เกียดคือปลาร้าย	จะทำลายให้เรือจม
เอาใจเป็นปืนคม	ยิงระดมให้จมไป
จึงจะได้สินค้ามา	คือวิชาอันพิสมัย
จงหมั่นมั่นหมายใจ	อย่าได้คร้านการวิชา

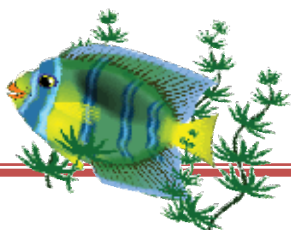

หนังสือเรียนภาษาพาที กรมวิชาการ

แนวคำตอบใบงานที่ ๐๓

คำชี้แจง อ่านบทอาขยานเป็นทำนองเสนาะ ได้คล่องแล้ว ลองเขียนตอบคำถาม
เรื่องการอ่านทำนองเสนาะ ความหมาย และข้อคิด

๑. กาพย์ยานี ๑๑ นิยมอ่านออกเสียงสูงในวรรคที่.....๓ และ ๔.....
๒. กาพย์ยานี ๑๑ นิยมอ่านออกเสียงต่ำในวรรคที่.....๑ และ ๒.....
๓. ในวรรคที่ ๒ และ ๔ แบ่งจังหวะการอ่านเป็น ต้องยาก/ลำบากไป// จึงจะได้/สินค้ามา//
๔. ข้อความสำคัญของบทอาขยาน เรื่องวิชาเหมือนสินค้า คือให้คติในการศึกษาเล่าเรียน
เปรียบวิชาเหมือนสินค้าที่มีค่า เปรียบร่างกายเป็นเรือสำเภาความเพียร สติปัญญาและจิตใจ
เป็นส่วนประกอบ ซึ่งจะต้องเข้มแข็งนำเรือให้ถึงที่หมาย
๕. ข้อคิดที่นักเรียนได้รับจากบทอาขยาน เรื่องวิชาเหมือนสินค้า คือให้หมั่นเพียรศึกษา
เล่าเรียนเพื่อการดำรงชีวิตอยู่ที่เข้มแข็งและอดทน

ตอบไม่ยากใช่ไหม เอย
เก่งมาก เก่งมาก ครับ





ใบความรู้ การอ่านออกเสียงบทร้อยกรอง

การอ่านออกเสียงร้อยกรอง เป็นการอ่านที่มุ่งให้เกิดความเพลิดเพลินซาบซึ้งในรสของบทประพันธ์ซึ่งจะต้องอ่านอย่างมีจังหวะ ลีลาและท่วงทำนองตามลักษณะของคำประพันธ์แต่ละชนิดซึ่งอ่านได้ ๒ แบบ ดังนี้

๑. อ่านออกเสียงธรรมดาเป็นการอ่านออกเสียงพูดตามปกติเหมือนการอ่านร้อยแก้วแต่มีจังหวะวรรคตอน มีการเน้นสัมผัสตามลักษณะบังคับของคำประพันธ์แต่ละชนิด

๒. อ่านทำนองเสนาะ เป็นการอ่านมีสำเนียงสูง ต่ำ หนัก เบา ยาว สั้น เป็นทำนองเหมือนเสียงดนตรีมีการเอื้อนเสียง เน้นสัมผัสตามจังหวะ ลีลาและท่วงทำนองที่แตกต่างไปตามลักษณะบังคับของบทประพันธ์ชนิดต่างๆ ให้ชัดเจน ไพเราะ เหมาะสม ทำให้ผู้ฟังเกิดอารมณ์คล้อยตาม

หลักเกณฑ์ในการอ่าน

หลักทั่วไปของการอ่านออกเสียงร้อยกรองที่ควรคำนึงถึง มีดังนี้

๑. ศึกษาลักษณะบังคับของคำประพันธ์แต่ละชนิดเช่น การแบ่งจังหวะ จำนวนคำสัมผัส
๒. อ่านให้ถูกต้องตามลักษณะบังคับของคำประพันธ์ชนิดนั้นๆ
๓. อ่านออกเสียงคำให้ชัดเจน ถูกต้องโดยเฉพาะคำที่ออกเสียง ร, ล และคำควบกล้ำ
๔. อ่านออกเสียงดังพอสมควร ผู้ฟังได้ยินทั่วถึง ไม่ดังหรือค่อยจนเกินไป
๕. อ่านมีจังหวะวรรคตอน รู้จักทอดจังหวะ เอื้อนเสียง หรือหลบเสียง
๖. คำที่รับสัมผัสกันต้องอ่านเน้นเสียงให้ชัดถ้าสัมผัสนอกต้องทอดเสียงยาวกว่าธรรมดา
๗. อ่านเอื้อนสัมผัสในเพื่อเพิ่มความไพเราะ เช่น ข้าขอเคารพอภิวันท์
(อ่านว่า อบ-พิ-วัน)
๘. คำที่มีพยางค์เกินให้อ่านเร็วและเบา เพื่อให้เสียงไปตกที่พยางค์ที่ต้องการ
๙. มีศิลปะในการใช้เสียง รู้จักเอื้อนเสียงให้ไพเราะ สอดแทรกอารมณ์ตามเนื้อความ
๑๐. เมื่ออ่านถึงตอนจะจบต้องเอื้อนเสียงและทอดจังหวะให้ช้าลง จนกระทั่งจบบทผู้อ่านควรมีความพร้อมทั้งด้านร่างกายและจิตใจ มีสติมั่นคง ไม่ตื่นเต้น หรือประหม่า

ใบความรู้ การอ่านกลอนสุภาพ หรือกลอนแปด



กลอนแปด เป็นคำประพันธ์อีกชนิดหนึ่งที่มีความนิยมกันทั่วไป เพราะเป็นร้อยกรองชนิดที่มีความเรียบง่ายต่อการสื่อความหมาย และสามารถสื่อได้อย่างไพเราะ ซึ่งกลอนแปดมีการกำหนดพยางค์และสัมผัส มีหลายชนิดแต่ที่นิยมคือ กลอนสุภาพ

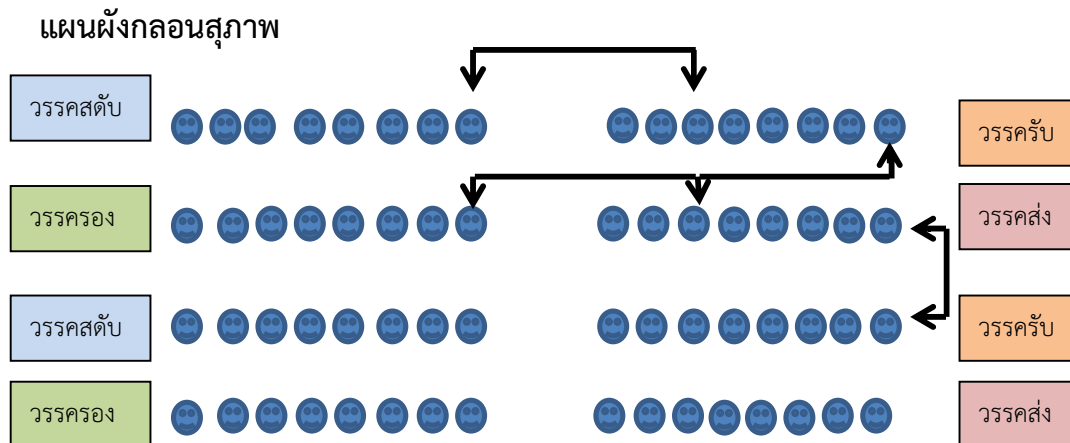

ลักษณะคำประพันธ์

กลอน ๑ บทมี ๔ วรรค และมีชื่อเรียกดังนี้

วรรคที่หนึ่งเรียกววรรคดับ วรรคที่สองเรียกววรรครับ

วรรคที่สามเรียกววรรครอง วรรคที่สี่เรียกววรรคส่ง

แต่ละวรรคมีแปดคำ จึงเรียกว่า กลอนแปด

กลอนทุกประเภทจะกำหนดเสียงคำท้ายวรรคเป็นสำคัญ กำหนดได้ ดังนี้

คำท้ายวรรคดับ กำหนดให้ใช้ได้ทุกเสียง

คำท้ายวรรครับ กำหนดห้ามใช้เสียงสามัญกับตรี

คำท้ายวรรครอง กำหนดให้ใช้เฉพาะเสียงสามัญกับตรี

คำท้ายวรรคส่ง กำหนดให้ใช้เฉพาะเสียงสามัญกับตรี



สัมผัสนอกหรือสัมผัสระหว่างวรรค เป็นสัมผัสบังคับ มีดังนี้

คำสุดท้ายของวรรคที่หนึ่ง (วรรคสดับ) สัมผัสกับคำที่สามหรือที่ห้า ของ
วรรคที่สอง (วรรครับ)

คำสุดท้ายของวรรคที่สอง (วรรครับ) สัมผัสกับคำสุดท้ายของวรรคที่สาม
(วรรครอง)

คำที่สามหรือที่ห้าของวรรคที่สี่ (วรรคส่ง)

สัมผัสระหว่างบท คำสุดท้ายของวรรคที่สี่ (วรรคส่ง) เป็นคำสั่งสัมผัสบังคับ
ให้บทต่อไป

การอ่านทำนองเสนาะประเภทกลอนสุภาพ

๑. การแบ่งวรรคจังหวะในการอ่านของกลอนสุภาพแต่ละวรรค กลอนสุภาพจะ
แบ่งจังหวะการอ่านคำในแต่ละวรรคเป็น ๓ ช่วง ดังนี้ คือ

ถ้าวรรคละ ๖ คำ	จะแบ่งอ่านเป็น ๒ -๒ -๒
ถ้าวรรคละ ๗ คำ	จะแบ่งอ่านเป็น ๒ -๒ -๓
ถ้าวรรคละ ๘ คำ	จะแบ่งอ่านเป็น ๓ -๒ -๓
ถ้าวรรคละ ๙ คำ	จะแบ่งอ่านเป็น ๓ -๓ -๓

๒. ต้องอ่านให้ถูกต้องตามอักขรวิธี โดยเฉพาะคำควบกล้ำ ร ล ว

ตัวอย่าง การอ่านกลอนแปด

เรื่องกานท์กลอน/อ่อนด้อย/ค่อยค่อยหัด	แมนอิ๊ดอ๊ด/ซัดใจ/อย่าไปเลื่อง
ทีละวรรค/ลักถ้อย/นำร้อยเรียง	แม่ไม่เคยง/เยี่ยงเขา/จะเศร้าไย
วางเค้าโครง/โยงคำ/ค่อยนำเขียน	เฝ้าปากเพียร/เจียรजार/นำขานไซ
จะถูกนิด/ผิตบ้าง/ช่างปะไร	เขียนด้วยใจ/ใฝ่รัก/อักษรา



บทอ่านกลอนแปด/กลอนสุภาพ

เด็กไทยในวิถีอาเซียน

สองพันห้าร้อยห้าสิบแปดพ.ศ.นี้
ร่วมการค้าการศึกษาพาหมนเวียน
สิบชาติพันธุ์ประชาคมล้นยินดี
อินโดนีเซีย ไทย สิงคโปร์ กัมพูชา
มาเลเซียและเวียดนามตามตกลง
ไม่มีใครถูกโดดเดี่ยวโดยทั้งไกล
เป็นหน้าที่ของเด็กไทยใส่ใจคิด
ให้รู้เขารู้เรา รู้เท่าที่
เอกลักษณ์ประเพณีวัฒนธรรม
อนุรักษ์สืบสานไว้ให้มั่นคง

ครบพันธกรณีแห่งอาเซียน
มาแลกเปลี่ยนเกื้อกูลกันพัฒนา
รวมพลังเป็นศักดิ์ศรีที่แกร่งกล้า
ฟิลิปปินส์ ลาว พม่า และบรูไน
จุดประสงค์เสริมสร้างความยิ่งใหญ่
ร่วมจิตใจร่วมสร้างสุขสามัคคี
อนาคตหลากหลายมิตรต่างถิ่นที่
รู้รากฐานชาติเรามีให้ดำรง
ศิลปกรรมนำพาไทยให้สูงส่ง
ไทย – อาเซียนยั่งยืนยงคู่โลกา

โครงการสื่อ ๖๐ พรรษา
สมเด็จพระเทพรัตนราชสุดาฯ สยามบรมราชกุมารี

ใบงานที่ ๐๑

ฝึกอ่านกลอนสุภาพ

คำชี้แจง ฝึกอ่านกลอนสุภาพตามขั้นตอน

๑. อ่านกลอนสุภาพแบบธรรมดา โดยแบ่งจังหวะการอ่านให้ถูกต้องตามลักษณะ
กลอนสุภาพ

วรรณคดี/มีน้ำเสียง/สำเนียงเสนาะ//

พริ้งไพเราะ/คราวสดับ/คำขับขาน//

หูย่นเสียง/จิตจับรส/พจมาน//

พลันซาบซ่าน/เคลิ้มคล้อย/ถ้อยทำนอง//

วรรณคดี/มีเรื่องราว/เล่าชีวิต//

ให้ข้อคิด/กำลังใจ/คลายหม่นหมอง//

เทียบเทียบไข/กระจ่างแจ้ง/แห่งวรรณคดี//

คือครรลอง/แมนมณี/ทวิคุณ//

หนังสือเรียน วรรณคดีลำนํ้า กรมวิชาการ

๒. อ่านกลอนสุภาพที่กำหนดให้คล่องแล้วใช้ไหม่ ต่อจากนี้มาอ่านเป็นทำนองเสนาะดีกว่า
อย่าลืมนะว่า

สองวรรคแรก (บรรทัดที่ ๑) อ่านเสียงสูง
สองวรรคหลัง (บรรทัดที่ ๒) อ่านเสียงต่ำ

ขอให้พี่ พี่ ทุกคนสนุกกับ
การอ่าน กลอนสุภาพ นะคะ



ใบความรู้ การท่องบทอาขยาน

พจนานุกรมฉบับราชบัณฑิตยสถาน พุทธศักราช ๒๕๔๒ ให้ความหมายคำว่า **อาขยาน** ไว้ว่า บทท่องจำ การบอกเล่า การบอก การสวด เรื่อง นิทาน อาขยาน อ่านออกเสียงได้ ๒ อย่าง คือ อา - ชะ - หยาน หรือ อา - ชะ - ยาน กระทรวงศึกษาธิการ ได้มีนโยบายกำหนด ให้มีการท่องอาขยาน อย่างจริงจังในสถานศึกษา ตั้งแต่ปีการศึกษา ๒๕๔๒ เป็นต้นมา โดยมีวัตถุประสงค์ของการท่องอาขยานดังนี้

๑. เพื่อให้นักเรียนตระหนักในคุณค่าของภาษาไทย และให้ซาบซึ้งในความไพเราะของบทร้อยกรอง
๒. เพื่อเป็นพื้นฐานในการแต่งคำประพันธ์
๓. เพื่อเป็นสื่อในการถ่ายทอดคุณธรรม คติธรรมและข้อคิดที่เป็นประโยชน์แก่เยาวชน
๔. เพื่อส่งเสริมให้มีจิตสำนึกทางวัฒนธรรมของคนในชาติในฐานะ “รากร่วมทางวัฒนธรรม”

หลักการท่องบทอาขยาน

การท่องอาขยานทำได้ ๒ แบบ คือ การอ่านบทอาขยานตามหลักทั่วไปหรือออกเสียงแบบร้อยแก้วและการอ่านแบบทำนองเสนาะ ดังนี้

การท่องบทอาขยานตามหลักการทั่วไป

การท่องบทอาขยานส่วนใหญ่เป็นการท่องออกเสียง คือ ผู้ท่องเปล่งเสียงออกมาดังๆ ในขณะที่ใช้สายตากวาดไปตามตัวอักษร ยึดหลักการออกเสียงเหมือนหลักการอ่านทั่วไป เพื่อให้การออกเสียงมีประสิทธิภาพควรฝึกฝนดังนี้

๑. ฝึกเปล่งเสียงให้ดังพอประมาณ ไม่ตะโกน ควรบังคับเสียง เน้นเสียง ปรับระดับเสียงสูง - ต่ำให้สอดคล้องกับจังหวะลีลา ท่วงทำนอง และความหมายของเนื้อหาที่อ่าน
๒. ท่องด้วยเสียงที่ชัดเจน แจ่มใส ไพเราะ มีกระแสเสียงเดียว ไม่แตกพร่า เปล่งเสียงจากลำคอโดยตรงด้วยความมั่นใจ
๓. ท่องออกเสียงให้ถูกต้องวิธีหรือความนิยมและต้องเข้าใจเนื้อหาของบทอาขยาน



๔. ออกเสียง ร ล คำควบกล้ำ ให้ถูกต้องชัดเจน
๕. ท่อง ให้ถูกต้องจังหวะและวรรคตอน
๖. ท่องให้ได้อารมณ์และความรู้สึกตามเนื้อหา

การอ่านบทอาขยานเป็นทำนองเสนาะ

การท่องบทอาขยานเป็นทำนองเสนาะช่วยให้บทอาขยานนั้นมีความไพเราะ ผู้ท่องเกิดความสนใจจดจำบทอาขยานได้ดี และสนุกสนานยิ่งขึ้น การฝึกอ่านทำนองเสนาะมีขั้นตอนดังนี้

๑. ท่องเป็นร้อยแก้วธรรมดาให้ถูกต้องชัดเจน ตามอักขรวิธีก่อนทั้ง ร ล ตัวควบกล้ำ อ่านออกเสียงให้ตรงตามเสียงวรรณยุกต์
๒. ท่องให้ถูกต้องจังหวะวรรคตอน การอ่านผิดวรรคตอนทำให้เสียความ
๓. ท่องให้สัมผัสคล้องจองกันเพื่อความไพเราะ
๔. ท่องให้ถูกต้องทำนองและลีลาของคำประพันธ์แต่ละชนิด คำประพันธ์แต่ละชนิดจะมีบังคับจำนวน คำสัมผัส หรือคำเอก คำโท แตกต่างกัน การอ่านทำนองเสนาะจึงต้องอ่านให้ถูกต้องทำนองและลีลาของคำประพันธ์แต่ละชนิด
๕. ท่องโดยใช้น้ำเสียงให้เหมาะสมกับเนื้อหาและอ่านพยางค์สุดท้ายของวรรคด้วยการทอดเสียง แล้วปล่อยให้หางเสียงผวนขึ้นจุ่มก

ประโยชน์และคุณค่าของการท่องอาขยาน

๑. ฝึกความจำ ซึ่งเป็นสิ่งสำคัญยิ่ง เพราะมนุษย์ต้องอาศัยความจำ เพื่อเป็นเครื่องมือในการคิดวิเคราะห์คิดสังเคราะห์
๒. เป็นการฝึกวินัย เพราะการจะท่องให้จำได้ต้องมีวินัย หมั่นฝึก หมั่นท่อง อยู่เสมอ
๓. เป็นการใช้เวลาว่างให้เป็นประโยชน์
๔. อนุรักษ์วัฒนธรรมไทย ทางด้านภาษาให้คงอยู่ตลอดไป
๕. ได้รับคติสอนใจจากบทคำประพันธ์ต่างๆที่ท่อง
๖. ทำให้เป็นคนอารมณ์ดีจากความงามของบทประพันธ์ที่ท่อง



ใบงานที่ ๐๒

ฝึกอ่านกลอนสุภาพ

คำชี้แจง ฝึกอ่านกลอนสุภาพ จากบทอาขยานเป็นทำนองเสนาะ

ตอนที่ ๑ อ่านออกเสียงกลอนสุภาพ โดยแบ่งจังหวะการอ่านให้ถูกต้องตามฉันทลักษณ์ของกลอนสุภาพ

เป็นมนุษย์หรือเป็นคน

เป็นมนุษย์เป็นได้เพราะใจสูง	เหมือนหนึ่งยุงมีดีที่แววขน
ถ้าใจต่ำเป็นได้แต่เพียงคน	ย่อมเสียที่ที่ตนได้เกิดมา
ใจสะอาด ใจสว่าง ใจสงบ	ถ้ามีครบควรเรียกมนุษย์
เพราะทำถูกพูดถูกทุกเวลา	เปรมปรีดาคืนวันสุขสันต์จริง
ใจสกปรกมีดมัวและร้อนร่า	ใครมีเข้าควรเรียกว่าผีสิง
เพราะพูดผิดทำผิดจิตประวิง	แต่ในสิ่งนำตัวกลัวอบาย
คิดดูเถิดถ้าใครไม่ยอมตก	จงรีบยกใจตนรีบชวนขวย
ให้ใจสูงเสียได้ก่อนตัวตาย	ก็สมหมายที่เกิดมาอย่าเชื่อนอย

พระธรรมโกษาจารย์ (พุทธทาสภิกขุ)

ตอนที่ ๒ ฝึกอ่านทำนองเสนาะเป็นกลุ่ม



ขอย้ำอีกครั้งว่า...

สองวรรคแรก อ่านเสียงสูง
สองวรรคหลัง อ่านเสียงต่ำ

ใบงานที่ ๐๓

ฝึกอ่านบทอาขยานหลัก

คำชี้แจง ฝึกอ่านบทอาขยานหลัก เรื่อง เป็นมนุษย์หรือเป็นคน เป็นทำนองเสนาะ

ตอนที่ ๑ ฝึกอ่านบทอาขยานหลัก เรื่องเป็นมนุษย์หรือเป็นคน เป็นทำนองเสนาะ
อย่างถูกต้องตามหลักการอ่าน

เป็นมนุษย์หรือเป็นคน

เป็นมนุษย์เป็นได้เพราะใจสูง	เหมือนหนึ่งยังมีดีที่แววชน
ถ้าใจต่ำเป็นได้แต่เพียงคน	ย่อมเสียที่ที่ตนได้เกิดมา
ใจสะอาด ใจสว่าง ใจสงบ	ถ้ามีครบควรเรียกมนุษย์
เพราะทำถูกพูดถูกทุกเวลา	เปรมปรีดาคืนวันสุขสันต์จริง
ใจสกปรกมีดมัวและร้อนรุ่ม	ใครมีเข้าควรเรียกว่าผีสิง
เพราะพูดผิดทำผิดจิตประวิง	แต่ในสิ่งนำตัวกลัวอบาย
คิดดูเถิดถ้าใครไม่ยอมตก	จงรีบยกใจตนรีบชวนชวาย
ให้ใจสูงเสียได้ก่อนตัวตาย	ก็สมหมายที่เกิดมาอย่าเชื่อนอัย

พระธรรมโกษาจารย์ (พุทธทาสภิกขุ)

แนวคำตอบใบงานที่ ๐๓

ฝึกอ่านบทอาขยาน

คำชี้แจง เมื่อนักเรียนอ่านบทอาขยานเป็นทำนองเสนาะ ได้คล่องแล้ว
ตอบคำถามเรื่องการอ่านทำนองเสนาะ ความหมายและข้อคิด

๑. กลอนสุภาพนิยมอ่านออกเสียงสูงในวรรคที่.....๑ และ ๒...
๒. กลอนสุภาพนิยมอ่านออกเสียงต่ำในวรรคที่.....๓ และ ๔...
๓. คำในแต่ละวรรคมี ๗ คำ ควรแบ่งจังหวะการอ่านเป็น.....๒ / ๒ / ๓...
๔. ข้อความสำคัญของบทอาขยาน เรื่องเป็นมนุษย์หรือเป็นคน คือ **ให้แก่งคิดการเป็นมนุษย์
ที่สมบูรณ์ เป็นคนที่มีจิตใจสูง ใจสะอาด ใจสว่าง ใจสงบ ไม่ทำความชั่ว ไม่มัว อบายมุข**
๕. ข้อคิดที่นักเรียนได้รับจากบทอาขยาน เรื่องเป็นมนุษย์หรือเป็นคน คือ **เป็นเครื่องเตือนใจ
คนทั้งหลายให้เป็นคนดีของสังคม**



ตอบไม่ยากใช่ไหม เอ้ย
เก่งมาก เก่งมาก ครับ

คำชี้แจงประกอบแผนการจัดการเรียนรู้ หน่วยการเรียนรู้ที่ ๑๓

แผนการจัดการเรียนรู้ที่ ๒

รู้จักแผนผังคำประพันธ์

เวลา ๒ ชั่วโมง

๑. สาระสำคัญของแผน

ป.๔ เรียนรู้ฉันทลักษณ์คำประพันธ์ แผนผัง ลักษณะสัมผัสประเภทกลอนสี่ มารยาทในการเขียน

ป.๕ เรียนรู้ฉันทลักษณ์คำประพันธ์ แผนผัง ลักษณะสัมผัสประเภทกาพย์ยานี ๑๑ มารยาทในการเขียน

ป.๖ เรียนรู้ฉันทลักษณ์คำประพันธ์ แผนผัง ลักษณะสัมผัสประเภทกลอนสุภาพ มารยาทในการเขียน

๒. ข้อเสนอแนะเพิ่มเติมในการนำไปใช้

๒.๑ ขอบข่ายเนื้อหา

คำประพันธ์ประเภทกลอนสี่ กาพย์ยานี” และกลอนสุภาพ

๒.๒ จุดประสงค์การเรียนรู้

แต่งบทร้อยกรองตามแผนผังกลอนสี่ กาพย์ยานี” และกลอนสุภาพ ได้ถูกต้องตามลักษณะสัมผัส และมารยาทในการเขียน

๒.๓ การจัดกิจกรรมการเรียนรู้

ทบทวนการอ่านกลอนสี่ กาพย์ยานี” และกลอนสุภาพ เตรียมใบความรู้เรื่อง แผนผังบังคับของคำประพันธ์และลักษณะสัมผัสของคำ สำหรับจัดกิจกรรมนักเรียนรวมชั้น กิจกรรมกลุ่มย่อย และกิจกรรมจับคู่

๒.๔ การวัดและประเมินผลการเรียนรู้ประกอบด้วย

แบบบันทึกการสังเกตพฤติกรรม แบบบันทึกคะแนน ใบงาน เกณฑ์การประเมินผลงานได้คะแนน ร้อยละ ๗๐

แนวทางการจัดกิจกรรมของแผนการจัดการเรียนรู้ที่ ๒

เรื่อง รู้จักแผนผังคำประพันธ์

เวลา ๒ ชั่วโมง

รายวิชาภาษาไทย

ชั้นประถมศึกษาปีที่ ๔ - ๕ - ๖

หน่วยการเรียนรู้ที่ ๑๓ เรียนรู้คำประพันธ์

กลุ่มสาระการเรียนรู้ภาษาไทย

	ป. ๔	ป. ๕	ป. ๖
<p>ขั้นนำ</p>	<p>นักเรียนชั้น ป.๔-๖ ร่วมกันสนทนาพรรณนาเรื่องการออกเสียงบทร้อยกรองเป็นทำนองเสนาะ ครูอธิบายเพิ่มเติม</p>	<p>กิจกรรมรวมชั้น</p>	<p>กิจกรรมกลุ่มย่อย</p> <p>ทบทวนบทอ่านกลอนสุภาพ เพื่อดูฉันทลักษณ์ คำประพันธ์ โดยร่วมกันสนทนาเรื่องคำประพันธ์ โดยร่วมกันสนทนาเรื่องคำประพันธ์จากคำประพันธ์กาพย์ยานี ๑๑ จากคำประพันธ์กลอนสุภาพ</p>
<p>ขั้นสอน</p>	<p>กิจกรรมกลุ่มย่อย</p> <p>- อ่านใบความรู้เรื่อง กลอนสี่ พิจารณาเรื่อง แผนผังคำประพันธ์และลักษณะสัมผัสของคำ</p> <p>- ทำกิจกรรมตามใบงานที่ ๐๔ ฝึกเขียน แผนผังบังคับของคำประพันธ์ กลอนสี่</p>	<p>กิจกรรมรวมชั้น</p> <p>- นักเรียนชั้น ป.๔-๖ อ่านใบความรู้เรื่องมารยาทในการเขียนและร่วมกันสนทนา ครูแนะนำเพิ่มเติม</p> <p>- อ่านใบความรู้เรื่องมารยาทในการเขียนและร่วมกันสนทนา ครูแนะนำเพิ่มเติม</p>	<p>กิจกรรมกลุ่มย่อย</p> <p>- อ่านใบความรู้เรื่องกลอนสุภาพพิจารณาเรื่อง แผนผังคำประพันธ์และลักษณะสัมผัสของคำ</p> <p>- ทำกิจกรรมตามใบงานที่ ๐๔ ฝึกเขียน แผนผังบังคับของคำประพันธ์ กลอนสุภาพ</p>
<p>กิจกรรมจับคู่</p> <p>- ทำกิจกรรมตามใบงานที่ ๐๕ สุ่มนักเรียน ชั้นละ ๑-๒ คู่ มาแสดงผลงาน</p>	<p>กิจกรรมจับคู่</p> <p>- ทำกิจกรรมตามใบงานที่ ๐๕ สุ่มนักเรียน ชั้นละ ๑-๒ คู่ มาแสดงผลงาน</p>	<p>กิจกรรมรวมชั้น</p> <p>- นักเรียนชั้น ป.๔-๖ แบ่งกลุ่มละชั้นฝึกโย่งสัมผัสสระหรือสัมผัสส่นอก และร่วมกันฝึกเขียนคำสัมผัสได้สตามสระที่สนใจ</p>	<p>กิจกรรมจับคู่</p> <p>- ทำกิจกรรมตามใบงานที่ ๐๕ สุ่มนักเรียน ชั้นละ ๑-๒ คู่ มาแสดงผลงาน</p>

แนวทางการจัดการกิจกรรมของแผนการจัดการเรียนรู้ที่ ๒ (ต่อ)

หน่วยการเรียนรู้ที่ ๑๓ เรียนรู้คำประพันธ์

กลุ่มสาระการเรียนรู้ภาษาไทย

เรื่อง รู้จักแผนผังคำประพันธ์

รายวิชาภาษาไทย

เวลา ๒ ชั่วโมง

ชั้นประถมศึกษาปีที่ ๔ - ๕ - ๖

แนวทางการจัดการการเรียนรู้	ป. ๔	ป. ๕	ป. ๖
ขั้นสอน	กิจกรรมเดี่ยว -ทำกิจกรรมตามใบงานที่ ๐๖ ผีกเขียนและอ่าน	กิจกรรมเดี่ยว -ทำกิจกรรมตามใบงานที่ ๐๖ ผีกเขียนและอ่าน	กิจกรรมเดี่ยว - ทำกิจกรรมตามใบงานที่ ๐๖ ผีกเขียนและอ่าน
ขั้นสรุป	<div style="display: flex; justify-content: space-between; align-items: center;"> <div style="text-align: left;">↓</div> <div style="text-align: center;">กิจกรรมรวมชั้น</div> <div style="text-align: right;">↑</div> </div> <p>ครูและนักเรียนร่วมกันสรุปเรื่องชั้นพลัดถิ่นกลอนสี่ กาพย์ยามี ๑๑ และกลอนสุภาพ</p>		
วัดและประเมินผล	๑. ประเมินพฤติกรรมการขณะเรียน ๒. ประเมินจากผลงาน / ใบงาน ๓. ประเมินมารยาทในการเขียน	๑. ประเมินพฤติกรรมการขณะเรียน ๒. ประเมินจากผลงาน / ใบงาน ๓. ประเมินมารยาทในการเขียน	๑. ประเมินพฤติกรรมการขณะเรียน ๒. ประเมินจากผลงาน / ใบงาน ๓. ประเมินมารยาทในการเขียน

แผนการจัดการเรียนรู้ที่ ๒ เรื่อง รู้จักแผนผังคำประพันธ์ รายวิชาภาษาไทย			เวลา ๒ ชั่วโมง ชั้นประถมศึกษาปีที่ ๔ - ๕ - ๖
<p>หน่วยการเรียนรู้ที่ ๑๓ เรียนรู้คำประพันธ์ กลุ่มสาระการเรียนรู้ภาษาไทย</p> <p>ขอบเขตเนื้อหา</p> <p>ป.๔</p> <p>๑. การเรียนรู้คุณลักษณะคำประพันธ์ในฉกกลอนสี่</p> <ul style="list-style-type: none"> - แผนผังกลอนสี่ - ลักษณะสัมผัส <p>๒. มารยาทในการเขียน</p> <p>ป.๕</p> <p>๑. การเรียนรู้คุณลักษณะคำประพันธ์</p> <p>กาพย์ยานี ๑๑</p> <ul style="list-style-type: none"> - แผนผังกาพย์ยานี ๑๑ - ลักษณะสัมผัส <p>๒. มารยาทในการเขียน</p> <p>ป.๖</p> <p>๑. การเรียนรู้คุณลักษณะคำประพันธ์</p> <p>กลอนสุภาพ</p> <ul style="list-style-type: none"> - แผนผังกลอนสุภาพ - ลักษณะสัมผัส <p>๒. มารยาทในการเขียน</p>	<p>กิจกรรม ครั้งที่ ๑ เวลา ๑ ชั่วโมง</p> <p>ผู้นำ</p> <p>กิจกรรมรวมชั้น</p> <p>๑. นักเรียนชั้น ป.๔-๖ ร่วมกันสนทนาบทกวีเรื่องการอ่านออกเสียง บทร้อยกรองเป็นทำนองเสนาะ ครูอธิบายเพิ่มเติม</p> <p>กิจกรรมกลุ่มย่อย</p> <p>๒. นักเรียนชั้น ป.๔-๖ ทบทวนบทอ่านกลอนสี่/กาพย์ยานี ๑๑/ กลอนสุภาพ เพื่อดูฉันทลักษณ์คำประพันธ์ โดยร่วมกันสนทนา เรื่องคำสัมผัสจากคำประพันธ์แต่ละประเภท</p> <p>ขั้นสอน</p> <p>กิจกรรมกลุ่มย่อย</p> <p>๓. นักเรียนชั้น ป.๔-๖ แบ่งกลุ่มตามระดับชั้น ชั้น ป.๔ อ่านใบความรู้ เรื่องกลอนสี่ ป.๕ อ่านใบความรู้เรื่องกาพย์ยานี ๑๑ และ ป.๖ อ่านใบความรู้เรื่องกลอนสุภาพ โดยพิจารณาร่วมกันเรื่องแผนผัง คำประพันธ์และลักษณะสัมผัสของคำ ประพันธ์แต่ละประเภท ครูร่วมพิจารณาและอธิบายเพิ่มเติม</p>	<p>สื่อ/แหล่งเรียนรู้</p> <p>ป.๔</p> <p>๑. แผนภูมิบทอ่านกลอนสี่</p> <p>๒. ใบความรู้เรื่องกลอนสี่</p> <p>๓. ใบความรู้เรื่องมารยาทในการเขียนและ การสร้างนิสัยรักการอ่าน</p> <p>๔. บทอาขยานวิถีเด็กไทย</p> <p>๕. ใบงานที่ ๐๔-๐๖</p> <p>ป.๕</p> <p>๑. แผนภูมิบทอ่าน กาพย์ยานี ๑๑</p> <p>๒. ใบความรู้เรื่อง กาพย์ยานี ๑๑</p> <p>๓. ใบความรู้เรื่องมารยาทในการเขียน</p> <p>๔. บทอาขยานหลัก วิชาเหมือนสินค้า</p> <p>๕. ใบงานที่ ๐๔-๐๖</p> <p>ป.๖</p> <p>๑. แผนภูมิบทอ่าน กลอนสุภาพ</p> <p>๒. ใบความรู้เรื่องกลอนสุภาพ</p> <p>๓. ใบความรู้เรื่องมารยาทในการเขียน</p> <p>๔. บทอาขยานหลัก เป็นมนุษย์หรือเป็นคน</p> <p>๕. ใบงานที่ ๐๔-๐๖</p>	

<p>หน่วยการเรียนรู้ที่ ๑๓ เรียนรู้คำประพันธ์ กลุ่มสาระการเรียนรู้ภาษาไทย</p>	<p>แผนการจัดการเรียนรู้ที่ ๒ (ต่อ) เรื่อง รู้จักแผนผังคำประพันธ์ รายวิชาภาษาไทย</p>	<p>เวลา ๒ ชั่วโมง ชั้นประถมศึกษาปีที่ ๔ - ๕ - ๖</p>
<p>จุดประสงค์การเรียนรู้ ความรู้ ป.๔ ๑. บอกหลักการแต่งบทร้อยกรอง - เขียนแผนผังกลอนสี่ และลักษณะสัมผัสได้ ๒. มีมารยาทในการเขียน ป.๕ ๑. บอกหลักการแต่งบทร้อยกรอง - เขียนแผนผังกลอนสี่ และลักษณะสัมผัสได้ ๒. มีมารยาทในการเขียน ป.๖ ๑. บอกหลักการแต่งบทร้อยกรอง - เขียนแผนผังกลอนสี่ และลักษณะสัมผัสได้ ๒. มีมารยาทในการเขียน</p>	<p>กิจกรรมกลุ่มย่อย ๔. แบ่งกลุ่มย่อยกลุ่มละ ๒-๓ คน ทำกิจกรรมตามใบงานที่ ๐๔ โดยฝึกเขียนแผนผังบังคับของคำประพันธ์ กลอนสี่ กาพย์ยานี ๑๑ และกลอนสุภาพ ตามลำดับขั้น และให้นักเรียนนำเสนอเพื่อนในกลุ่มระดับชั้น กิจกรรม ครั้งที่ ๒ เวลา ๑ ชั่วโมง กิจกรรมรวมชั้น ๕. นักเรียนชั้น ป.๔-๖ อ่านใบความรู้เรื่องมารยาทในการเขียนและร่วมกันสนทนา ครูแนะนำเพิ่มเติม ๖. นักเรียนชั้น ป.๔-๖ แบ่งกลุ่มละชั้นฝึกโย่งสัมผัสสระหรือสัมผัสดอกและร่วมกันฝึกเขียนคำสัมผัสตามสระที่สนใจ กิจกรรมจับคู่ ๗. นักเรียนจับคู่กันทำกิจกรรมตามใบงานที่ ๐๕ ตามระดับชั้นของตนเองและสุ่มนักเรียนชั้นละ ๑-๒ คู่ มาแสดงผลงานให้ครูและเพื่อนชม ครูชี้แนะเพื่อแก้ไข ถ้าพบข้อบกพร่อง กิจกรรมเดี่ยว ๘. นักเรียนทำกิจกรรมตามใบงานที่ ๐๖ เป็นรายบุคคลที่ฝึกเขียนและฝึกอ่าน</p>	<p>การประเมิน ป.๔ - ป.๖ ๑. ประเมินพฤติกรรมการเรียน ๒. ประเมินจากผลงาน / ใบงาน วิธีการประเมิน ป.๔ - ป.๖ ๑. แบบบันทึกการสังเกตพฤติกรรม ๒. ตรวจผลงาน เครื่องมือประเมิน ป.๔ - ป.๖ ๑. แบบบันทึกการสังเกตพฤติกรรม ๒. แบบบันทึกคะแนน ๓. ใบงาน เกณฑ์การประเมิน ป.๔ - ป.๖ ผลงานได้คะแนนร้อยละ ๗๐</p>
<p>ป.๔ ๑. บอกหลักการแต่งบทร้อยกรอง - เขียนแผนผังกลอนสี่ และลักษณะสัมผัสได้ ๒. มีมารยาทในการเขียน ป.๕ ๑. บอกหลักการแต่งบทร้อยกรอง - เขียนแผนผังกลอนสี่ และลักษณะสัมผัสได้ ๒. มีมารยาทในการเขียน ป.๖ ๑. บอกหลักการแต่งบทร้อยกรอง - เขียนแผนผังกลอนสี่ และลักษณะสัมผัสได้ ๒. มีมารยาทในการเขียน</p>	<p>๘. นักเรียนทำกิจกรรมตามใบงานที่ ๐๖ เป็นรายบุคคลที่ฝึกเขียนและฝึกอ่าน</p>	<p>๑. บอกหลักการแต่งบทร้อยกรอง - เขียนแผนผังกลอนสี่ และลักษณะสัมผัสได้ ๒. มีมารยาทในการเขียน</p>

<p>หน่วยการเรียนรู้ที่ ๑๓ เรียนรู้คำประพันธ์ กลุ่มสาระการเรียนรู้ภาษาไทย</p>	<p>แผนการจัดการเรียนรู้ที่ ๒ (ต่อ) เรื่อง รู้จักแผนผังคำประพันธ์ รายวิชาภาษาไทย</p>	<p>เวลา ๒ ชั่วโมง ชั้นประถมศึกษาปีที่ ๔ - ๕ - ๖</p>
<p>๒. มีมารยาทในการเขียน</p> <p>ป.๕</p> <p>๑. แต่งบทร้อยกรองได้</p> <p>- บอกแผนผังกลอนสี่ และลักษณะสัมผัสได้</p> <p>๒. มีมารยาทในการเขียน</p> <p>ป.๖</p> <p>๑. แต่งบทร้อยกรองได้</p> <p>- บอกแผนผังกลอนสี่ และลักษณะสัมผัสได้</p> <p>๒. มีมารยาทในการเขียน</p> <p>คุณธรรม</p> <p>ป.๔-๖</p> <p>๑. ใฝ่เรียนรู้</p> <p>๒. มีความรับผิดชอบ</p> <p>๓. มีมารยาทในการอ่าน เขียน</p>	<p>ขั้นสรุป กิจกรรมรวมชั้น</p> <p>๙. ครูและนักเรียนร่วมกันสรุปเรื่องฉันทลักษณ์กลอนสี่ กาพย์ยานี ๑๑ และกลอนสุภาพ เพื่อทำกิจกรรมต่อไป</p>	

ใบความรู้

มารยาทในการเขียนและการสร้างนิสัยรักการเขียน



มารยาทในการเขียน

๑. ใช้ถ้อยคำสุภาพ หลีกเลี่ยงคำหยาบ ไม่ใช้อารมณ์ ความรู้สึกส่วนตัวหรืออคติ วิเคราะห์ผู้อื่นอย่างปราศจากเหตุผล จนทำให้เกิดความเดือดร้อนเสียหายและสังคมแตกแยก
๒. เขียนข้อความหรืองานเขียนที่เป็นจริง โดยศึกษา ค้นคว้าและตรวจสอบว่า ถูกต้องแล้ว ถ้าเป็นเรื่องส่วนตัวต้องได้รับอนุญาตจากเจ้าของเสียก่อน
๓. เขียนให้ถูกต้องตามอักขรวิธี ใช้สระ พยัญชนะ และวรรณยุกต์ให้ถูกต้อง ใช้ถ้อยคำที่เหมาะสมกับเนื้อหา กาลเทศะและสถานะบุคคล
๔. เขียนสิ่งที่มีคุณค่าอันจะก่อให้เกิดความสุข ไม่เขียนเรื่องที่ส่งผลกระทบต่อ ความมั่นคงของชาติหรือสถาบันเบื้องสูง
๕. บอกแหล่งที่มาของข้อมูลเดิมเสมอ เพื่อให้เกียรติเจ้าของข้อมูลนั้นๆ ทุกครั้ง ไม่คัดลอกงานเขียนของผู้อื่น โดยอ้างว่าเป็นผลงานของตนเอง

การสร้างนิสัยรักการเขียน

๑. ศึกษาค้นคว้า จัดบันทึกเรื่องราวต่างๆ จากการอ่าน การฟัง การพบเห็น อย่างสม่ำเสมอ
๒. มีความกระตือรือร้นในการเขียน
๓. มีใจรักและมีความสุขในการเขียน

ใบความรู้ คำประพันธ์กลอนสี่

กลอนสี่ เป็นคำประพันธ์ประเภทกลอน ใน ๑ บท มี ๒ บาท ๑ บาท มี ๒ วรรค วรรคละ ๔ คำ สัมผัสบังคับของกลอนสี่ มี ๔ แห่ง ดังนี้

คำท้ายวรรคแรก สัมผัสคล้องจองกับคำที่ ๒ ของวรรคที่ ๒

คำสุดท้ายของวรรคที่ ๒ สัมผัสคล้องจองกับคำสุดท้ายของวรรคที่ ๓

คำสุดท้ายของวรรคที่ ๓ สัมผัสคล้องจองกับคำที่ ๒ ของวรรคที่ ๔

คำสุดท้ายของวรรคที่ ๔ ของบทแรก สัมผัสคล้องจองกับคำสุดท้ายวรรคที่ ๒ ของบทถัดไป

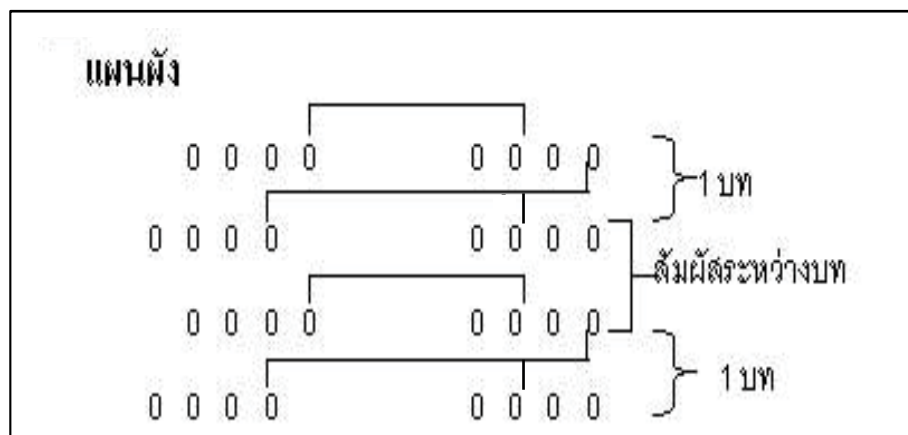

ตัวอย่างกลอนสี่

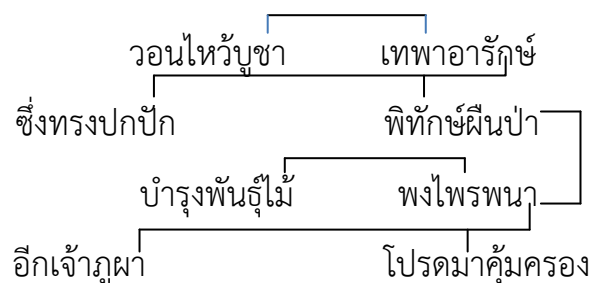

เฉลยใบงานที่ ๐๔

เขียนแผนผังกลอนสี่

คำชี้แจง จากบทกลอนนี้จึงเขียนแผนผังบังคับและสัมผัสของกลอนสี่ให้ถูกต้องตามฉันทลักษณ์

ท่องฟ้าหน้าหนาว	สีขาวปนฟ้า
มองดูเย็นตา	ช่างน่าสุขใจ
เสื้อผ้ากันหนาว	สีพราวสดใส
มองเห็นแต่ไกล	ชื่นใจทุกครา

แผนผังบังคับกลอนสี่

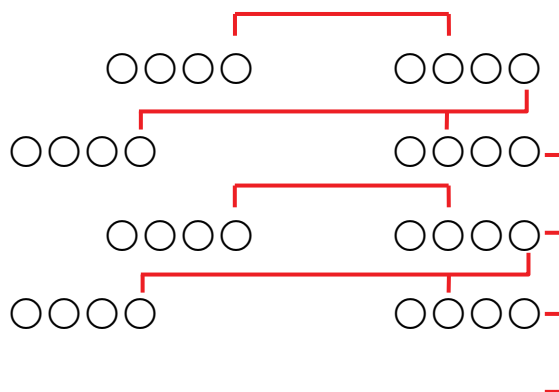

เฉลยใบงานที่ ๐๕

คำชี้แจง โยงสัมผัสสระที่คล้องจองกันภายในวรรคของกลอนสี่ แล้วนำคำสัมผัสมาเขียนลงในช่องว่าง

ตัวอย่าง :

- | | | | |
|----|---|---|--|
| | <div style="border: 1px solid black; border-radius: 15px; padding: 5px; background-color: #ffff00; display: inline-block;"> มองดูหมู่ดาว แสงพราวดาวเด่น </div> | ⇒ | <div style="border: 1px solid black; border-radius: 15px; padding: 5px; background-color: #90ee90; display: inline-block;"> ดู - หมู่ พราว - ดาว </div> |
| ๑. | <div style="border: 1px solid black; border-radius: 15px; padding: 5px; background-color: #90ee90; display: inline-block;"> คนไทยใจงาม สยามงามยิ่ง </div> | ⇒ | <div style="border: 1px solid black; border-radius: 15px; padding: 5px; background-color: #9370db; display: inline-block;"> ไทย - ใจ สยาม - งาม </div> |
| ๒. | <div style="border: 1px solid black; border-radius: 15px; padding: 5px; background-color: #f08080; display: inline-block;"> อาหารจานเผ็ด รสเด็ดเปิดตุ๋น </div> | ⇒ | <div style="border: 1px solid black; border-radius: 15px; padding: 5px; background-color: #66b3ff; display: inline-block;"> हार - จาน เด็ด - เป็ด </div> |
| ๓. | <div style="border: 1px solid black; border-radius: 15px; padding: 5px; background-color: #add8e6; display: inline-block;"> รักใดไหนเล่า เทียบเท่าเรารัก </div> | ⇒ | <div style="border: 1px solid black; border-radius: 15px; padding: 5px; background-color: #ff9933; display: inline-block;"> ใด - ไหน เท่า - เรา </div> |
| ๔. | <div style="border: 1px solid black; border-radius: 15px; padding: 5px; background-color: #ffcc99; display: inline-block;"> ของขวัญวันนี้ ผ้าดีสีสวย </div> | ⇒ | <div style="border: 1px solid black; border-radius: 15px; padding: 5px; background-color: #66b3ff; display: inline-block;"> ขวัญ - วัน ดี - สี </div> |
| ๕. | <div style="border: 1px solid black; border-radius: 15px; padding: 5px; background-color: #90ee90; display: inline-block;"> ติดสีตีเป่า ขลุ่ยเจ้าเลาไหน </div> | ⇒ | <div style="border: 1px solid black; border-radius: 15px; padding: 5px; background-color: #90ee90; display: inline-block;"> สี - ตี เจ้า - เลา </div> |

ของแค่นี้..
ทำได้อยู่แล้ว ฮีฮี..



เฉลยใบงานที่ ๐๖

ฝึกแต่งกลอนสี่

คำชี้แจง เลือกคำที่กำหนดให้ เติมในช่องว่างให้ได้ใจความถูกต้องตามฉันทลักษณ์ของกลอนสี่

บทที่ ๑	→	ดงงาม	ชูช่อ	สีสด	สีคราม
บทที่ ๒	→	ดอกไม้	ช่อนไกล	โผผิน	ฟุ้งไป

มาลีสีสด	หมุดจดดงงาม
ใต้ฟ้าสีคราม	ชองามไสว
หมุ่นกผผิน	ต่างบินร่อนไกล
ตามกลิ่นดอกไม้	หอมไกลตามลม

ฉันทลักษณ์กลอนสี่ ก็ไม่ยากนะ
หนูหนูคงจะทำได้ทุกคน



ใบความรู้ มารยาทในการเขียนและการสร้างนิสัยรักการเขียน



มารยาทในการเขียน

๑. ใช้ถ้อยคำสุภาพ หลีกเลี่ยงคำหยาบ ไม่ใช้อารมณ์ ความรู้สึกส่วนตัวหรืออคติ วิचारณผู้อื่นอย่างปราศจากเหตุผล จนทำให้เกิดความเดือดร้อนเสียหายและสังคมแตกแยก
๒. เขียนข้อความหรืองานเขียนที่เป็นจริง โดยศึกษา ค้นคว้าและตรวจสอบว่าถูกต้องแล้ว ถ้าเป็นเรื่องส่วนตัวต้องได้รับอนุญาตจากเจ้าของเสียก่อน
๓. เขียนให้ถูกต้องตามอักขรวิธี ใช้สระ พยัญชนะ และวรรณยุกต์ให้ถูกต้อง ใช้ถ้อยคำที่เหมาะสมกับเนื้อหา กาลเทศะและสถานะบุคคล
๔. เขียนสิ่งที่มีคุณค่าอันจะก่อให้เกิดความสุข ไม่เขียนเรื่องที่ส่งผลกระทบต่อความมั่นคงของชาติหรือสถาบันเบื้องสูง
๕. บอกแหล่งที่มาของข้อมูลเดิมเสมอ เพื่อให้เกียรติเจ้าของข้อมูลนั้นๆ ทุกครั้ง ไม่คัดลอกงานเขียนของผู้อื่น โดยอ้างว่าเป็นผลงานของตนเอง

การสร้างนิสัยรักการเขียน

๑. ศึกษาค้นคว้า จัดบันทึกเรื่องราวต่างๆ จากการอ่าน การฟัง การพบเห็น อย่างสม่ำเสมอ
๒. มีความกระตือรือร้นในการเขียน
๓. มีใจรักและมีความสุขในการเขียน

ใบความรู้ กาพย์ยานี ๑๑



กาพย์ยานี ๑๑ เป็นคำประพันธ์ประเภทกาพย์ชนิดหนึ่ง ใน ๑ บท มี ๒ บาท ๑ บาท มี ๒ วรรค วรรคหน้า มี ๕ คำ วรรคหลังมี ๖ คำ รวมเป็น ๑๑ คำ จึงเรียกว่า กาพย์ยานี ๑๑ ซึ่งในการแตงนั้นต้องแตงอย่างน้อย ๑ บท หรือ ๔ วรรคเสมอ กาพย์ยานี ๑ บท จะมี ๒๒ คำ

ตัวอย่างกาพย์ยานี ๑๑

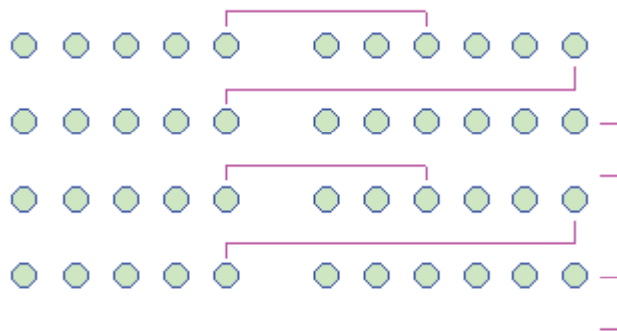

ลักษณะสัมผัสบังคับของกาพย์ยานี ๑๑

พยางค์สุดท้ายของ วรรคที่ ๑ สัมผัสกับ พยางค์ที่ ๓ ของวรรคที่ ๒
พยางค์สุดท้ายของ วรรคที่ ๒ สัมผัสกับ พยางค์สุดท้าย ของ วรรคที่ ๓
พยางค์สุดท้ายของ วรรคที่ ๓ อาจสัมผัสกับ พยางค์ที่ ๑, ๒ หรือ ๓ ของวรรคที่ ๔
พยางค์สุดท้ายของ วรรคที่ ๔ สัมผัสกับ พยางค์สุดท้าย ของ วรรคที่ ๒ ของบทต่อไป

ตัวอย่าง สัมผัสบังคับกาพย์ยานี ๑๑

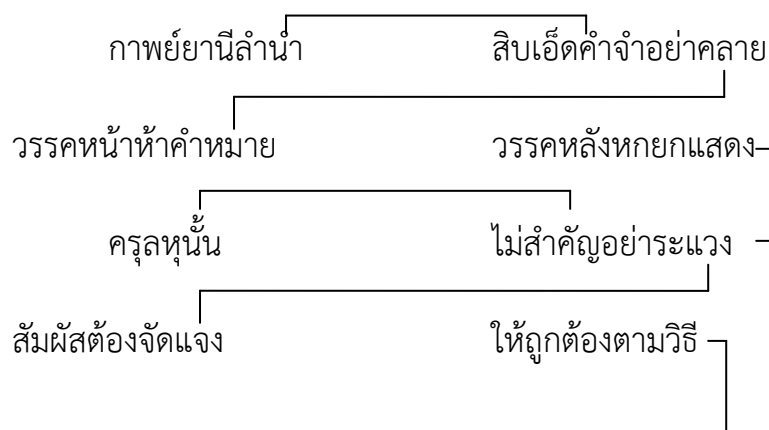

เฉลยใบงานที่ ๐๔

คำชี้แจง เขียนแผนผังภาพยยานี ๑๑ ให้ถูกต้องตามฉันทลักษณ์

ขึ้นกตกทุกชั殃	แสนลำบากจากเวียงไชย
มันเผือกเลือกเผาไฟ	กินผลไม้ได้เป็นแรง
รอนรอนอ่อนอัสตง	พระสุริยงเย็นยอแสง
ช่วงตั้งน้ำคร่ำแดง	แฝงเมฆเขาเงาเมรุจร

(ภาพยพระไชยสุริยา)



ทำได้ไม่ยากเลยนะคะ ขอให้กำลังใจ ลู้..ลู้..นะคะ



เฉลยใบงานที่ ๐๕

คำชี้แจง โยงสัมผัสสระที่คล้องจองกันภายในวรรคของกาพย์ยานี ๑๑ แล้วนำคำสัมผัสเขียนลงในช่องว่าง

ตัวอย่าง :

- | | | | |
|----|--|---|--|
| | เห็น <u>ฝู</u> ง <u>ยู่</u> ง <u>ร่า</u> ฟ <u>ื่อ</u> น คิด <u>บັ</u> ง <u>อ</u> ร <u>ร</u> อน <u>ร่า</u> กราย | ⇒ | ฝู <u>ง</u> - ยู่ <u>ง</u>
อ <u>ร</u> - ร่า <u>ง</u> |
| ๑. | น้ำ <u>มา</u> ปลา <u>กิน</u> ม <u>ด</u> เม <u>ื่อ</u> น้ำ <u>ล</u> ด <u>ม</u> ด <u>ก</u> ิน <u>ป</u> ลา | ⇒ | มา - ปลา
ล <u>ด</u> - ม <u>ด</u> |
| ๒. | ห <u>ัว</u> ห <u>ิน</u> ถ <u>ิ่น</u> ท <u>่อ</u> ง <u>เท</u> ีย <u>ว</u> ค <u>ล</u> ี <u>น</u> เป็น <u>เก</u> ล <u>ี</u> ย <u>ว</u> ล <u>ี</u> ย <u>ว</u> โ <u>ธ</u> ม <u>มา</u> | ⇒ | ห <u>ิน</u> - ถ <u>ิ่น</u>
เก <u>ล</u> ี <u>ย</u> ว - ล <u>ี</u> ย <u>ว</u> |
| ๓. | ร <u>ัก</u> ไ <u>ด</u> ไ <u>ท</u> น <u>จะ</u> เท <u>่า</u> แม <u>่</u> ร <u>ัก</u> เร <u>า</u> เท <u>่า</u> ช <u>ี</u> ว <u>ี</u> | ⇒ | ไ <u>ด</u> - ไ <u>ท</u> น
เร <u>า</u> - เท <u>่า</u> |
| ๔. | ก <u>ำ</u> เน <u>ิด</u> เก <u>ิ</u> ต <u>มา</u> จ <u>น</u> ก <u>ร</u> าก <u>ก</u> ร <u>ำ</u> ฝ <u>น</u> ท <u>น</u> ห <u>า</u> ก <u>ิ</u> น | ⇒ | ก <u>ำ</u> เน <u>ิด</u> - เก <u>ิ</u> ต
ฝ <u>น</u> - ท <u>น</u> |
| ๕ | น <u>ั</u> ก <u>เล</u> ง <u>ร</u> ้อ <u>ง</u> เพ <u>ล</u> ง <u>พ</u> ล <u>าง</u> ต <u>ร</u> ง <u>ห</u> น <u>ำ</u> ต <u>ำ</u> ง <u>ไ</u> ห <u>ำ</u> ง <u>ห</u> ย <u>ิ่ง</u> | ⇒ | น <u>ั</u> ก <u>เล</u> ง - เพ <u>ล</u> ง
ต <u>ำ</u> ง - ห <u>ำ</u> ง |

ของแค่นี้..
ทำได้อยู่แล้ว ฮิฮิ..



เฉลยใบงานที่ ๐๖

คำชี้แจง เติมคำในช่องว่างให้ได้ใจความถูกต้องตามฉันทลักษณ์ของกาพย์ยานี ๑๑

มาลีสี.....	ชูก้านใบ.....ตา
.....ภุมรามาดมกลิ้งกัน
กลิ้งหอมของดอกไม้	แสนชื่นใจพา.....
กลิ้งสีมี.....	ช่วยสร้างสรรค์โลกสวยงาม

ขอให้อยู่ในดุลยพินิจ ของคุณครู



ใบความรู้

มารยาทในการเขียนและการสร้างนิสัยรักการเขียน

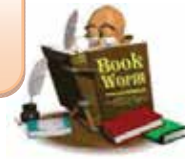

มารยาทในการเขียน

๑. ใช้ถ้อยคำสุภาพ หลีกเลี่ยงคำหยาบ ไม่ใช้อารมณ์ ความรู้สึกส่วนตัวหรืออคติ วิเคราะห์ผู้อื่นอย่างปราศจากเหตุผล จนทำให้เกิดความเดือดร้อนเสียหายและสังคมแตกแยก
๒. เขียนข้อความหรืองานเขียนที่เป็นจริง โดยศึกษา ค้นคว้าและตรวจสอบว่าถูกต้องแล้ว ถ้าเป็นเรื่องส่วนตัวต้องได้รับอนุญาตจากเจ้าของเสียก่อน
๓. เขียนให้ถูกต้องตามอักขรวิธี ใช้สระ พยัญชนะ และวรรณยุกต์ให้ถูกต้อง ใช้ถ้อยคำที่เหมาะสมกับเนื้อหา กาลเทศะและสถานะบุคคล
๔. เขียนสิ่งที่มีคุณค่าอันจะก่อให้เกิดความสุข ไม่เขียนเรื่องที่ส่งผลกระทบต่อความมั่นคงของชาติหรือสถาบันเบื้องสูง
๕. บอกแหล่งที่มาของข้อมูลเดิมเสมอ เพื่อให้เกียรติเจ้าของข้อมูลนั้นๆ ทุกครั้ง ไม่คัดลอกงานเขียนของผู้อื่น โดยอ้างว่าเป็นผลงานของตนเอง

การสร้างนิสัยรักการเขียน

๑. ศึกษา ค้นคว้า จดบันทึกเรื่องราวต่างๆ จากการอ่าน การฟัง การพบเห็น อย่างสม่ำเสมอ
๒. มีความกระตือรือร้นในการเขียน
๓. มีใจรักและมีความสุขในการเขียน



ใบความรู้ กลอนสุภาพ หรือกลอนแปด

กลอนแปด เป็นคำประพันธ์อีกชนิดหนึ่งที่มีความนิยมกันทั่วไป เพราะเป็นร้อยกรองชนิดที่มีความเรียบเรียงง่ายต่อการสื่อความหมาย และสามารถสื่อได้อย่างไพเราะ ซึ่งกลอนแปดมีการกำหนดพยางค์และสัมผัส มีหลายชนิดแต่ที่นิยมคือ **กลอนสุภาพ**

แผนผังกลอนสุภาพ

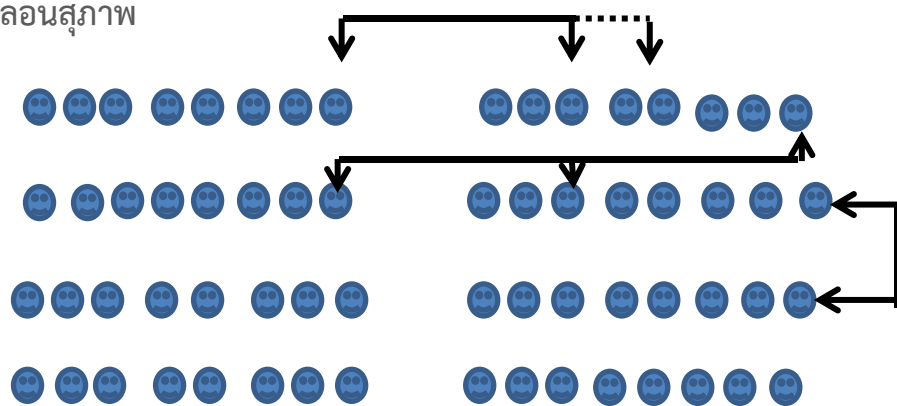

ลักษณะคำประพันธ์

กลอน ๑ บทมี ๔ วรรค และมีชื่อเรียกดังนี้

วรรคที่หนึ่งเรียกวรรคสดับ วรรคที่สองเรียกวรรครับ

วรรคที่สามเรียกวรรครอง วรรคที่สี่เรียกวรรคส่ง

แต่ละวรรคมีแปดคำ จึงเรียกว่า กลอนแปด



กลอนทุกประเภทจะกำหนดเสียงคำท้ายวรรคเป็นสำคัญ กำหนดได้ ดังนี้

คำท้ายวรรคสดับ กำหนดให้ใช้ได้ทุกเสียง

คำท้ายวรรครับ กำหนดห้ามใช้เสียงสามัญกับตรี

คำท้ายวรรครอง กำหนดให้ใช้เฉพาะเสียงสามัญกับตรี

คำท้ายวรรคส่ง กำหนดให้ใช้เฉพาะเสียงสามัญกับตรี

สัมผัสนอกหรือสัมผัสระหว่างวรรค เป็นสัมผัสบังคับ มีดังนี้

คำสุดท้ายของวรรคที่หนึ่ง (วรรคดับ) สัมผัสกับคำที่สามหรือที่ห้า
ของวรรคที่สอง (วรรครับ)

คำสุดท้ายของวรรคที่สอง (วรรครับ) สัมผัสกับคำสุดท้ายของวรรคที่สาม
(วรรครอง)

คำที่สามหรือที่ห้าของวรรคที่สี่ (วรรคส่ง)

สัมผัสระหว่างบท คำสุดท้ายของวรรคที่สี่ (วรรคส่ง) เป็นคำส่งสัมผัส
บังคับให้บทต่อไป

ตัวอย่างกลอนแปด

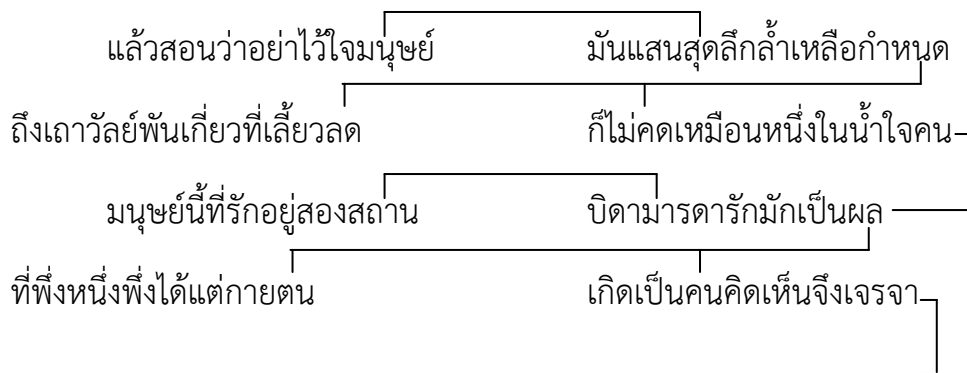

เฉลยใบงานที่ ๐๔

คำชี้แจง จากบทกลอนนี้จงเขียนแผนผังบังคับ และสัมผัสของกลอนสุภาพ
ให้ถูกต้องตามฉันทลักษณ์

แล้วสอนว่าอย่าไว้ใจมนุษย์	มันแสนสุดลึกล้าเหลือกำหนด
ถึงเถาวัลย์พันเกี่ยวที่เลี้ยวลด	ไม่เคี้ยวคุดเหมือนหนึ่งในน้ำใจคน
มนุษย์นี้มีที่รักอยู่สองสถาน	บิดามารดารักมักเป็นผล
ที่พึงหนึ่งพึงได้แต่กายตน	เกิดเป็นคนคิดเห็นจึงเจรจา

สุนทรภู่

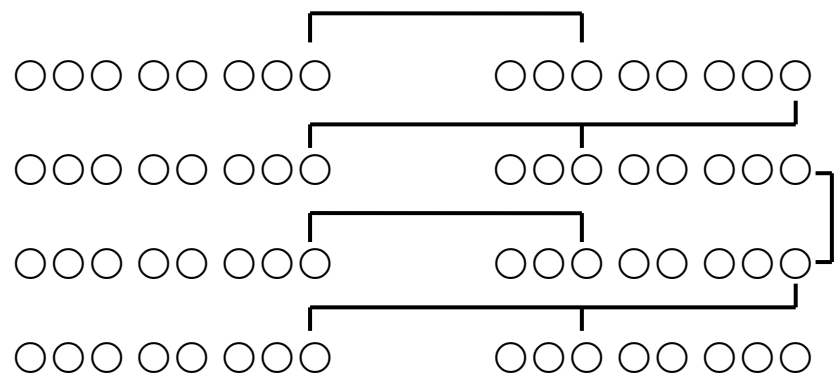

เฉลยใบงานที่ ๐๕

คำชี้แจง โยงสัมผัสสระที่คล้องจองกันภายในวรรคของกลอนสุภาพ แล้วนำคำสัมผัส
มาเขียนลงในช่องว่าง

ตัวอย่าง :

ใครกล้ากรายทำร้ายถึงรังมัน ก็วิ่งพुरुกรูกันมาทันที



กราย - ร้าย
พुरु - กรู

๑.

คนไทยน้ำใจงดงาม ยิ้มทุกยามด้วยความสุขใจ



ไทย - ใจ
ยาม - ความ

๒.

ผลไม้ไทยมีไว้รับประทาน ผลไม้หนึ่งจานสารอาหารมากมี



ไทย - ไว้
จาน-สาร หรือ
อาหาร

๓.

เป็นมนุษย์สุคนิยมเพียงลมปาก จะได้ยากโหยหิวเพราะชีวหา



มนุษย์ - สุค
หิว - ชิว

๔.

นางเงือกน้ำกำสรดสลดจิต สุดจะคิดค้ำทรวงดวงสมร



น้ำ - กำ/สรด - สลด
ทรวง - ดวง

๕.

ว่าจากเรือนเหมือนนกมาจากรัง อยู่ข้างหลังก็จะแลชะเง้อคอย



เรือน-เหมือน
แล-ชะเง้อ

ของแค่นี้..
ทำได้อยู่แล้ว ฮิฮิ..



เฉลยใบงานที่ ๐๖

คำชี้แจง เติมสัมผัสพยัญชนะในช่องว่างให้ได้ใจความถูกต้องตามฉันทลักษณ์
ของกลอนสุภาพ

เมื่อเป็นเด็ก..... หมั่นพากเพียร.....เขา

ใคร.....เรา คุณธรรม

ต่าง..... มีใจรัก.....

จะ.....

ขอให้อยู่ในดุลยพินิจ ของคุณครู ครับ

คำชี้แจงประกอบแผนการจัดการเรียนรู้ หน่วยการเรียนรู้ที่ ๑๓

แผนการจัดการเรียนรู้ที่ ๓

สร้างสรรค์สัมผัส

เวลา ๒ ชั่วโมง

๑. สาระสำคัญของแผน

ป.๔ เรียนรู้ฉันทลักษณ์ แผนผัง ลักษณะสัมผัส คำประพันธ์ประเภทกลอนสี่
มรยาทในการเขียน

ป.๕ เรียนรู้ฉันทลักษณ์ แผนผัง ลักษณะสัมผัส คำประพันธ์ประเภทกาพย์ยานี ๑๑
มรยาทในการเขียน

ป.๖ เรียนรู้ฉันทลักษณ์ แผนผังกลอนสี่ ลักษณะสัมผัส คำประพันธ์ประเภทกลอนสุภาพ
มรยาทในการเขียน

๒. ข้อเสนอแนะเพิ่มเติมในการนำไปใช้

๒.๑ ขอบข่ายเนื้อหา

คำประพันธ์ประเภทกลอนสี่ กาพย์ยานี ๑๑ และกลอนสุภาพ

๒.๒ จุดประสงค์การเรียนรู้

แต่งคำประพันธ์ประเภทกลอนสี่ กาพย์ยานี ๑๑ และกลอนสุภาพ ตามฉันทลักษณ์
แผนผัง ลักษณะสัมผัสได้ และมีมรยาทในการเขียน

๒.๓ การจัดกิจกรรมการเรียนรู้

ครูเตรียมใบงานในการทำกิจกรรมรวมชั้น กิจกรรมกลุ่มย่อย กิจกรรมจับคู่ และ
กิจกรรมเดี่ยวเกี่ยวกับฉันทลักษณ์ของคำประพันธ์แต่ละชนิด

๒.๔ การวัดและประเมินผลการเรียนรู้ประกอบด้วย

แบบบันทึกการสังเกตพฤติกรรม แบบบันทึกคะแนน ใบงาน เกณฑ์การประเมิน ผลงาน
ได้คะแนน ร้อยละ ๗๐

แนวทางการจัดกิจกรรมของแผนการจัดการเรียนรู้ที่ ๓

หน่วยการเรียนรู้ที่ ๑๓ เรียนรู้คำประพันธ์

เรื่อง สร้างสรรค์สัมผัส

กลุ่มสาระการเรียนรู้ภาษาไทย

รายวิชาภาษาไทย

เวลา ๒ ชั่วโมง

ชั้นประถมศึกษาปีที่ ๔ - ๕ - ๖

แนวการจัดกิจกรรมการเรียนรู้	ป. ๔	ป. ๕	ป. ๖
ขั้นนำ	<p>นักเรียนชั้น ป.๔-๖ ทบทวนเรื่องสัมผัสหรือสัมผัสสะทอน โดยร่วมกันหาคำสัมผัสคล้องจอง จากคำที่กำหนด</p> <p>นักเรียนชั้น ป.๔-๖ แบ่งกลุ่มคลั่งขี้ นึกเขียนคำสัมผัสคล้องจอง ๒ คำ ๓ คำ และ ๔</p> <p>ส่งตัวแทนนำเสนอผลงาน ครูร่วมพิจารณาและอธิบายเพิ่มเติม</p>	<p>กิจกรรมรวมชั้น</p>	<p>กิจกรรมรวมชั้น</p>
ขั้นสอน	<p>กิจกรรมกลุ่มย่อย</p> <p>- จับคู่กันทำกิจกรรมตามใบงานที่ ๐๗ โดยเลือกคำที่กำหนดให้ มาเติมในช่องว่างตามฉันทลักษณ์คำประพันธ์ กลอนสี่</p>	<p>กิจกรรมกลุ่มย่อย</p> <p>- จับคู่กันทำกิจกรรมตามใบงานที่ ๐๗ โดยเลือกคำที่กำหนดให้ มาเติมในช่องว่างให้ถูกต้องตามฉันทลักษณ์คำประพันธ์ กาพย์ยานี ๑๑</p>	<p>กิจกรรมกลุ่มย่อย</p> <p>- จับคู่กันทำกิจกรรมตามใบงานที่ ๐๗ โดยเลือกคำที่กำหนดให้ มาเติมในช่องว่างให้ถูกต้องตามฉันทลักษณ์คำประพันธ์ กลอนสุภาพ</p>
	<p>กิจกรรมจับคู่</p> <p>- จับคู่กันทำกิจกรรมตามใบงานที่ ๐๘ โดยนำข้อความที่กำหนดให้ในใบงาน มาเรียงลำดับให้ถูกต้องตามฉันทลักษณ์ กาพย์ยานี ๑๑ และ แต่งคำประพันธ์ ต่อจากคำขึ้นต้นที่กำหนดให้ จำนวน ๒ บท</p>	<p>กิจกรรมจับคู่</p> <p>- จับคู่กันทำกิจกรรมตามใบงานที่ ๐๘ โดยนำข้อความที่กำหนดให้ในใบงาน มาเรียงลำดับให้ถูกต้องตามฉันทลักษณ์ กาพย์ยานี ๑๑ และ แต่งคำประพันธ์ ต่อจากคำขึ้นต้นที่กำหนดให้ จำนวน ๒ บท</p>	<p>กิจกรรมจับคู่</p> <p>- จับคู่กันทำกิจกรรมตามใบงานที่ ๐๘ โดยนำข้อความที่กำหนดให้ในใบงาน มาเรียงลำดับ ให้ถูกต้องตามฉันทลักษณ์ กลอนสุภาพ และแต่งคำประพันธ์ ต่อจากคำขึ้นต้นที่กำหนดให้ จำนวน ๒ บท</p>

แนวทางการจัดกิจกรรมของแผนการจัดการเรียนรู้ที่ ๓ (ต่อ)

หน่วยการเรียนรู้ที่ ๑๓ เรียนรู้คำประพันธ์

เรื่อง สร้างสรรค์สัมผัส

กลุ่มสาระการเรียนรู้ภาษาไทย

รายวิชาภาษาไทย

เวลา ๒ ชั่วโมง

ชั้นประถมศึกษาปีที่ ๔ - ๕ - ๖

แนวการจัดกิจกรรมการเรียนรู้	ป. ๔	ป. ๕	ป. ๖
ขั้นตอน	กิจกรรมเดี่ยว - ทำกิจกรรมตามใบงานที่ ๐๙ เป็นรายบุคคล ฝึกเขียนคำประพันธ์ กลอนสี่ โดยเขียน วรรคหลังให้สอดคล้องกับวรรคหน้าตามคำที่ นักเรียนเขียนเป็นร้อยแก้วไว้ก่อน	กิจกรรมเดี่ยว - ทำกิจกรรมตามใบงานที่ ๐๙ เป็นรายบุคคล ฝึกเขียนคำประพันธ์ กาพย์ยานี ๑๑ โดยเขียน วรรคหลังให้สอดคล้องกับวรรคหน้าตามคำ ที่นักเรียนเขียนเป็นร้อยแก้วไว้ก่อน	กิจกรรมเดี่ยว - ทำกิจกรรมตามใบงานที่ ๐๙ เป็นรายบุคคล ฝึกเขียนคำประพันธ์ กลอนสุภาพ โดยเขียนวรรคหลัง ให้สอดคล้องกับวรรคหน้าตามคำที่นักเรียน เขียนเป็นร้อยแก้วไว้ก่อน
ขั้นสรุป	↓ กิจกรรมรวมชั้น ครูและนักเรียนร่วมกันสรุปเรื่องฉันทลักษณ์ กลอนสี่ กาพย์ยานี ๑๑ และกลอนสุภาพ		
วัดและประเมินผล	กิจกรรมเดี่ยว ๗. นักเรียนเขียนสรุปเรื่องฉันทลักษณ์ กลอนสี่ ลงในสมุดของนักเรียน ๑. ประเมินพฤติกรรมการขณะเรียน ๒. ประเมินจากผลงาน / ใบงาน ๓. ประเมินมารยาทในการเขียน	กิจกรรมเดี่ยว ๗. นักเรียนเขียนสรุปเรื่องฉันทลักษณ์ กาพย์ยานี ๑๑ ลงในสมุดของนักเรียน ๑. ประเมินพฤติกรรมการขณะเรียน ๒. ประเมินจากผลงาน / ใบงาน ๓. ประเมินมารยาทในการเขียน	กิจกรรมเดี่ยว ๗. นักเรียนเขียนสรุปเรื่องฉันทลักษณ์ กลอนสุภาพ ลงในสมุดของนักเรียน ๑. ประเมินพฤติกรรมการขณะเรียน ๒. ประเมินจากผลงาน / ใบงาน ๓. ประเมินมารยาทในการเขียน

<p>หน่วยการเรียนรู้ที่ ๑๓ เรียนรู้คำประพันธ์ กลุ่มสาระการเรียนรู้ภาษาไทย</p>	<p>แผนการจัดการเรียนรู้ที่ ๓ เรื่อง สร้างสรรค์สัมผัส รายวิชาภาษาไทย</p>	<p>เวลา ๒ ชั่วโมง ชั้นประถมศึกษาปีที่ ๔ - ๕ - ๖</p>
<p>ขอบเขตเนื้อหา</p> <p>ป.๔</p> <p>๑. การเรียนรู้ฉันทลักษณ์คำประพันธ์ กลอนสี่</p> <ul style="list-style-type: none"> - แผนผังกลอนสี่ - ลักษณะสัมผัส <p>๒. มารยาทในการเขียน</p> <p>ป.๕</p> <p>๑. การเรียนรู้ฉันทลักษณ์คำประพันธ์ กาพย์ยานี ๑๑</p> <ul style="list-style-type: none"> - แผนผังกาพย์ยานี ๑๑ - ลักษณะสัมผัส <p>๒. มารยาทในการเขียน</p> <p>ป.๖</p> <p>๑. การเรียนรู้ฉันทลักษณ์คำประพันธ์ กลอนสุภาพ</p> <ul style="list-style-type: none"> - แผนผังกลอนสุภาพ - ลักษณะสัมผัส <p>๒. มารยาทในการเขียน</p>	<p>กิจกรรม ครั้งที่ ๑ เวลา ๑ ชั่วโมง</p> <p>ขั้นนำ</p> <p>กิจกรรมรวมชั้น</p> <p>๑. นักเรียนชั้น ป.๔-๖ ทบทวนเรื่องสัมผัสสระหรือสัมผัสสนอก ในแผนผังบังคับคำประพันธ์ โดยร่วมกันหาคำสัมผัสคล้องจอง จากคำที่ครูกำหนด เช่น โรงเรียน นักกีฬา มารยาทไทย เป็นต้น</p> <p>ขั้นสอน</p> <p>กิจกรรมรวมชั้น</p> <p>๒. นักเรียนชั้น ป.๔-๖ แบ่งกลุ่มละชั้น ผูกเขียนคำสัมผัส คล้องจอง ๒ คำ ๓ คำ และ ๔ คำ ก่อนฝึกเขียนคำสัมผัส ตามลักษณะคำประพันธ์ แล้วส่งตัวแทนนำเสนอผลงาน</p> <p>ครูร่วมพิจารณาและอธิบายเพิ่มเติม</p> <p>กิจกรรมกลุ่มย่อย</p> <p>๓. นักเรียนชั้น ป.๔-๖ แบ่งกลุ่มย่อยกลุ่มละ ๒-๓ คน ทำกิจกรรมตามใบงานที่ ๐๗ โดยเลือกคำที่กำหนดให้ มาเติม ในช่องว่างให้ถูกต้องตามฉันทลักษณ์คำประพันธ์ กลอนสี่ กาพย์ยานี ๑๑ และกลอนสุภาพ ตามระดับชั้น และ ตรวจผลงานพร้อมกัน</p>	<p>สื่อ/แหล่งเรียนรู้</p> <p>ป.๔</p> <p>๑. แผนผังบังคับกลอนสี่</p> <p>๒. ใบความรู้เรื่องกลอนสี่</p> <p>๓. ใบงานที่ ๐๗ - ๐๙</p> <p>ป.๕</p> <p>๑. แผนผังบังคับ กาพย์ยานี ๑๑</p> <p>๒. ใบความรู้เรื่อง กาพย์ยานี ๑๑</p> <p>๓. ใบงานที่ ๐๗ - ๐๙</p> <p>ป.๖</p> <p>๑. แผนผังบังคับ กลอนสุภาพ</p> <p>๒. ใบความรู้เรื่องกลอนสุภาพ</p> <p>๓. ใบงานที่ ๐๗ - ๐๙</p>

แผนการจัดการเรียนรู้ที่ ๓ (ต่อ) เรื่อง สร้างสรรค์สัมพันธ์ รายวิชาภาษาไทย		
<p>หน่วยการเรียนรู้ที่ ๑๓ เรียนรู้คำประพันธ์ กลุ่มสาระการเรียนรู้ภาษาไทย</p> <p>จุดประสงค์การเรียนรู้ ความรู้ ป.๔</p> <ol style="list-style-type: none"> ๑. บอกหลักการแต่งบทร้อยกรอง <ul style="list-style-type: none"> - บอกแผนผังกลอนสี่ และลักษณะสัมผัส ๒. บอกมารยาทในการเขียน <p>ป.๕</p> <ol style="list-style-type: none"> ๑. บอกหลักการแต่งบทร้อยกรอง <ul style="list-style-type: none"> - บอกแผนผังกาพย์ยานี ๑๑ และลักษณะสัมผัส ๒. บอกมารยาทในการเขียน <p>ป.๖</p> <ol style="list-style-type: none"> ๑. บอกหลักการแต่งบทร้อยกรอง <ul style="list-style-type: none"> - บอกแผนผังกลอนสุภาพ และลักษณะสัมผัส ๒. บอกมารยาทในการเขียน <p>ทักษะ ป.๔</p> <ol style="list-style-type: none"> ๑. แต่งบทร้อยกรองได้ <ul style="list-style-type: none"> - บอกแผนผังกลอนสี่ และลักษณะสัมผัสได้ ๒. มีมารยาทในการเขียน 	<p>กิจกรรม ครั้งที่ ๒ เวลา ๑ ชั่วโมง</p> <p>กิจกรรมจับคู่</p> <p>๔. นักเรียนชั้น ป.๔-๖ ตามระดับชั้น จับคู่กันทำกิจกรรมตามใบงานที่ ๐๘ โดยนำข้อความที่กำหนดมาให้ในใบงานมาเรียงลำดับให้ถูกต้องตามฉันทลักษณ์ และ แต่งคำประพันธ์ต่อจากคำขึ้นต้นที่กำหนดให้ จำนวน ๒ บท ตามระดับชั้นของตน และสื่อนักเรียนชั้นละ ๑-๒ คู่ มาแสดงผลงานให้ครูและเพื่อนชม ครูชี้แนะเพื่อแก้ไข ถ้าพบข้อบกพร่อง</p> <p>กิจกรรมเดี่ยว</p> <p>๕. นักเรียนทำกิจกรรมตามใบงานที่ ๐๙ เป็นรายบุคคลฝึกเขียนคำประพันธ์ กลอนสี่ กาพย์ยานี ๑๑ และกลอนสุภาพ ตามระดับชั้น โดยเขียนวรรคหลังให้สอดคล้องกับวรรคหน้า ตามคำที่นักเรียนเขียนเป็นร้อยแก้วไว้ก่อน ถ้าทำใบงานไม่เสร็จในชั่วโมงเรียนให้ทำต่อเป็นการบ้าน</p> <p>ขั้นสรุป</p> <p>กิจกรรมรวมชั้น</p> <p>๖. ครูและนักเรียนร่วมกันสรุปเรื่องฉันทลักษณ์ กลอนสี่ กาพย์ยานี ๑๑ และกลอนสุภาพ</p>	<p>การประเมิน ป.๔ - ป.๖</p> <ol style="list-style-type: none"> ๑. ประเมินพฤติกรรมการขณะเรียน ๒. ประเมินจากผลงาน / ใบงาน ๓. ประเมินมารยาทในการเขียน <p>วิธีการประเมิน ป.๔ - ป.๖</p> <ol style="list-style-type: none"> ๑. บันทึกการสังเกตพฤติกรรม ๒. ตรวจสอบผลงาน <p>เครื่องมือประเมิน ป.๔ - ป.๖</p> <ol style="list-style-type: none"> ๑. แบบบันทึกการสังเกตพฤติกรรม ๒. แบบบันทึกคะแนน ๓. ใบงาน <p>เกณฑ์การประเมิน ป.๔ - ป.๖</p> <p>พฤติกรรมการขณะเรียน ผลงาน/ใบงาน และมารยาทในการเขียน ผ่านเกณฑ์การประเมินร้อยละ ๗๐</p>

<p>หน่วยการเรียนรู้ที่ ๑๓ เรียนรู้คำประพันธ์ กลุ่มสาระการเรียนรู้ภาษาไทย</p>	<p>แผนการจัดการเรียนรู้ที่ ๓ (ต่อ) เรื่อง สร้างสรรค์สัมผัส รายวิชาภาษาไทย</p>	<p>เวลา ๒ ชั่วโมง ชั้นประถมศึกษาปีที่ ๔ - ๕ - ๖</p>
<p>ป.๕</p> <ol style="list-style-type: none"> ๑. แต่งบทร้อยกรองได้ - บอกแผนผังกาพย์ยานี ๑๑ และลักษณะสัมผัสได้ <p>๒. มีมารยาทในการเขียน</p>	<p>กิจกรรมเดี่ยว</p> <p>๗. นักเรียนเขียนสรุปเรื่องฉันทลักษณ์กลอนสี่ กาพย์ยานี ๑๑ และกลอนสุภาพ ลงในสมุดของนักเรียน</p>	
<p>ป.๖</p> <ol style="list-style-type: none"> ๑. แต่งบทร้อยกรองได้ - บอกแผนผังกลอนสุภาพ และลักษณะสัมผัสได้ <p>๒. มีมารยาทในการเขียน</p>		
<p>คุณธรรม</p> <p>ป.๔-๖</p> <ol style="list-style-type: none"> ๑. ใฝ่เรียนรู้ ๒. มีความรับผิดชอบ ๓. มีมารยาทในการอ่าน เขียน 		

เฉลยใบงานที่ ๐๘
เรียนรู้ฉันทลักษณ์กลอนสี่

คำชี้แจง นำข้อความที่กำหนดให้มาเรียงลำดับให้ถูกต้องตามฉันทลักษณ์ของกลอนสี่

ต่างมาอาศัย	กิ่งใบปกหนา
หนูชอบต้นไม้	มวลหมุ่นกกา
..... หนูชอบต้นไม้ กิ่งใบปกหนา
..... มวลหมุ่นกกา ต่างมาอาศัย

คำชี้แจง แต่งกลอนสี่ต่อจากเนื้อความที่กำหนด ให้ถูกต้องตามฉันทลักษณ์ของกลอนสี่

นักเรียนคนเก่ง

.....

ชอบอ่านทุกวัน

.....





แนวคำตอบใบงานที่ ๐๙
แต่งคำประพันธ์กลอนสี่

คำชี้แจง เขียนบทร้อยกรองกลอนสี่วรรคหลังให้สอดคล้องกับวรรคหน้าโดยเขียนให้สัมพันธ์กับภาพ

ตัวอย่างการเขียนร้อยกรอง	
	ดอกไม้ในสวน ล้วนมีกลิ่นหอม

๑.	
	กระเช้าดอกไม้
๒.	
	ออกกำลังกาย

๓.	
	ขี่จักรยาน
๔.	
	น้ำตกแสนงาม
๕.	
	ผ้า幔สีสวย

แนวคำตอบใบงานที่ ๐๗
ฝึกแต่งคำประพันธ์

คำชี้แจง เลือกคำที่กำหนดเติมลงในช่องว่างให้ถูกต้องตามฉันทลักษณ์ของกาพย์ยานี ๑๑

รายการคำที่กำหนด

- | | | |
|-----------------|------------|--------------|
| ๑. ปลาทุไทย | ๒. ทองหยอด | ๓. ข้าวชาหมู |
| ๔. เงาะ หมอนทอง | ๕. ฝอยทอง | ๖. ลองกอง |
| ๗. ผัดกะเพรา | ๘. ไข่ทอด | ๙. ต้มข้าไก่ |
| ๑๐. ข้าวผัดปู | ๑๑. ข้าวตุ | ๑๒. ซาลาเปา |

กึ่งเผา.....ข้าวชาหมู..... ข้าวผัดปู ..ลองชิมไหม

น้ำพริก.....ปลาทุไทย..... จะถูกใจเมื่อได้ลอง

ของหวานคือ...ทองหยอด..... ทั้งกล้วยทอดและ...ฝอยทอง...

ผลไม้ไทยไม่เป็นสอง เงาะ หมอนทอง.....ส้มลำไย



เฉลยใบงานที่ ๐๘
เรียนรู้สัมพันธ์ตามฉันทลักษณ์กาพย์ยานี ๑๑

คำชี้แจง นำข้อความหมายเลข ๑ - ๖ ในกรอบ เติมในช่องว่างให้ถูกต้องตามฉันทลักษณ์ของกาพย์ยานี ๑๑

- | | |
|-----------------------|------------------------|
| ๑. ห่างเจ้าเฝ้าแลหลัง | ๒. ขอแต่แม่ดวงใจ |
| ๓. ตัวไกลใจพ็อยู่ | ๔. เกะนั้นหรือจะชังใคร |
| ๕. ตั้งใจจิตรมิตรสมาน | |

สี่ซังซังแต่ชื่อ

เกะนั้นหรือจะชังใคร

ขอแต่แม่ดวงใจ

อย่าชังชังพี่จริงจัง

ตัวไกลใจพ็อยู่

เป็นคู่น้องครองยืนยง

ห่างเจ้าเฝ้าแลหลัง

ตั้งใจจิตรมิตรสมาน

แนวคำตอบใบงานที่ ๐๙
การแต่งคำประพันธ์กาพย์ยานี ๑๑

คำชี้แจง เขียนคำประพันธ์กาพย์ยานี ๑๑ วรรคหลังให้สอดคล้องกับวรรคหน้าโดยเขียนให้สัมพันธ์กับภาพ

ตัวอย่างการเขียนร้อยกรอง	
	ดอกไม้ในสวนนี้ ล้วนมากมีสีสดใส

๑.	
	ทะเลสีฟ้าคราม
๒.	
	หมู่ปลาในทะเล
๓.	
	ประเพณีสงกรานต์



๔.	
	ฉันชอบผลไม้
๕.	
	อาหารหลักห้าหมู่

แนวคำตอบใบงานที่ ๐๗
แต่งกลอนสุภาพ

คำชี้แจง เลือกคำที่กำหนดให้เติมลงในช่องว่างให้ถูกต้องตามฉันทลักษณ์ของกลอนสุภาพ

- | | | |
|-------------|-------------|---------------|
| ๑. ดอกไม้ | ๒. โลกสวย | ๓. เริงระรื่น |
| ๔. ธรรมชาติ | ๕. สายธารใส | ๖. ไบหญ้า |
| ๗. กุ้งปลา | ๘. พาชื่น | |

..ธรรมชาติ..วาดเสริมเติม..โลกสวย.. รายล้อมด้วย...ดอกไม้..และ..ไบหญ้า...

....สายธารใสไหลเย็นเห็น .กุ้งปลา สุขหนักหนา...พาชื่น...รื่นเริงใจ

เฉลยใบงานที่ ๐๘
เรียงลำดับกลอนสุภาพ

คำชี้แจง นำบทร้อยกรองที่กำหนดให้มาเรียงลำดับให้ถูกต้องตามฉันทลักษณ์ของกลอนสุภาพ แล้วนำไปเขียนไว้ในกรอบข้างล่าง เป็นกลอนสุภาพ ๑ บท และเขียนบอกด้วยว่ามีคำคู่ใดสัมผัสกันบ้าง

โลกประจักษ์คนไทยดีมีสร้างสรรค์ ร่วมสร้างฝันให้ไทยไปต่างแดน
ภูมิปัญญามากค่าเกินจ้านรรจ์ เมืองไทยงดงามด้วยความรัก

เมืองไทยงดงามด้วยความรัก โลกประจักษ์คนไทยดีมีสร้างสรรค์
ภูมิปัญญามากค่าเกินจ้านรรจ์ ร่วมสร้างฝันให้ไทยไปต่างแดน

คำสัมผัส งาม - ความ รัก - จักษ์ ดี - มี สรรค์ - นรรจ์
 ญา - ค่า นรรจ์ - ฝัน ไทย - ไป

แนวคำตอบใบงานที่ ๐๙
เขียนกลอนสภาพ

คำชี้แจง แต่งคำประพันธ์กลอนสุภาพวรรคหลังให้สอดคล้องกับวรรคหน้าโดยเขียนให้สัมพันธ์กับภาพ

ตัวอย่างการเขียนร้อยกรอง	
	กล้วยน้ำว้ามีคุณค่าน่าฉงน ทั้งใบต้นผลปลีมีค่าหลาย
๑.	
	อนุรักษงานแกะสลักไว้อยู่ในดุลยพินิจของครูผู้สอน.....
๒.	
	เด็กไทยควรใส่ใจกีฬาว่ายน้ำอยู่ในดุลยพินิจของครูผู้สอน.....
๓.	
	ลอยกระทงเป็นประเพณีดั้งเดิมอยู่ในดุลยพินิจของครูผู้สอน.....

๔.	
	ปะการังมนต์หลังท้องทะเลอยู่ในดุลยพินิจของครูผู้สอน.....
๕.	
	ดอกไม้ไฟต่างใช้ในงานฉลองอยู่ในดุลยพินิจของครูผู้สอน.....

คำชี้แจงประกอบแผนการจัดการเรียนรู้ หน่วยการเรียนรู้ที่ ๑๓

แผนการจัดการเรียนรู้ที่ ๔

ฝึกหัดแต่งบทร้อยกรอง

เวลา ๒ ชั่วโมง

๑. สาระสำคัญของแผน

ป.๔ เรียนรู้ฉันทลักษณ์ แผนผัง ลักษณะสัมผัส คำประพันธ์ประเภทกลอนสี่
มรยาทในการเขียน

ป.๕ เรียนรู้ฉันทลักษณ์ แผนผัง ลักษณะสัมผัส คำประพันธ์ประเภทกาพย์ยานี ๑๑
มรยาทในการเขียน

ป.๖ เรียนรู้ฉันทลักษณ์ แผนผังกลอนสี่ ลักษณะสัมผัส คำประพันธ์ประเภทกลอนสุภาพ
มรยาทในการเขียน

๒. ข้อเสนอแนะเพิ่มเติมในการนำไปใช้

๒.๑ ขอบข่ายเนื้อหา

คำประพันธ์ประเภทกลอนสี่ กาพย์ยานี ๑๑ และกลอนสุภาพ

๒.๒ จุดประสงค์การเรียนรู้

แต่งคำประพันธ์ประเภทกลอนสี่ กาพย์ยานี ๑๑ และกลอนสุภาพ ตามฉันทลักษณ์
แผนผัง ลักษณะสัมผัสได้ และมีมารยาทในการเขียน

๒.๓ การจัดกิจกรรมการเรียนรู้

ทบทวนและสรุปแผนผังบังคับคำประพันธ์ในกิจกรรมรวมชั้น ศึกษาใบความรู้
ทำกิจกรรมตามใบงานในกิจกรรมย่อย กิจกรรมจับคู่ และกิจกรรมเดี่ยว

๒.๔ การวัดและประเมินผลการเรียนรู้ประกอบด้วย

แบบบันทึกการสังเกตพฤติกรรม แบบบันทึกคะแนน ใบงาน เกณฑ์การประเมิน
ผลงานได้คะแนน ร้อยละ ๗๐

แนวทางการจัดกิจกรรมของแผนการจัดการเรียนรู้ที่ ๔

หน่วยการเรียนรู้ที่ ๑๓ เรียนรู้คำประพันธ์

เรื่อง ผิดแต่แต่งร้อยกรอง

เวลา ๒ ชั่วโมง

กลุ่มสาระการเรียนรู้ภาษาไทย

รายวิชาภาษาไทย

ชั้นประถมศึกษาปีที่ ๔ - ๕ - ๖

แนวการจัดกิจกรรมการเรียนรู้	ป. ๔	ป. ๕	ป. ๖
<p>ขั้นนำ</p>	<p>นักเรียนชั้น ป.๔-๖ ทบทวนการเขียนคำสัมผัสสระ คล้องจอง ๒ คำ ๓ คำ และ ๔ คำ</p>	<p>กิจกรรมรวมชั้น</p>	<p>กิจกรรมกลุ่มย่อย</p> <p>ทบทวนแผนผังบังคับคำประพันธ์ กลอนสุภาพ โดยให้นักเรียนเขียนแผนผังบังคับคำประพันธ์ ในแผนกระดาษเทา-ขาว หรือกระดาษโปสเตอร์ เพื่อสรุปเป็นองค์ความรู้</p>
<p>ขั้นสอน</p>	<p>กิจกรรมกลุ่มย่อย</p> <p>- แบ่งกลุ่มตามระดับชั้น อ่านใบความรู้ คำประพันธ์กลอนสี่ แล้วเลือกคำประพันธ์ที่ชอบ กลุ่มละ ๓ เรื่อง พร้อมบอกเหตุผลที่ชอบที่ชอบ</p> <p>- ทำกิจกรรมตามใบงานที่ ๑๐ ตามลักษณะ คำประพันธ์ กลอนสี่ โดยโยงคำสัมผัสให้ถูกต้อง และตรวจผลงานพร้อมกัน</p>	<p>กิจกรรมกลุ่มย่อย</p> <p>ทบทวนแผนผังบังคับคำประพันธ์ กาพย์ยานี ๑๑ โดยให้นักเรียนเขียน แผนผังบังคับคำประพันธ์ ในแผนกระดาษเทา-ขาว หรือกระดาษโปสเตอร์ เพื่อสรุปเป็นองค์ความรู้</p>	<p>กิจกรรมกลุ่มย่อย</p> <p>แบ่งกลุ่มตามระดับชั้น อ่านใบความรู้ คำประพันธ์กลอนสุภาพ แล้วเลือกคำประพันธ์ที่ชอบกลุ่มละ ๓ เรื่องพร้อมบอกเหตุผลที่ชอบ</p> <p>- ทำกิจกรรมตามใบงานที่ ๑๐ ตามลักษณะ คำประพันธ์ กลอนสุภาพ โดยโยงคำสัมผัสให้ถูกต้อง และตรวจผลงานพร้อมกัน</p>

แนวทางการจัดกิจกรรมของแผนการจัดการเรียนรู้ที่ ๔ (ต่อ)

หน่วยการเรียนรู้ที่ ๑๓ เรียนรู้คำประพันธ์

เรื่อง ผีก็หัดแต่งร้อยกรอง

เวลา ๒ ชั่วโมง

กลุ่มสาระการเรียนรู้ภาษาไทย

รายวิชาภาษาไทย

ชั้นประถมศึกษาปีที่ ๔ - ๕ - ๖

แนวการจัดกิจกรรมการเรียนรู้	ป. ๔	ป. ๕	ป. ๖
ชั้นสอน	กิจกรรมจับคู่ - จับคู่กันทำกิจกรรมตามใบงานที่ ๑๑ โดยนำข้อความที่กำหนดให้ เติมลงในวรรคที่ขาดหายไปให้ถูกต้อง และตรวจผลงาน กิจกรรมเดี่ยว - ทำกิจกรรมตามใบงานที่ ๑๒ เป็นรายบุคคล เป็นรายบุคคลทั้งฝึกเขียน ฝึกอ่าน และตรวจพร้อมกันทั้งชั้น	กิจกรรมจับคู่ - จับคู่กันทำกิจกรรมตามใบงานที่ ๑๑ โดยนำข้อความที่กำหนดให้ เติมลงในวรรคที่ขาดหายไปให้ถูกต้อง และตรวจผลงาน กิจกรรมเดี่ยว - ทำกิจกรรมตามใบงานที่ ๑๒ เป็นรายบุคคล ทั้งฝึกเขียน ฝึกอ่าน และตรวจพร้อมกันทั้งชั้น	กิจกรรมจับคู่ - จับคู่กันทำกิจกรรมตามใบงานที่ ๑๑ โดยนำข้อความที่กำหนดให้ เติมลงในวรรคที่ขาดหายไปให้ถูกต้อง และตรวจผลงาน กิจกรรมเดี่ยว - ทำกิจกรรมตามใบงานที่ ๑๒ เป็นรายบุคคล ทั้งฝึกเขียน ฝึกอ่าน และตรวจพร้อมกันทั้งชั้น
ชั้นสรุป	กิจกรรมรวมชั้น		
วัดและประเมินผล	ครูและนักเรียนร่วมกันสรุปแนวทางการพัฒนาการพัฒนาคำประพันธ์ กลอนสี่ กาลยานี่ ๑๑ และกลอนสุภาพ ต่อไป ๑. ประเมินพฤติกรรมการเขียน ๒. ประเมินจากผลงาน / ใบงาน ๓. ประเมินมารยาทในการเขียน		

แผนการจัดการเรียนรู้ที่ ๔ เรื่อง ผักตัดแต่งบทร้อยกรอง รายวิชาภาษาไทย		เวลา ๒ ชั่วโมง ชั้นประถมศึกษาปีที่ ๔ - ๕ - ๖
<p>หน่วยการเรียนรู้ที่ ๑๓ เรียนรู้คำประพันธ์ กลุ่มสาระการเรียนรู้ภาษาไทย</p> <p>ขอบเขตเนื้อหา</p> <p>ป.๔</p> <p>๑. การเรียนรู้คุณค่าประพันธ์ กลอนสี่</p> <ul style="list-style-type: none"> - แขนงบังคับกลอนสี่ - ลักษณะสัมผัส <p>๒. มีมารยาทในการเขียน</p> <p>ป.๕</p> <p>๑. การเรียนรู้คุณค่าประพันธ์ กาพย์ยานี ๑๑</p> <ul style="list-style-type: none"> - แขนงบังคับกาพย์ยานี ๑๑ - ลักษณะสัมผัส <p>๒. มีมารยาทในการเขียน</p> <p>ป.๖</p> <p>๑. การเรียนรู้คุณค่าประพันธ์ กลอนสุภาพ</p> <ul style="list-style-type: none"> - แขนงบังคับกลอนสุภาพ - ลักษณะสัมผัส <p>๒. มีมารยาทในการเขียน</p>	<p>กิจกรรม ครั้งที่ ๑ เวลา ๑ ชั่วโมง</p> <p>ขั้นนำ</p> <p>กิจกรรมรวมชั้น</p> <p>๑. นักเรียนชั้น ป.๔-๖ ทบทวนการเขียนคำสัมผัสสระคล้องจอง ๒ คำ ๓ คำ และ ๔ คำ</p> <p>กิจกรรมกลุ่มย่อย</p> <p>๒. นักเรียนชั้น ป.๔-๖ ทบทวนแผนผังบังคับคำประพันธ์กลอนสี่/กาพย์ยานี ๑๑/กลอนสุภาพ โดยให้นักเรียนเขียนแผนผังบังคับคำประพันธ์ ตามระดับชั้นที่เรียนในแผนกระดาษเทา-ขาว หรือกระดาษโปสเตอร์ เพื่อสรุปความรู้ร่วมกันก่อนฝึกแต่งคำประพันธ์ต่อไป</p> <p>ขั้นสอน</p> <p>กิจกรรมกลุ่มย่อย</p> <p>๓. นักเรียนชั้นป.๔-๖ แบ่งกลุ่มตามระดับชั้น อ่านใบความรู้ คำประพันธ์กลอนสี่/กาพย์ยานี ๑๑/กลอนสุภาพ อีกครั้ง แล้วให้นักเรียนเลือกคำประพันธ์ ที่ชอบจากหนังสือเรียน หนังสือในห้องสมุด หรือจากอินเทอร์เน็ต กลุ่มละ ๓ เรื่อง พร้อมบอกเหตุผลที่ชอบเสนอในกลุ่ม (บอกเหตุผลตั้งชื่อข้อความหมาย ขอบคำสัมผัส หรือข้อความไม่เพราะทางภาษา เป็นต้น)</p>	<p>สื่อ/แหล่งเรียนรู้</p> <p>ป.๔</p> <p>๑. แผนผังบังคับกลอนสี่</p> <p>๒. ใบความรู้เรื่องกลอนสี่</p> <p>๓. หนังสือเรียน ห้องสมุด หรืออินเทอร์เน็ต</p> <p>๔. ใบงานที่ ๑๐-๑๒</p> <p>ป.๕</p> <p>๑. แผนผังบังคับ กาพย์ยานี ๑๑</p> <p>๒. ใบความรู้เรื่อง กาพย์ยานี ๑๑</p> <p>๓. หนังสือเรียน ห้องสมุด หรืออินเทอร์เน็ต</p> <p>๔. ใบงานที่ ๑๐-๑๒</p> <p>ป.๖</p> <p>๑. แผนผังบังคับ กลอนสุภาพ</p> <p>๒. ใบความรู้เรื่องกลอนสุภาพ</p> <p>๓. หนังสือเรียน ห้องสมุด หรืออินเทอร์เน็ต</p> <p>๔. ใบงานที่ ๑๐-๑๒</p>

<p>หน่วยการเรียนรู้ที่ ๑๓ เรียงรู้คำประพันธ์ กลุ่มสาระการเรียนรู้ภาษาไทย</p> <p>จุดประสงค์การเรียนรู้ ความรู้</p> <p>๑. บอกหลักการแต่งบทร้อยกรอง - บอกแผนผังกลอนสี่ และลักษณะสัมผัส</p> <p>๒. มีมารยาทในการเขียน</p> <p>๑.๕ ๑. บอกหลักการแต่งบทร้อยกรอง - บอกแผนผังกลอนสี่ และลักษณะสัมผัส</p> <p>๒. มีมารยาทในการเขียน</p> <p>๑.๖ ๑. บอกหลักการแต่งบทร้อยกรอง - บอกแผนผังกลอนสี่ และลักษณะสัมผัส</p> <p>๒. มีมารยาทในการเขียน</p> <p>๑.๕ ๑. บอกหลักการแต่งบทร้อยกรอง - บอกแผนผังกลอนสี่ และลักษณะสัมผัส</p> <p>๒. มีมารยาทในการเขียน</p>	<p>แผนการจัดการเรียนรู้ที่ ๔ เรื่อง พิกัดแต่งบทร้อยกรอง รายวิชาภาษาไทย</p> <p>กิจกรรมกลุ่มย่อย</p> <p>๔. นักเรียนชั้น ป.๔-๖ แบ่งกลุ่มย่อยกลุ่มละ ๒-๓ คน ทำกิจกรรมตามใบงานที่ ๑๐ ตามลักษณะคำประพันธ์ กลอนสี่ กาพย์ยานี ๑๑ และกลอนสุภาพ ตามระดับชั้น โดยโยงคำสัมผัสให้ถูกต้อง และตรวจผลงานพร้อมกัน</p> <p>กิจกรรม ครั้งที่ ๒ เวลา ๑ ชั่วโมง</p> <p>กิจกรรมจับคู่</p> <p>๕. นักเรียนชั้น ป.๔-๖ จับคู่กันทำกิจกรรมตามใบงานที่ ๑๑ ตามระดับชั้นของตน โดยนำข้อความที่กำหนดให้ เติมลงในวรรคที่ขาดหายไปให้ถูกต้อง และตรวจผลงานพร้อมกัน ถ้าพบข้อบกพร่อง ครูจะชี้แนะเพื่อแก้ไข</p> <p>กิจกรรมเดี่ยว</p> <p>๖. นักเรียนทำกิจกรรมตามใบงานที่ ๑๒ เป็นรายบุคคล ทั้งฝึกเขียน ฝึกอ่าน ตรวจพร้อมกันทั้งชั้น เพื่อให้นักเรียน ได้แนวความคิด ได้เห็นแนวทางในการพัฒนาผลงาน ของตนเองต่อไป ถ้าทำใบงานไม่เสร็จในชั่วโมงเรียน ให้ทำต่อเป็นการทำงาน และตรวจผลงานนอกเวลา</p>	<p>การประเมิน</p> <p>ป.๔ – ป.๖</p> <p>๑. ประเมินพฤติกรรมการเรียน</p> <p>๒. ประเมินจากผลงาน / ใบงาน</p> <p>๓. ประเมินมารยาทในการเขียน</p> <p>วิธีการประเมิน</p> <p>ป.๔ – ป.๖</p> <p>๑. แบบบันทึกการสังเกตพฤติกรรม</p> <p>๒. ตรวจผลงาน</p> <p>เครื่องมือประเมิน</p> <p>ป.๔ – ป.๖</p> <p>๑. แบบบันทึกการสังเกตพฤติกรรม</p> <p>๒. แบบบันทึกคะแนน</p> <p>๓. ใบงาน</p> <p>เกณฑ์การประเมิน</p> <p>ป.๔ – ป.๖</p> <p>พฤติกรรมการเรียน ผลงาน/ใบงาน และมารยาท ในการเขียน ผ่านเกณฑ์การประเมินร้อยละ ๗๐</p>
---	---	--

<p>หน่วยการเรียนรู้ที่ ๑๓ เรียนรู้คำประพันธ์ กลุ่มสาระการเรียนรู้ภาษาไทย</p>	<p>แผนการจัดการเรียนรู้ที่ ๔ เรื่อง ผูกตัดแต่งบทร้อยกรอง รายวิชาภาษาไทย</p>	<p>เวลา ๒ ชั่วโมง ชั้นประถมศึกษาปีที่ ๔ - ๕ - ๖</p>
<p>ป.๕</p> <p>๑. แต่งบทร้อยกรองได้</p> <p>- บอกแผนผังกลอนสี่ และลักษณะสัมผัสได้</p> <p>๒. มีมารยาทในการเขียน</p>	<p>ขั้นสรุป กิจกรรมรวมชั้น</p> <p>๗. ครูและนักเรียนร่วมกันสรุปแนวทางการพัฒนา การแต่งคำประพันธ์ กลอนสี่ กาพย์กวี ๑๑ และ กลอนสุภาพ ต่อไป</p>	
<p>ป.๖</p> <p>๑. แต่งบทร้อยกรองได้</p> <p>- บอกแผนผังกลอนสี่ และลักษณะสัมผัสได้</p> <p>๒. มีมารยาทในการเขียน</p> <p>คุณธรรม</p> <p>ป.๔-๖</p> <p>๑. ใฝ่เรียนรู้</p> <p>๒. มีความรับผิดชอบ</p> <p>๓. มีมารยาทในการอ่าน การพูด และการเขียน</p>		

เฉลยใบงานที่ ๑๐ แต่งคำประพันธ์กลอนสี่

คำชี้แจง โยงคำสัมผัสของกลอนสี่ให้ถูกต้องตามฉันทลักษณ์



เราเป็นนักเรียน อ่านเขียนเรียนรู้
เชื่อฟังคุณครู ใฝ่รู้จดจำ

๑

เมื่อเด็กศึกษา ค้นคว้าใฝ่เรียน
ตั้งใจอ่านเขียน พากเพียรศึกษา

๒

เมืองไทยเมืองทอง เมืองของคนดี
รู้รักไมตรี สามัคคีกัน

๓

หมั่นอ่านหมั่นเขียน หมั่นเรียนเพียรรู้
หมั่นจำหมั่นดู เรียนรู้ใส่ใจ

๔

พวกเราชาวไทย จิตใจกล้าหาญ
ใครมารุกราน ต่อต้านยอมตาย

๕

มารยาทไทย น้อมไหว้เคารพ
ยิ้มให้เมื่อพบ งามครบพึงทำ

เฉลยใบงานที่ ๑๑

การแต่งคำประพันธ์กลอนสี่

คำชี้แจง นำข้อความที่กำหนดให้ เติมลงในวรรคที่ขาดหายไปให้ถูกต้องตามฉันทลักษณ์ของกลอนสี่



เด็กเอ๋ยเด็กน้อย

ต้องสู้อดทน

เด็กเอ๋ยเด็กน้อย

ยังด้อยความรู้

เชื่อคำสอนครู

ต้องสู้อดทน

๑.

แม่ตัวไม่ใหญ่

เจ้าเลี้ยงควายได้

นกเอี้ยงนกเอี้ยง

เจ้าเลี้ยงควายได้

แม่ตัวไม่ใหญ่

แต่ใจเกินตัว

๒.

ต่อคำเจ็บตัว

ก่อนไปบ้านเพื่อน

..ก่อนไปบ้านเพื่อน

แม่เตือนความจำ

หากไปเล่นน้ำ

ต่อคำเจ็บตัว

๓.

สูบยากินเหล้า

เล่นเกมไม่เรียน

..เล่นเกมไม่เรียน.

อ่านเขียนไม่เอา

..สูบยากินเหล้า...

น่าเศร้าใจจริง

๔.

หนูเอื้องชอบกิน

มะไฟมะเฟือง

หนูชอบผลไม้

มะไฟมะเฟือง...

ทุเรียนลูกเขื่อง

...หนูเอื้องชอบกิน....

๕.

เที่ยวป่าเดินเขา

ครอบครัวของเรา

แม่พ่อชอบพา

..เที่ยวป่าเดินเขา.....

..ครอบครัวของเรา.

ชอบเข้าพงไพร

เฉลยใบงานที่ ๑๒
การแต่งคำประพันธ์กลอนสี่

คำชี้แจง เขียนกลอนสี่ให้สอดคล้องกับภาพและถูกต้องตามฉันทลักษณ์ของคำประพันธ์



เราเป็นนักเรียน อ่านเขียนเพียรสู้
สิ่งใดไม่รู้ ค้นดูตำรา



กลางเดือนสิบสอง

.....

.....



ขนมหวานของไทย

.....

.....

เฉลยใบงานที่ ๑๐
การแต่งคำประพันธ์กาพย์ยานี ๑๑

คำชี้แจง โยงคำสัมผัสของกาพย์ยานี ๑๑ ให้ถูกต้อง

ตัวอย่าง

เราเป็นนักเรียนไทย

อ่านเขียนไว้ใฝ่เรียนรู้

เชื่อฟังคำสั่งสอนครู

เมื่อเติบโตใหญ่จะได้ดี

๑. เมื่อเด็กหมั่นศึกษา

ต้องค้นคว้าด้วยความเพียร

ผู้รักฝึกฟังพูดอ่านเขียน

เพื่อพ่อแม่และตนเอง

๒. เมืองไทยเป็นเมืองทอง

พวกเราต้องสามัคคี

ผู้รักฝากไมตรี

มีความสุขทั่วทุกคน

๓. หมั่นอ่านหมั่นฝึกเขียน

หมั่นพากเพียรหมั่นเรียนรู้

หมั่นจำและหมั่นดู

รู้ด้วยตนจนชำนาญ

๔. พวกเราเป็นคนไทย

มีจิตใจแสนกล้าหาญ

ใครเล่ามารุกราน

เราไม่ยอมพร้อมสู้

๕. มารยาทของคนไทย

คือน้อมไหว้ด้วยเคารพ

ยิ้มให้เมื่อได้พบ

เป็นเสน่หาน่านิยม



เฉลยใบงานที่ ๑๑
แต่งคำประพันธ์กาพย์ยานี ๑๑

คำชี้แจง นำข้อความที่กำหนดให้ เติมลงในวรรคที่ขาดหายไปให้ถูกต้อง
ตามฉันทลักษณ์ของกาพย์ยานี ๑๑

ตัวอย่าง

ข้อ	ข้อ	ข้อ
	เชื่อฟังคำสอนครู	จะช่วยหนูให้ได้ดี
	เด็กเอ๋ยเด็กน้อยน้อย เชื่อฟังคำสอนครู	เจ้ายังด้อยเรื่องความรู้ จะช่วยหนูให้ได้ดี
๑.	เหมียวเอ๋ยเจ้าเพื่อนยาก แห่งหนตำบลไหน	เจ้ามาจากพรากเราไป เราจะตามจนพบตัว
๒.	ก่อนไปเที่ยวบ้านเพื่อน หากลูกไปเล่นน้ำ	คุณแม่เตือนความทรงจำ ถูกต้องคำทำเจ็บตัว
๓.	สูบยาและกินเหล้า เล่นเกมไม่ยอมเรียน.	ทั้งอ่านเขียนก็ไม่เอา อนาคตแสนตีบตัน
๔.	หนูชอบกินผลไม้ ทุเรียนลูกใหญ่เชื่อง	ทั้งมะไฟและมะเฟือง เหม็นน่ากินอย่าห้ามกัน
๕.	แม่พ่อหนูชอบพา ธรรมชาติสวยไม่เบา	ไปเที่ยวป่าเดินขึ้นเขา ทั้งอากาศก็แสนดี

เฉลยใบงานที่ ๑๒
การแต่งคำประพันธ์ กาพย์ยานี ๑๑

คำชี้แจง เขียนกาพย์ยานี ๑๑ ให้ถูกต้องตามลักษณะของคำประพันธ์และสอดคล้องกับภาพ

ตัวอย่าง



ฝีมือทางดนตรี
ลีไปให้ควายฟัง

ไพเราะดีมีมนต์ขลัง
ควายไม่รู้รสดนตรี



สวัสดีปีใหม่ไทย

.....

.....



ผลไม้ทรงคุณค่า

.....

.....

เฉลยใบงานที่ ๑๐

การแต่งคำประพันธ์ กลอนสุภาพ

คำชี้แจง โยงคำสัมผัสของกลอนสุภาพให้ถูกต้องตามฉันทลักษณ์

ต้องเรียนรู้
ตัวอย่าง

บทกวีมากมายหลายร้อยเรื่อง ไทยฟูเฟื่องเลื่องลือสื่อประสาน
จรรโลงใจด้วยภาษามาช้านาน เราเบิกบานเพราะกวีท่านนิพนธ์

๑ หากรักชาติจงภูมิใจใช้ภาษา อยากรู้ค่าอย่าประดิดขี้จนมิดหู
ใช้ภาษาแท้เกิดโปรดเชิดชู ให้โลกรู้คุณค่าภาษาไทย

๒ ทุกวันนี้โลกใหญ่ไร้ขอบเขต อินเทอร์เน็ตมีเรื่องลึกลับให้ศึกษา
ค้นความรู้อย่างสนุกทุกวิชา ทุกภาษามีให้เลือกตามสบาย

๓ อันคนเราเกิดมาบนผืนโลก สุขกับโศกคู่กันฉะนั้นหนอ
วันนี้สุขสำราญกันจนพอ พรุ่งนี้ท้อมีทุกข์ไม่สุขเลย

๔ หนูขอกราบกลางใจฤทัยแนบ หวังอิงแอบไอร่อนคุณครูชา
มอบตัวเป็นศิษย์ไว้ใครบูชา ให้วิชาทุกชนิดติดตัวตน

๕ เราคนไทยโชคดีมีศาสนา ได้ฟังพาพระธรรมคำสั่งสอน
ให้รู้ชั่วรู้ดีมีขั้นตอน ละนิวรณ์พ้นทุกข์พบสุขเอย

เฉลยใบงานที่ ๑๑

การแต่งคำประพันธ์กลอนสุภาพ

คำชี้แจง นำข้อความที่กำหนดให้ เติมลงในวรรคที่ขาดหายไป ให้ถูกต้องตามฉันทลักษณ์ของกลอนสุภาพ

ตัวอย่าง

ฝึกกลับคมภาษาไว้ไม่ให้เลือน

ต้องการเพียงเป็นเวทีกวีศิลป์

ต้องการเพียงเป็นเวทีกวีศิลป์
ฝึกกลับคมภาษาไว้ไม่ให้เลือน

ให้ศิลปินมือใหม่ได้มีเพื่อน
เพื่อสร้างเขื่อนกำแพงกลอนไว้สอนใจ

๑. ความผิดถูกชั่วดีที่กล่าวอ้าง
มีแต่คนทับถมกันจนพรั่นใจ

ใครรู้บ้างว่าชั่ว-ดีอยู่ที่ไหน
ชั่วปิดไปดีใส่ตัวน่ากลัวจริง

๒. สังคมไทยเริ่มวิปริตผิดธรรมชาติ
ขาดไมตรีมีแต่ใจไว้ตีตึง

เนื่องเพราะขาดจริยธรรมนำทุกสิ่ง
ดีทุกสิ่งแม้ว่าถูกทุกเข้าเย็น

๓. **ยิ่งฝนพรำน้ำฟ้าหยาดสาตราប់**
หยาดน้ำฝนตั้งน้ำตานองหน้าเรา

ยิ่งเด่นชัดว่าพื้นนี้มีแต่เศร้า
ความเจ็บเหงาเรียกหามาย้ำเตือน

๔. **แม้เวลาผันผ่านเนิ่นนานแล้ว**
มาต่อปากเติมคำลำน่ากานต์

ไร้แว่นแว่นักเลงกลอนอักษรสาร
ก่อความสุขสนุกสนานสำราญใจ

๕. **เชยลิทานเร่งเข้ามาอย่ามัวช้า**
เป็นถ้อยคำเลิศล้ำอันอำไพ

ร้อยอักษรให้ขัดแจ่มแสงไข
ใส่น้ำใจหวานล้ำเป็นคำคม

เฉลยใบงานที่ ๑๒
การแต่งคำประพันธ์กลอนสุภาพ

คำชี้แจง เขียนกลอนสุภาพให้สอดคล้องกับภาพและถูกต้องตามลักษณะ
ของคำประพันธ์

ตัวอย่าง →



การเล่นของไทยมีหลายหลาก สนุกมากมีสิ่งดีที่สร้างสรรค์
มีเพื่อนเพื่อนร่วมเล่นเย็นทุกวัน บัดนี้ฉันไม่เคยเห็นใครเล่นเลย



เครื่องดนตรีของไทยแต่ครั้งก่อน

.....

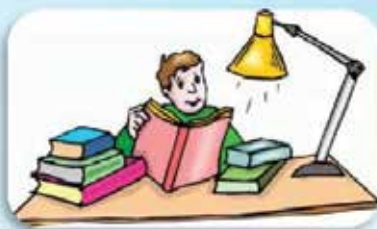

อยากเรียนเก่งแรงขยันหมั่นศึกษา

.....

คำชี้แจงประกอบแผนการจัดการเรียนรู้ หน่วยการเรียนรู้ที่ ๑๓

แผนการจัดการเรียนรู้ที่ ๕

ท่องคิดพินิจคุณค่า

เวลา ๒ ชั่วโมง

๑. สาระสำคัญของแผน

ป.๔ ท่องจำบทอาขยาน วิชาเด็กไทย บอกคุณค่าของบทอาขยาน เลือกท่องจำบทร้อยกรองที่มีคุณค่าตามความสนใจ

ป.๕ ท่องจำบทอาขยาน วิชาเหมือนสินค้า บอกคุณค่าของบทอาขยาน เลือกท่องจำบทร้อยกรองที่มีคุณค่าตามความสนใจ

ป.๖ ท่องจำบทอาขยาน เป็นมนุษย์หรือเป็นคน บอกคุณค่าของบทอาขยาน เลือกท่องจำบทร้อยกรองที่มีคุณค่าตามความสนใจ .คัดลายมือบทอาขยานหลักด้วยตัวบรรจงเต็มบรรทัดและครึ่งบรรทัด

๒. ข้อเสนอแนะเพิ่มเติมในการนำไปใช้

๒.๑ ขอบข่ายเนื้อหา

บทอาขยานป.๔ วิชาเด็กไทย ป.๕ วิชาเหมือนสินค้า ป.๖ เป็นมนุษย์หรือเป็นคน

๒.๒ จุดประสงค์การเรียนรู้

ท่องจำบทอาขยาน บอกคุณค่าของบทอาขยาน เลือกท่องจำบทร้อยกรองที่มีคุณค่าได้

๒.๓ การจัดกิจกรรมการเรียนรู้

-

๒.๔ ดำเนินการทดสอบหลังเรียนตามแบบทดสอบประจำหน่วยการเรียนรู้

๒.๕ การวัดและประเมินผลการเรียนรู้ประกอบด้วย

แบบทดสอบหลังเรียน แบบบันทึกการสังเกตพฤติกรรม แบบบันทึกคะแนน

ใบงาน เกณฑ์การประเมิน ผลงานได้คะแนน ร้อยละ ๗๐

แนวทางการจัดกิจกรรมของแผนการจัดการเรียนรู้ที่ ๕

หน่วยการเรียนรู้ที่ ๑๓ เรียนรู้คำประพันธ์

เรื่อง ทอง คิด พินิจคุณค่า

กลุ่มสาระการเรียนรู้ภาษาไทย

รายวิชาภาษาไทย

เวลา ๒ ชั่วโมง

ชั้นประถมศึกษาปีที่ ๔ - ๕ - ๖

แนวการจัดกิจกรรมการเรียนรู้	ป. ๔	ป. ๕	ป. ๖
ขั้นนำ	<p>นักเรียนชั้น ป.๔-๖ ทบทวนเรื่องการอ่านออกเสียงบทร้อยกรองเป็นทำนองเสนาะ</p>	<p>กิจกรรมรวมชั้น</p>	
ขั้นสอน	<p>กิจกรรมกลุ่มย่อย</p> <p>ทบทวนใบความรู้เรื่องการอ่านกลอนสี่ และ ฝึกอ่านกลอนสี่เรื่องคำเตือนจากฟ้าดิน</p>	<p>กิจกรรมกลุ่มย่อย</p> <p>ทบทวนใบความรู้เรื่องการอ่านกาพย์ยานี ๑๑ และฝึกอ่านกาพย์ยานี ๑๑ เรื่องเด็กดีมีมารยาท</p>	<p>กิจกรรมกลุ่มย่อย</p> <p>ทบทวนใบความรู้เรื่องการอ่านกลอนสุภาพและฝึกอ่านกลอนสุภาพเรื่อง สี่ศิษย์พระดาบส</p>
	<p>กิจกรรมกลุ่มย่อย</p> <p>- ท่องบทอาขยาน วิธีได้แก่ไทย พร้อมกัน ใช้เวลาประมาณ ๑๕ นาที</p>	<p>กิจกรรมกลุ่มย่อย</p> <p>- ท่องบทอาขยาน วิชาวเหมือนสินค้าพร้อมกัน ใช้ เวลาประมาณ ๑๕ นาที</p>	<p>กิจกรรมกลุ่มย่อย</p> <p>- ท่องบทอาขยาน เป็นมนุษย์หรือ เป็นคน พร้อมกัน ใช้เวลาประมาณ ๑๕ นาที</p>
	<p>กิจกรรมจับคู่</p> <p>- ฝึกอ่านบทอาขยานเป็นทำนองเสนาะให้ ถูกต้อง เพราะตามหลักการอ่าน และฝึก ท่องจำบทอาขยานโดยให้ดูบทอ่านได้ ๑ คน ทำสลับกันไปมาจนกว่าจะท่องจำได้</p>	<p>กิจกรรมจับคู่</p> <p>- ฝึกอ่านบทอาขยานเป็นทำนองเสนาะให้ถูกต้อง เพราะตามหลักการอ่าน และฝึกท่องจำบท อาขยานโดยให้ดูบทอ่านได้ ๑ คน ทำสลับกัน ไปมาจนกว่าจะท่องจำได้</p>	<p>กิจกรรมจับคู่</p> <p>- ฝึกอ่านบทอาขยานเป็นทำนองเสนาะ ให้ถูกต้อง เพราะตามหลักการอ่าน และฝึกท่องจำบทอาขยานโดยให้ดู บทอ่านได้ ๑ คน ทำสลับกันไปมา จนกว่าจะท่องจำได้</p>

แนวทางการจัดกิจกรรมของแผนการจัดการเรียนรู้ที่ ๕ (ต่อ)

หน่วยการเรียนรู้ที่ ๑๓ เรียนรู้คำประพันธ์

เรื่อง ท่อง คัด พินิจคุณค่า

เวลา ๒ ชั่วโมง

กลุ่มสาระการเรียนรู้ภาษาไทย

รายวิชาภาษาไทย

ชั้นประถมศึกษาปีที่ ๔ - ๕ - ๖

แนวการจัดกิจกรรมการเรียนรู้	ป. ๔	ป. ๕	ป. ๖
ชั้นสอน	<p>กิจกรรมกลุ่มย่อย</p> <p>- ทำกิจกรรมตามใบงานที่ ๑๓ โดยให้นักเรียนค้นคว้าพจนานุกรมที่มีคุณค่าได้ตามความต้องการ แล้วฝึกอ่านพร้อมจดบันทึกในใบงาน</p>	<p>กิจกรรมกลุ่มย่อย</p> <p>- ทำกิจกรรมตามใบงานที่ ๑๓ โดยให้นักเรียนค้นคว้าพจนานุกรมที่มีคุณค่าได้ตามความต้องการ แล้วฝึกอ่านพร้อมจดบันทึกในใบงาน</p>	<p>กิจกรรมกลุ่มย่อย</p> <p>- ทำกิจกรรมตามใบงานที่ ๑๓ โดยให้นักเรียนค้นคว้าพจนานุกรมที่มีคุณค่าได้ตามความต้องการ แล้วฝึกอ่านพร้อมจดบันทึกในใบงาน</p>
ขั้นสรุป	<p>กิจกรรมเดี่ยว</p> <p>- ทำกิจกรรมตามใบงานที่ ๑๔ เป็นรายบุคคล และฝึกอ่านทำนองเสนาะ ก่อนท่องจำต่อเป็นการบ้าน</p>	<p>กิจกรรมเดี่ยว</p> <p>- ทำกิจกรรมตามใบงานที่ ๑๔ เป็นรายบุคคล และฝึกอ่านทำนองเสนาะ ก่อนท่องจำต่อเป็นการบ้าน</p>	<p>กิจกรรมเดี่ยว</p> <p>- ทำกิจกรรมตามใบงานที่ ๑๔ เป็นรายบุคคล และฝึกอ่านทำนองเสนาะ ก่อนท่องจำต่อเป็นการบ้าน</p>
วัดและประเมินผล	<p>๑. ประเมินพฤติกรรมการเรียน</p> <p>๒. ประเมินจากผลงาน / ใบงาน</p> <p>๓. ประเมินหลังเรียน</p>	<p>๑. ประเมินพฤติกรรมการเรียน</p> <p>๒. ประเมินจากผลงาน / ใบงาน</p> <p>๓. ประเมินหลังเรียน</p>	<p>๑. ประเมินพฤติกรรมการเรียน</p> <p>๒. ประเมินจากผลงาน / ใบงาน</p> <p>๓. ประเมินหลังเรียน</p>

แผนการจัดการเรียนรู้ที่ ๕ เรื่อง ท่อง คิด พินิจคุณค่า รายวิชาภาษาไทย			เวลา ๒ ชั่วโมง ชั้นประถมศึกษาปีที่ ๔ - ๕ - ๖
<p>หน่วยการเรียนรู้ที่ ๑๓ เรียนรู้ค่าประพันธ์ กลุ่มสาระการเรียนรู้ภาษาไทย</p> <p>ขอบเขตเนื้อหา</p> <p>ป.๔</p> <ol style="list-style-type: none"> 1. การท่องจำบทอาขยาน วิชาเด็กไทย 2. การบอกคุณค่าของบทอาขยาน 3. การเลือกท่องจำบทร้อยกรองที่มีคุณค่าตามความสนใจ <p>ป.๕</p> <ol style="list-style-type: none"> 1. การท่องจำบทอาขยาน วิชาเหมือนสินค้า 2. การบอกคุณค่าของบทอาขยาน 3. การเลือกท่องจำบทร้อยกรองที่มีคุณค่าตามความสนใจ <p>ป.๖</p> <ol style="list-style-type: none"> 1. การท่องจำบทอาขยาน วิชาเด็กไทย 2. การบอกคุณค่าของบทอาขยาน 3. การเลือกท่องจำบทร้อยกรองที่มีคุณค่าตามความสนใจ 4. การคัดลายมือบทอาขยานหลักด้วยตัวบรรจงเต็มบรรทัดและครึ่งบรรทัด 	<p>กิจกรรม ครั้งที่ ๑ เวลา ๑ ชั่วโมง</p> <p>ชี้แนะ</p> <p>กิจกรรมรวมชั้น</p> <ol style="list-style-type: none"> 1. นักเรียนชั้น ป.๔-๖ ทบทวนเรื่องการอ่านออกเสียงบทร้อยกรองเป็นทำนองเสนาะ <p>กิจกรรมกลุ่มย่อย</p> <ol style="list-style-type: none"> 2. นักเรียนชั้น ป.๔-๖ ทบทวนใบความรู้เรื่องการอ่าน กลอนสี่กาพย์ยานี ๑๑ และกลอนสุภาพ ตามระดับชั้น ชั้น ป.๔ ฝึกอ่านกลอนสี่จากแบบฝึกอ่านบทร้อยกรองโลกปัจจุบัน ชั้น ป.๕ ฝึกอ่านกาพย์ยานี ๑๑ เรื่อง ได้กิติมีราทยา ชั้น ป.๖ ฝึกอ่านกลอนสุภาพเรื่องสี่ศิษย์พระดาบส พร้อมกันเพื่อทบทวนทักษะการอ่านทำนองเสนาะตามหลักทักษะคำประพันธ์ <p>ชี้สนทน</p> <p>กิจกรรมกลุ่มย่อย</p>	<p>สื่อ/แหล่งเรียนรู้</p> <p>ป.๔</p> <ol style="list-style-type: none"> 1. แบบฝึกอ่านบทร้อยกรองโลกปัจจุบัน 2. แถบบันทึกเสียง/แผ่นซีดีการอ่าน/อินเตอร์เน็ต 3. ใบความรู้เรื่องการอ่านกลอนสี่ 4. บทอาขยานหลัก วิชาเด็กไทย 5. ใบงานที่ ๑๓-๑๔ <p>ป.๕</p> <ol style="list-style-type: none"> 1. แผนภูมิบทอาขาน กาพย์ยานี ๑๑ 2. แถบบันทึกเสียง/แผ่นซีดีการอ่าน/อินเตอร์เน็ต 3. ใบความรู้เรื่องการอ่าน กาพย์ยานี ๑๑ 4. บทอาขยานหลัก วิชาเหมือนสินค้า 5. ใบงานที่ ๑๓-๑๔ <p>ป.๖</p> <ol style="list-style-type: none"> 1. แผนภูมิบทอาขาน กลอนสุภาพ 2. แถบบันทึกเสียง/แผ่นซีดีการอ่าน/อินเตอร์เน็ต 3. ใบความรู้เรื่องการอ่านกลอนสุภาพ 4. บทอาขยานหลัก เป็นมนุษย์หรือเป็นคน 5. ใบงานที่ ๑๓-๑๔ 	

<p>หน่วยการเรียนรู้ที่ ๑๓ เรียนรู้คำประพันธ์ กลุ่มสาระการเรียนรู้ภาษาไทย</p>	<p>แผนการจัดการเรียนรู้ที่ ๕ (ต่อ) เรื่อง ท่อง คิด พินิจคุณค่า รายวิชาภาษาไทย</p>	<p>เวลา ๒ ชั่วโมง ชั้นประถมศึกษาปีที่ ๔ - ๕ - ๖</p>
<p>จุดประสงค์การเรียนรู้ ความรู้</p> <p>ป.๔</p> <p>๑. บอกหลักการท่องจำบทอาขยาน วิธีเด็กไทย</p> <p>๒. บอกคุณค่าของบทอาขยาน</p> <p>๓. เลือกท่องจำบทร้อยกรองที่มีคุณค่า</p> <p>ป.๕</p> <p>๑. บอกหลักการท่องจำบทอาขยาน วิชาเหมือน สินค้า</p> <p>๒. บอกคุณค่าของบทอาขยาน</p> <p>๓. เลือกท่องจำบทร้อยกรองที่มีคุณค่า</p> <p>ป.๖</p> <p>๑. บอกหลักการท่องจำบทอาขยาน เป็นมนุษย์ หรือเป็นคน</p> <p>๒. บอกคุณค่าของบทอาขยาน</p> <p>๓. เลือกท่องจำบทร้อยกรองที่มีคุณค่า</p>	<p>๓. นักเรียนชั้น ป.๔-๖ แบ่งกลุ่มตามระดับชั้น ท่องบทอาขยาน ชั้น ป.๔ ท่องบทวิไลเด็กไทย ชั้น ป.๕ ท่องบทวิชาเหมือนสินค้าและ ชั้น ป.๖ ท่องบทเป็นมนุษย์หรือเป็นคน โดยฝึกพร้อมกัน โดย - นักเรียนชั้น ป.๔ อ่าน นักเรียนชั้น ป.๕,๖ ฟัง - นักเรียนชั้น ป.๕ อ่าน นักเรียนชั้น ป.๔,๖ ฟัง - นักเรียนชั้น ป.๖ อ่าน นักเรียนชั้น ป.๔,๕ ฟัง ใช้เวลาประมาณ ๑๕ นาที</p> <p>กิจกรรมจับคู่</p> <p>๔. ครูสอนอ่านทำนองเสนาะแล้วให้นักเรียนชั้น ป.๔-๖ แบ่ง กลุ่มย่อยกลุ่มละ ๒ คน ฝึกอ่านบทอาขยานตามระดับชั้น เป็นทำนองเสนาะให้ถูกต้อง เพราะตามหลักการอ่าน และ ฝึกท่องจำบทอาขยานโดยให้ดูบทอ่านได้ ๑ คน ทำสลับกันไปมา จนกว่าจะท่องจำได้</p>	<p>การประเมิน ป.๔ - ป.๖</p> <p>๑. ประเมินพฤติกรรมการขณะเรียน</p> <p>๒. ประเมินจากผลงาน / ใบงาน</p> <p>๓. ประเมินหลังเรียน</p> <p>วิธีการประเมิน ป.๔ - ป.๖</p> <p>๑. แบบบันทึกการสังเกตพฤติกรรม</p> <p>๒. ตรวจผลงาน</p> <p>๓. แบบทดสอบหลังเรียน</p> <p>เครื่องมือประเมิน ป.๔ - ป.๖</p> <p>๑. แบบทดสอบหลังเรียน</p> <p>๒. แบบบันทึกการสังเกตพฤติกรรม</p> <p>๓. แบบบันทึกคะแนน</p> <p>๓. ใบงาน</p> <p>เกณฑ์การประเมิน ป.๔ - ป.๖</p> <p>ผลงานได้คะแนน ร้อยละ ๗๐</p>

หน่วยการเรียนรู้ที่ ๑๓ เรียนรู้คำประพันธ์ กลุ่มสาระการเรียนรู้ภาษาไทย	แผนการจัดการเรียนรู้ที่ ๕ (ต่อ) เรื่อง ท่อง คัด พินิจคุณค่า รายวิชาภาษาไทย	เวลา ๒ ชั่วโมง ชั้นประถมศึกษาปีที่ ๕ - ๕ - ๖
ทักษะ ป.๔ ๑. ท่องจำบทอาขยาน วิธีเด็กไทยได้ ๒. บอกคุณค่าของบทอาขยานได้ ๓. เลือกท่องจำบทร้อยกรองที่มีคุณค่าได้ ป.๕ ๑. ท่องจำบทอาขยาน วิชาเหมือนสินค้าได้ ๒. บอกคุณค่าของบทอาขยานได้ ๓. เลือกท่องจำบทร้อยกรองที่มีคุณค่าได้ ป.๖ ๑. ท่องจำบทอาขยาน เป็นมนุษย์หรือเป็นคนได้ ๒. บอกคุณค่าของบทอาขยานได้ ๓. เลือกท่องจำบทร้อยกรองที่มีคุณค่าได้	กิจกรรม ครั้งที่ ๒ เวลา ๑ ชั่วโมง กิจกรรมกลุ่มย่อย ๕. นักเรียนชั้น ป.๔-๖ ทำกิจกรรมตามใบงานที่ ๑๓ โดยให้นักเรียนค้นคว้าบทอ่านที่มีคุณค่าได้ตามความต้องการ แล้วฝึกอ่านพร้อมจดบันทึกใบงานและสุ่มนักเรียนชั้นละ ๑-๒ คู่ มาอ่านให้ครูฟัง ครูชื่นชมเพื่อแก้ไข กิจกรรมเดี่ยว ๖. นักเรียนทำกิจกรรมตามใบงานที่ ๑๔ เป็นรายบุคคลหลังจากนั้นให้นักเรียนฝึกอ่านทำนองเสนาะ ก่อนนำไปท่องจำต่อเป็นการบ้าน ขั้นสรุป กิจกรรมรวมชั้น ๗. ครูและนักเรียนร่วมกัน สรุปเรื่อง ข้อคิดจากบทอ่าน และแนวทางการนำไปใช้ในชีวิตจริง	คุณธรรม ป.๔-๖ ๑. ใฝ่เรียนรู้ ๒. มีความรับผิดชอบ ๓. มีมารยาทในการอ่าน เขียน

เฉลยใบงานที่ ๑๓
บทร้อยกรองที่ประทับใจ

คำชี้แจง จดบันทึกและอ่านออกเสียงบทร้อยกรองประเภทกลอนสี่ที่ได้ค้นคว้ามา

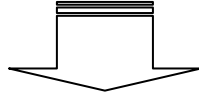

.....

.....

.....

.....

.....

.....

.อยู่ในดุลยพินิจของครูผู้สอน

.....

.....

.....



เฉลยใบงานที่ ๑๔

การเขียนสื่อสารเพื่อบอกเหตุผลที่ประทับใจบทร้อยกรอง

คำชี้แจง เขียนบทร้อยกรองประเภทกลอนสี่ที่ประทับใจมากที่สุดและบอกสาเหตุ
ที่ชอบบทร้อยกรองนั้น



.....

.....

.....

.....

.....

.....

.....

.....

.....

.....

สาเหตุที่ชอบบทร้อยกรองนี้เพราะ

.....

.....



เฉลยใบงานที่ ๑๓
บทร้อยกรองที่ประทับใจ

คำชี้แจง จดบันทึกบทร้อยกรองประเภทกาพย์ยานี ๑๑ ที่ได้ค้นคว้ามาและอ่าน

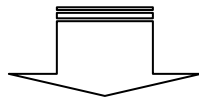

A large green rounded rectangular area with horizontal dashed lines for writing.



เฉลยใบงานที่ ๑๔

การเขียนสื่อสารเพื่อบอกเหตุผลที่ประทับใจบทร้อยกรอง

คำชี้แจง เลือกบทร้อยกรองประเภท กาพย์ยานี ๑๑ ที่ประทับใจมากที่สุดมาจำนวน ๒ บท และบอกสาเหตุที่ชอบบทร้อยกรองนั้น

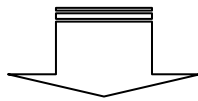

.....

.....

.....

.....

.....

.....

.....

สาเหตุที่ชอบบทร้อยกรองนี้เพราะ.....

.....

.....



เฉลยใบงานที่ ๑๓
บทร้อยกรองที่ประทับใจ

คำชี้แจง จดบันทึกและอ่านออกเสียงบทร้อยกรองประเภทกลอนสุภาพที่ได้ค้นคว้ามา

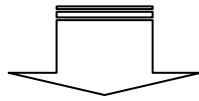

Handwriting practice area with ten horizontal dotted lines for writing.



เฉลยใบงานที่ ๑๔

การเขียนสื่อสารเพื่อบอกเหตุผลที่ประทับใจบทร้อยกรอง

คำชี้แจง เขียนบทร้อยกรองประเภทกลอนสุภาพที่ประทับใจมากที่สุดและบอกสาเหตุที่ชอบบทร้อยกรองนั้น

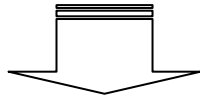

.....

.....

.....

.....

.....

.....

.....

สาเหตุที่ชอบบทร้อยกรองนี้เพราะ.....

.....

.....



แบบทดสอบหลังเรียน

หน่วยการเรียนรู้ที่ ๑๓

เรียนรู้คำประพันธ์

ชั้นประถมศึกษาปีที่ ๕

คำชี้แจง เขียนเครื่องหมาย × ทับอักษรหน้าคำตอบที่ถูกต้องที่สุด

๑. สัมผัสชนิดใดเป็นสัมผัสบังคับในการแต่งกลอน

ก. สัมผัสใน

ข. สัมผัสนอก

ค. สัมผัสอักษร

ง. สัมผัสพยัญชนะ

๒. คำที่คล้องจองกับคำว่า “บ้านเมืองสะอาด.....”

ก. กราบพระแก้ววัด

ข. ภาพทิวสวยงาม

ค. ทุกชาติใสใจ

ง. ท้องฟ้าสีคราม

๓. ข้อใดเป็นลักษณะของกลอนสี่

ก. บทหนึ่งมี ๔ วรรค วรรคหนึ่งมี ๔ คำ

ข. บทหนึ่งมี ๒ วรรค วรรคหนึ่งมี ๔ คำ

ค. บทหนึ่งมี ๒ วรรค วรรคหนึ่งมี ๒ คำ

ง. บทหนึ่งมี ๔ วรรค วรรคหนึ่งมี ๕ คำ

๔. คำในข้อใดสัมผัสกับคำว่า “ไปมา หาสุ” ได้เหมาะสมที่สุด

ก. ไม่รู้ จักกัน

ข. ดูดาย จริงจัง

ค. รู้เห็น เป็นใจ

ง. งูง ปลาปลา

๕. คำในข้อใดคล้องจองกันทุกคำ

ก. คนสวย สดใส ใจดี

ข. กระโดด โลดเต้น ไปไกล

ค. อักษร กลอนดี ท่องเก่ง

ง. คล้องจอง ลองเขียน เรียนดี

๖. ข้อใดเป็นสัมผัสอักษร

ก. สัม - กัม

ข. เพลง - แสง

ค. ร้อง - นื่อง

ง. แปลง - ปล่อย

๗. ข้อใดเป็นลักษณะของการเขียนที่ดี

ก. เขียนได้คล่องจอง

ข. เขียนผิด สะอาด อ่านง่าย

ค. เขียนเร็ว ไม่รีบร้อย ได้ใจความ

ง. เขียนถูกต้อง สะอาด อ่านง่าย

๘. ข้อใดเป็นสัมผัสสระ

ก. พลอย - พलग

ข. คลัง - ฟัง

ค. แก้ว - เกรง

ง. เสือ - สมิง

๙. การคัดลายมือต้องการสิ่งใดมากที่สุด

ก. ความสวยงาม

ข. ความสะอาด

ค. ความเป็นระเบียบ

ง. ความรวดเร็ว

๑๐. ข้อใดกล่าวถึงกลอนสี่ถูกต้อง

ก. คำประพันธ์ที่อ่านออกเสียง ๒ วรรคแรก เป็นเสียงสูง

ข. คำประพันธ์ที่มีลักษณะบังคับเช่นเดียวกับกาพย์ยานี

ค. คำประพันธ์ที่มีลักษณะบังคับเช่นเดียวกับกลอนสุภาพ

ง. คำประพันธ์ที่อ่านออกเสียง วรรคที่ ๓ และวรรคที่ ๔ เป็นเสียงต่ำ

แบบทดสอบหลังเรียน
หน่วยการเรียนรู้ที่ ๑๓ เรียนรู้คำประพันธ์ ชั้นประถมศึกษาปีที่ ๕

คำชี้แจง เขียนเครื่องหมาย × ทับอักษรหน้าคำตอบที่ถูกต้องที่สุด

๑. ข้อใดมีคำที่คล้องจองกันทุกคำ

- ก. อ่านเก่ง เร่งเขียน เตรียมสอบ
- ข. สร้างสรรค์ ร้อยกรอง ของไทย
- ค. นกน้อย คอยใคร นานแล้ว
- ง. ท้องฟ้า หน้าหนาว ขาวหม่น

๒. การเขียนตัวหนังสือลักษณะใดถือว่าไม่สุภาพ

- ก. เขียนตัวเอียง
- ข. ตัวหนังสือหวัด
- ค. ตัวหนังสือเล่นหาง
- ง. เขียนตัวตรง

๓. ข้อใดไม่ใช่การสื่อสารด้วยการเขียนที่ดี

- ก. เขียนประโยคให้ได้ใจความ
- ข. เลือกใช้คำที่สื่อความหมายได้ดี
- ค. เขียนให้ถูกต้องตามอักขรวิธี
- ง. เลือกใช้คำและภาษาที่ทันสมัย

๔. ข้อใดเป็นลักษณะของการเขียนที่ดี

- ก. เขียนผิด สะอาด อ่านง่าย
- ข. เขียนถูกต้อง สะอาด อ่านง่าย
- ค. เขียนเร็ว ไม่รีบร้อย ได้ใจความ
- ง. เขียนได้คล้องจอง

๕. กาพย์ยานี ๑๑ หนึ่งบท มีกี่วรรค

- ก. ๔ วรรค
- ข. ๓ วรรค
- ค. ๒ วรรค
- ง. ๑ วรรค

คำชี้แจง เขียนเครื่องหมาย × ทับอักษรหน้าคำตอบที่ถูกต้องที่สุด

๑. การเขียนตัวหนังสือลักษณะใดถือว่าไม่สุภาพ

ก. เขียนตัวเอียง

ข. เขียนตัวตรง

ค. ตัวหนังสือเล่นหาง

ง. ตัวหนังสือหวัด

๒. ฉันทลักษณ์ของคำประพันธ์หมายความว่าอย่างไร

ก. ระเบียบข้อบังคับที่ใช้ในการประพันธ์

ข. ลีลาท่วงทำนองของคำประพันธ์

ค. ประเภทของคำประพันธ์

ง. ชนิดของคำประพันธ์

๓. คำในข้อใดคล้องจองกันทุกคำ

ก. ไปลา มาไหว้ ใจงาม ทรามวัย

ข. น้ำใส ไฟลุก สุขหอม นอนหลับ

ค. กล้ากลืน ฝืนรับ นับวัน นับคืน

ง. ออกเสียง ดังใส ไพเราะ เพราะพริ้ง

๔. ข้อใดกล่าวไม่ถูกต้อง

ก. คำสัมผัสคือคำที่คล้องจองกัน

ข. กลอนสุภาพ ๑ บท มี ๔ วรรค

ค. กลอนสุภาพจะจบลงที่วรรครอง

ง. กลอนสุภาพ ๒ วรรคแรกอ่านออกเสียงสูง

๕. กลอนในข้อใดที่เรียกว่าวรรคดับ

เป็นมนุษย์เป็นได้เพราะใจสูง

เหมือนหนึ่งยังมีดีที่แวชวน

แบบทดสอบหลังเรียน

หน่วยการเรียนรู้ที่ ๑๓

เรียนรู้คำประพันธ์

ชั้นประถมศึกษาปีที่ ๖

คำชี้แจง เขียนเครื่องหมาย × ทับอักษรหน้าคำตอบที่ถูกต้องที่สุด

๑. การเขียนตัวหนังสือลักษณะใดถือว่าไม่สุภาพ

ก. เขียนตัวเอียง

ข. เขียนตัวตรง

ค. ตัวหนังสือเล่นหาง

ง. ตัวหนังสือหวัด

๒. ฉันทลักษณ์ของคำประพันธ์หมายความว่าอย่างไร

ก. ระเบียบข้อบังคับที่ใช้ในการประพันธ์

ข. ลีลาท่วงทำนองของคำประพันธ์

ค. ประเภทของคำประพันธ์

ง. ชนิดของคำประพันธ์

๓. คำในข้อใดคล้องจองกันทุกคำ

ก. ไปลา มาไหว้ ใจงาม ทรามวัย

ข. น้ำใส ไฟลุก สุขงอม นอนหลับ

ค. กล้ากลืน ผืนรับ นับวัน นับคืน

ง. ออกเสียง ดังใส ไพเราะ เพราะพริ้ง

๔. ข้อใดกล่าวไม่ถูกต้อง

ก. คำสัมผัสคือคำที่คล้องจองกัน

ข. กลอนสุภาพ ๑ บท มี ๔ วรรค

ค. กลอนสุภาพจะจบลงที่วรรครอง

ง. กลอนสุภาพ ๒ วรรคแรกอ่านออกเสียงสูง

๕. กลอนในข้อใดที่เรียกว่าวรรคดับ

เป็นมนุษย์เป็นได้เพราะใจสูง

เหมือนหนึ่งยูงมีดีที่แววขน

ถ้าใจต่ำเป็นได้แต่เพียงคน

ยอมเสียที่ที่ตนได้เกิดมา

ก. เป็นมนุษย์เป็นได้เพราะใจสูง

ข. ถ้าใจต่ำเป็นได้แต่เพียงคน

ค. เหมือนหนึ่งยูงมีดีที่แววขน

ง. ยอมเสียที่ที่ตนได้เกิดมา

เฉลยแบบทดสอบหลังเรียน
 กลุ่มสาระการเรียนรู้ภาษาไทย ชั้นประถมศึกษาปีที่ ๔
 หน่วยที่ ๑๓ เรียนรู้คำประพันธ์

๑.	ข	๖.	ง
๒.	ค	๗.	ง
๓.	ก	๘.	ข
๔.	ค	๙.	ก
๕.	ง	๑๐.	ข

เฉลยแบบทดสอบหลังเรียน
 กลุ่มสาระการเรียนรู้ภาษาไทย ชั้นประถมศึกษาปีที่ ๕
 หน่วยที่ ๑๓ เรียนรู้คำประพันธ์

๑.	ง	๖.	ก
๒.	ข	๗.	ง
๓.	ง	๘.	ค
๔.	ข	๙.	ข
๕.	ก	๑๐.	ค

เฉลยแบบทดสอบหลังเรียน
 กลุ่มสาระการเรียนรู้ภาษาไทย ชั้นประถมศึกษาปีที่ ๖
 หน่วยที่ ๑๓ เรียนรู้คำประพันธ์

๑.	ง	๖.	ข
๒.	ก	๗.	ค
๓.	ก	๘.	ข
๔.	ค	๙.	ข
๕.	ก	๑๐.	ง

เกณฑ์การประเมินการอ่านร้อยแก้ว

ประเด็นการประเมิน	เกณฑ์การให้คะแนน			
	๔	๓	๒	๑
๑.อักขรวิธี	อ่านถูกต้องทุกคำ ออกเสียง ร ล ชัดเจน	อ่านผิดไม่เกิน ๓ คำ ออกเสียง ร ล ชัดเจน	อ่านผิดไม่เกิน ๕ คำ ออกเสียง ร ล ชัดเจน	อ่านผิดมากกว่า ๕ คำ
๒.แบ่งวรรคตอน	แบ่งวรรคตอน ถูกต้องทุกวรรค	แบ่งวรรคตอนผิด ๑-๒ แห่ง	แบ่งวรรคตอนผิด ๓-๔ แห่ง	แบ่งวรรคตอนผิด มากกว่า ๔ แห่ง
๓.บุคลิกภาพ ท่าทางใน การอ่าน	นั่งในท่าที่เหมาะสม ใช้สายตามองกวาด ตัวหนังสือ ไม่ชี้หรือ ส่ายหน้าตาม ตัวอักษร	นั่งในท่าที่เหมาะสม ใช้สายตามองกวาด ตัวหนังสือ ถูกต้อง เป็นส่วนใหญ่	นั่งในท่าที่ ไม่เหมาะสมใช้สายตา มองกวาดส่ายหน้าตาม ตัวหนังสือถูกต้อง เป็นส่วนน้อย	นั่งในท่าที่ไม่เหมาะสม ใช้นิ้วชี้ตามตัวอักษร และส่ายหน้าตาม ตัวอักษร
๔.น้ำเสียงใน การอ่าน	น้ำเสียงชัดเจน นุ่มนวลน่าฟัง	น้ำเสียงชัดเจนนุ่มนวล น่าฟังเป็นส่วนใหญ่	น้ำเสียงชัดเจนนุ่มนวล น่าฟังเป็นส่วนน้อย	น้ำเสียงไม่ชัดเจน ขาดความมั่นใจใน การอ่าน

เกณฑ์การประเมิน

- ๑๓ - ๑๖ คะแนน หมายถึง ดี
- ๘ - ๑๒ คะแนน หมายถึง พอใช้
- ๑ - ๗ คะแนน หมายถึง ปรับปรุง

เกณฑ์การประเมินการอ่านบทร้อยกรอง

ประเด็นการประเมิน	เกณฑ์การให้คะแนน			
	๔	๓	๒	๑
๑.อักขรวิธี	อ่านถูกต้องทุกคำ ออกเสียง ร ล ชัดเจน	อ่านผิดไม่เกิน ๓ คำ ออกเสียง ร ล ชัดเจน	อ่านผิดไม่เกิน ๕ คำ ออกเสียง ร ล ชัดเจน	อ่านผิดมากกว่า ๕ คำ
๒.อ่านถูกต้องตามฉันทลักษณ์	อ่านถูกต้องตามลักษณะของคำประพันธ์ แบ่งวรรคตอนถูกต้องทุกวรรค	อ่านถูกต้องตามลักษณะของคำประพันธ์ แบ่งวรรคตอนผิด ๑-๒ แห่ง	อ่านถูกต้องตามลักษณะของคำประพันธ์ แบ่งวรรคตอนผิด ๓-๔ แห่ง	อ่านไม่ถูกต้องตามลักษณะของคำประพันธ์ และแบ่งวรรคตอนผิดมากกว่า ๔ แห่ง
๓.บุคลิกภาพท่าทางในการอ่าน	นั่งในท่าที่เหมาะสม ใช้สายตามองกวาดตัวหนังสือ ไม่ชี้หรือส่ายหน้าตามตัวอักษร	นั่งในท่าที่เหมาะสม ใช้สายตามองกวาดตัวหนังสือ ถูกต้องเป็นส่วนใหญ่	นั่งในท่าที่ไม่เหมาะสม ใช้สายตามองกวาดส่ายหน้าตามตัวหนังสือถูกต้องเป็นส่วนน้อย	นั่งในท่าที่ไม่เหมาะสม ใช้นิ้วชี้ตามตัวอักษร และส่ายหน้าตามตัวอักษร
๔.น้ำเสียงในการอ่าน	น้ำเสียงชัดเจนนุ่มนวล น่าฟัง สอดคล้องกับเรื่องที่อ่าน	น้ำเสียงชัดเจนนุ่มนวล น่าฟังเป็นส่วนใหญ่	น้ำเสียงชัดเจนขาดความนุ่มนวลหรือสอดคล้องกับเรื่องที่อ่าน	น้ำเสียงไม่ชัดเจน ขาดความมั่นใจในการอ่าน

เกณฑ์การประเมิน

- ๑๓ - ๑๖ คะแนน หมายถึง ดี
- ๘ - ๑๒ คะแนน หมายถึง พอใช้
- ๑ - ๗ คะแนน หมายถึง ปรับปรุง

เกณฑ์การวัดและประเมินผลการจัดกลุ่มวลี ประโยคสามัญ ประโยครวม และประโยคซ้อน
และการคิดเพิ่มเติมความรู้

ประเด็น	ระดับคุณภาพ		
	๓	๒	๑
๑. ความถูกต้อง	จัดกลุ่มวลี ประโยคสามัญ ประโยครวม ประโยคซ้อนถูกต้องครบถ้วน	จัดกลุ่มวลี ประโยคสามัญ ประโยครวมประโยคซ้อนถูกต้อง มีข้อบกพร่อง ๑-๒ แห่ง	จัดกลุ่มวลี ประโยคสามัญ ประโยครวมประโยคซ้อนได้บ้างมีข้อบกพร่องเกิน ๓ แห่ง
๒. การคิดเพิ่มเติมความรู้	คิดกลุ่มคำ ประโยคสามัญ ประโยครวม และประโยคซ้อน ได้ถูกต้อง ครบถ้วน	คิดกลุ่มคำ ประโยคสามัญ ประโยครวมและ ประโยคซ้อน ได้ถูกต้อง มีข้อบกพร่อง ๑-๒ แห่ง	คิดกลุ่มคำ ประโยคสามัญ ประโยครวมและ ประโยคซ้อน ได้บ้าง มีข้อบกพร่อง เกิน ๓ แห่ง
๓. ความสะอาด	ผลงานสะอาด เรียบร้อย เป็นระเบียบ	ผลงานสะอาดเรียบร้อย มีรอยลบ ๑-๒ แห่ง	ผลงานไม่สะอาด มีรอยลบ ชัดฆ่า เกิน ๓ แห่ง

สรุประดับคุณภาพ	ระดับ ๓	ได้	๗-๙	คะแนน	หมายถึง	ดี
	ระดับ ๒	ได้	๔-๖	คะแนน	หมายถึง	พอใช้
	ระดับ ๑	ได้	๑-๓	คะแนน	หมายถึง	ปรับปรุง

เกณฑ์การให้คะแนนการเขียนเรื่องจากภาพ

ประเด็น การประเมิน	๒	๑	๐
ชื่อเรื่อง	ตั้งชื่อเรื่องกะทัดรัด มีความสอดคล้องกับประเด็นสำคัญ หรือแนวคิดของภาพและเรื่องที่เขียน	ตั้งชื่อเรื่องสอดคล้องกับภาพหรือเรื่องที่เขียน อย่างไม่อย่างหนึ่ง	ไม่ตั้งชื่อเรื่อง
การเขียนเรื่อง	การเกริ่นนำเรื่องเขียนนำเรื่องสอดคล้องกับภาพและเรื่อง	เขียนเกริ่นนำเรื่องไม่สอดคล้องกับภาพและเรื่อง	ไม่เขียนเกริ่นนำเรื่อง
สาระสำคัญของเนื้อเรื่อง	มีสาระสำคัญตรงตามประเด็นสำคัญหรือแนวคิดของภาพ ชัดเจน เข้าใจง่าย	มีสาระสำคัญตรงตามประเด็นสำคัญหรือแนวคิดของภาพ บางส่วน	มีสาระสำคัญไม่ตรงตามประเด็นสำคัญหรือแนวคิดของภาพ
การเรียบเรียงข้อความ	เรียบเรียงประโยคเป็นข้อความที่สื่อความหมายเป็นเรื่องราวได้อย่างต่อเนื่อง ไม่วกวน	เรียบเรียงประโยคให้เป็นข้อความที่สื่อความหมายไม่ต่อเนื่องเป็นเรื่องราว ๓ แห่ง	เรียบเรียงประโยคให้เป็นข้อความที่สื่อความหมายไม่ต่อเนื่องเป็นเรื่องราวมากกว่า ๓ แห่ง
การสอดแทรกคติ ข้อคิด ข้อคิดเห็น	สอดแทรกคติ ข้อคิดเห็น หรือความคิดเห็นที่เป็นประโยชน์สอดคล้องกับภาพ	สอดแทรกคติ ข้อคิดเห็น หรือความคิดเห็นที่เป็นประโยชน์แต่ไม่สอดคล้องกับภาพ	ไม่สอดแทรกคติ หรือข้อคิดเห็น
การสรุปเรื่อง เขียนสรุปเรื่อง หรือยุติเรื่อง	ความเหมาะสมกับเนื้อเรื่อง	เขียนสรุปเรื่องหรือยุติเรื่องไม่เหมาะสมกับเนื้อเรื่อง	ไม่เขียนสรุปเรื่อง
การใช้คำและประโยค	ใช้คำและเขียนประโยคสื่อสารได้ ชัดเจน ตรงความหมาย	ใช้คำและเขียนประโยคสื่อสารไม่ตรงความหมาย ๓ แห่ง	ใช้คำและเขียนประโยคสื่อสารไม่ตรงความหมายมากกว่า ๓ แห่ง
การเขียนสะกดคำ	เขียนสะกดคำถูกต้อง มีคำผิดไม่เกิน ๒ คำ	เขียนสะกดคำผิด ๓ - ๕ คำ	เขียนสะกดคำผิดมากกว่า ๕ คำ
การนำเสนอเนื้อเรื่อง	นำเสนอความคิดหรือจินตนาการที่แปลกใหม่ สอดคล้องกับภาพและเนื้อเรื่อง	นำเสนอความคิดหรือจินตนาการที่แปลกใหม่ ไม่สอดคล้องกับภาพและเนื้อเรื่อง	ไม่นำเสนอความคิดหรือจินตนาการ
ปริมาณการเขียน	เขียนได้ไม่น้อยกว่า ๑๐ บรรทัด	เขียนได้ ๕-๙ บรรทัด	เขียนได้น้อยกว่า ๕ บรรทัด

การแปลความหมายของคะแนน (คะแนนเต็ม ๒๐ คะแนน)

ใช้เกณฑ์การประเมินเพื่อให้ระดับคุณภาพ ดังนี้

ระดับดี ๑๖ - ๒๐ คะแนน

ระดับพอใช้ ๘ - ๑๕ คะแนน

ระดับปรับปรุง ๔ - ๗ คะแนน

ระดับเขียนไม่ได้ ๐ - ๓ คะแนน

เกณฑ์การประเมินการอ่านบทร้อยกรอง

รายการ	๒	๑	๐
๑. การจับหนังสือ/พลิกหนังสือ/ท่าทางในการอ่านถูกต้อง	ลักษณะท่าทางการวางและการจับหนังสือที่ถูกต้อง	ลักษณะท่าทางการวางหนังสือและการจับหนังสือไม่ถูกต้อง ๑ อย่าง	ลักษณะท่าทางการวางหนังสือและการจับหนังสือไม่ถูกต้อง ๒ อย่าง
๒. อ่านตามทำนองเสนาะ	อ่านทำนองถูกต้อง ตามฉันทลักษณ์ อักษรวิธี ออกเสียง ร และคำควบกล้ำ ร ล ว ชัดเจน มีการผ่อนลมหายใจ ถูกต้องเหมาะสม อ่านวรรคระดับ วรรครับเป็นเสียงสูง อ่านวรรครอง วรรคส่งเป็นเสียงต่ำ	อ่านทำนองถูกต้อง ตามฉันทลักษณ์ อักษรวิธี ออกเสียง ร และคำควบกล้ำ ร ล ว ชัดบ้างไม่ชัดบ้าง	อ่านไม่ถูกต้อง ตามฉันทลักษณ์ อักษรวิธี ออกเสียง ร และคำควบกล้ำ ร ล ว ไม่ชัดเจนเลย
๓. การเว้นวรรคตอนถูกต้อง	อ่านเว้นวรรคตอนได้ถูกต้องตลอดทั้งเรื่องตั้งแต่ต้นจนจบเรื่อง	อ่านเว้นวรรคตอนผิดบ้างเป็นบางครั้ง	อ่านเว้นวรรคตอนผิดบ้างเป็นบางครั้ง
๔. น้ำเสียงเหมาะสมกับเรื่องที่อ่าน	อ่านเสียงดังชัดเจน น้ำเสียงเหมาะสมกับเรื่องที่อ่านได้ยินทั่วถึงกันทั้งห้อง เสียงดังสม่ำเสมอ	อ่านเสียงดังบ้างเป็นบางครั้ง เสียงไม่สม่ำเสมอ	อ่านเสียงเบาได้ยินไม่ทั่วถึง ไม่ชัดเจน น้ำเสียงไม่เหมาะสมกับเรื่องที่อ่านตลอด ทั้งเรื่อง
๕. ไม่อ่านข้าม/อ่านเพิ่ม/ตุ๋นคำ	อ่านออกเสียงได้ถูกต้อง ชัดเจนทุกคำ ทุกข้อความทุกประโยค	อ่านออกเสียงได้ถูกต้อง ชัดเจนบางคำ มีการอ่านข้ามคำ เพิ่มคำ และตุ๋นคำเป็นบางครั้ง	อ่านออกเสียงไม่ถูกต้อง ไม่ชัดเจน อ่านข้ามคำอ่านเพิ่มคำ และตุ๋นคำมาก

การแปลความหมายของคะแนน (คะแนนเต็ม ๑๐ คะแนน)

ใช้เกณฑ์การประเมินเพื่อให้ระดับคุณภาพ ดังนี้

ระดับดี ๘ - ๑๐ คะแนน

ระดับพอใช้ ๕ - ๗ คะแนน

ระดับปรับปรุง ๓ - ๔ คะแนน

ระดับอ่านไม่ได้ ๐ - ๒ คะแนน

เกณฑ์การประเมินการเขียนเรื่อง

ประเด็นการประเมิน	เกณฑ์การให้คะแนน			
	๔	๓	๒	๑
๑.องค์ประกอบ	เนื้อหา มีองค์ประกอบสำคัญครบถ้วน	เนื้อหาสาระขาด ๑ องค์ประกอบ	เนื้อหาสาระขาด ๒ องค์ประกอบ	ไม่มีองค์ประกอบสำคัญ
๒.แบบแผนความคิด	เรียงลำดับเรื่องราวที่แสดงความสัมพันธ์เชื่อมโยงกันอย่างต่อเนื่องชัดเจน	เรียงลำดับเรื่องราวที่แสดงความสัมพันธ์เชื่อมโยงกันอย่างต่อเนื่อง ค่อนข้างชัดเจน	เรียงลำดับเรื่องราวที่แสดงความสัมพันธ์เชื่อมโยงกันอย่างต่อเนื่องเป็นบางส่วน	เรียงลำดับเรื่องราวไม่สัมพันธ์เชื่อมโยงกัน
๓.การนำเสนอเรื่อง	ใช้ถ้อยคำภาษาได้อย่างถูกต้อง สละสลวย ร้อยรัดกลมกลืน สื่อความหมายได้ชัดเจนตลอดเรื่อง	ใช้ถ้อยคำภาษาอย่างถูกต้อง สละสลวย ร้อยรัดกลมกลืน สื่อความหมายได้ชัดเจนเป็นส่วนใหญ่	ใช้ถ้อยคำภาษาได้อย่างถูกต้อง สละสลวย ร้อยรัดกลมกลืน สื่อความหมายได้ชัดเจนเป็นบางส่วน	ไม่ใช้ถ้อยคำภาษาในการสื่อความหมาย
๔.ความคิดริเริ่มสร้างสรรค์	มีความคิดริเริ่มสร้างสรรค์แปลกใหม่ไม่ซ้ำใคร	มีความคิดริเริ่มสร้างสรรค์คล้ายคลึงกับสิ่งที่มีอยู่	มีความคิดริเริ่มสร้างสรรค์เหมือนสิ่งที่มีอยู่	ไม่มีความคิดริเริ่มสร้างสรรค์แปลกใหม่
๕.มารยาทในการเขียน	มีสมาธิ และมีความตั้งใจในการเขียนอย่างสม่ำเสมอ ไม่พูดคุยเล่นระหว่างทำงาน ผลงานความสะอาด สวยงาม ไม่มีรอยลบขีดฆ่า เสร็จตามเวลาที่กำหนด ผลงานเป็นตัวอย่างต่อผู้อื่นได้	มีความตั้งใจในการเขียนอย่างสม่ำเสมอ ไม่พูดคุยเล่นระหว่างทำงาน ผลงานความสะอาด ไม่มีรอยลบขีดฆ่า เสร็จตามเวลาที่กำหนด	มีความตั้งใจในการเขียนพอสมควร พูดคุยเล่นระหว่างทำงาน เป็นบางครั้ง ผลงานไม่มีรอยลบขีดฆ่า เสร็จตามเวลาที่กำหนด	ไม่มีความตั้งใจในการเขียน พูดคุยเล่นระหว่างทำงาน ตลอดเวลา ต้องคอยตักเตือน ผลงานไม่มีรอยลบขีดฆ่าเป็นบางแห่ง เสร็จตามเวลาที่กำหนด

เกณฑ์การประเมิน

- ๑๖ - ๒๐ คะแนน หมายถึง ดี
- ๑๐ - ๑๕ คะแนน หมายถึง พอใช้
- ๑ - ๙ คะแนน หมายถึง ปรับปรุง

เกณฑ์การประเมินการพูดนำเสนอผลงาน

ประเด็นการประเมิน	เกณฑ์การให้คะแนน			
	๔	๓	๒	๑
๑. การเตรียมการพูด	เขียนแผนผังความคิดได้ครบถ้วน ตรงประเด็น	เขียนแผนผังความคิดได้ครบถ้วน ตรงประเด็นเป็นส่วนใหญ่	เขียนแผนผัง ความคิดได้ครบถ้วน ตรงประเด็น เป็นส่วนน้อย	เขียนแผนผังความคิดไม่ครบถ้วน ไม่ตรงประเด็น
๒. การนำเสนอเนื้อหา	การแนะนำตนเอง เนื้อหาถูกต้อง ชัดเจน ใช้ภาษากระทัดรัด เข้าใจง่าย เรียงลำดับเรื่องราวไม่วกวน นำเสียงชัดเจน ถูกต้องตามอักขรวิธี	การแนะนำตนเอง เนื้อหาถูกต้อง ชัดเจน ใช้ภาษากระทัดรัด เข้าใจง่าย เรียงลำดับเรื่องราวไม่วกวน นำเสียงชัดเจน ถูกต้องตามอักขรวิธี พบข้อผิดพลาดบ้าง	การแนะนำตนเอง เนื้อหาถูกต้อง ชัดเจน ใช้ภาษากระทัดรัด เข้าใจง่าย เรียงลำดับเรื่องราวไม่วกวน นำเสียงไม่ชัดเจน ตามอักขรวิธี พบข้อผิดพลาดเป็นส่วนใหญ่	การแนะนำตนเอง เนื้อหาถูกต้อง ชัดเจน ใช้ภาษากระทัดรัด เข้าใจง่าย เรียงลำดับเรื่องราววกวน นำเสียงเบา พูดไม่ถูกต้องตามอักขรวิธี มีข้อผิดพลาดมาก
๓. บุคลิกภาพ	-	-	แต่งกายสุภาพ การใช้สายตาสื่อสารกับผู้ฟัง ขณะพูด นั่ง/ยืนตัวตรง ในท่าสบาย ไม่เอามือล้วง แคะแคะเกา หรือเอามือไขว้หลัง	แต่งกายไม่เรียบร้อย ไม่ใช้สายตาสื่อสารกับผู้ฟัง ขณะพูดเอามือล้วง แคะแคะเกา หรือเอามือไขว้หลัง
๔. มารยาทในการพูด	มีความมั่นใจในการพูด ใช้ถ้อยคำสุภาพ รักษาเวลาในการพูด ให้เกียรติผู้ฟัง	มีความมั่นใจในการพูดเป็นส่วนใหญ่ ใช้ถ้อยคำสุภาพรักษาเวลาในการพูด ให้เกียรติผู้ฟัง เป็นส่วนใหญ่	มีความมั่นใจในการพูดบ้างเล็กน้อย ใช้ถ้อยคำสุภาพรักษาเวลาในการพูด ให้เกียรติผู้ฟัง เป็นบางส่วน	ไม่มีความมั่นใจในการพูด ใช้ถ้อยคำไม่สุภาพ ไม่รักษาเวลาในการพูด ไม่ให้เกียรติผู้ฟัง

เกณฑ์การประเมิน

- ๑๓ - ๑๖ คะแนน หมายถึง ดี
 ๘ - ๑๒ คะแนน หมายถึง พอใช้
 ๑ - ๗ คะแนน หมายถึง ปรับปรุง

เกณฑ์การประเมินการพูดนำเสนอ

ประเด็นการประเมิน	เกณฑ์การให้คะแนน			
	๔	๓	๒	๑
๑.บุคลิกท่าทาง	น้ำเสียง บุคลิกท่าทาง ถูกต้องเหมาะสม น่าสนใจ ชวนติดตาม	น้ำเสียง บุคลิกท่าทาง ถูกต้องเหมาะสม น่าสนใจ	น้ำเสียง บุคลิกท่าทาง ถูกต้อง	น้ำเสียง บุคลิกท่าทาง มีข้อบกพร่องมาก
๒.เนื้อหาสาระ	พูดนำเสนอได้ เหมาะสม น่าสนใจ เนื้อหาตรงประเด็นชวนติดตาม	พูดนำเสนอได้ เหมาะสม เนื้อหา ตรงประเด็น	พูดนำเสนอได้ เนื้อหา ค่อนข้างตรงประเด็น	พูดนำเสนอได้เนื้อหา น้อย
๓.การนำความรู้ ข้อคิดเห็น ข้อคิดไปใช้ได้จริง ในชีวิตประจำวัน	พูดถึงความรู้ ข้อคิดเห็น และการนำไปใช้ได้จริง อย่างถูกต้องครบถ้วน สมเหตุสมผล	พูดถึงความรู้ ข้อคิดเห็น และการนำไปใช้ได้จริง ค่อนข้างครบถ้วน ค่อนข้างสมเหตุสมผล	พูดถึงความรู้ ข้อคิดเห็น และการนำไปใช้ได้จริง มีข้อบกพร่องบ้าง	พูดถึงความรู้ ข้อคิดเห็น และการนำไปใช้ได้จริง ไม่ชัดเจน
๔.มารยาท ในการพูด	มีความมั่นใจในการพูด ใช้ถ้อยคำสุภาพรักษา เวลาในการพูด ให้เกียรติผู้ฟัง	มีความมั่นใจในการพูด เป็นส่วนใหญ่ใช้ถ้อยคำ สุภาพรักษาเวลาในการพูด ให้เกียรติผู้ฟัง เป็นส่วนใหญ่	มีความมั่นใจในการพูด บ้างเล็กน้อยใช้ถ้อยคำ สุภาพรักษาเวลาในการพูด ให้เกียรติผู้ฟัง เป็นบางส่วน	ไม่มีความมั่นใจในการพูด ใช้ถ้อยคำไม่สุภาพ ไม่รักษาเวลาในการพูด ไม่ให้เกียรติผู้ฟัง

เกณฑ์การประเมิน

- ๑๓ - ๑๖ คะแนน หมายถึง ดี
- ๘ - ๑๒ คะแนน หมายถึง พอใช้
- ๑ - ๗ คะแนน หมายถึง ปรับปรุง

เกณฑ์การประเมินกระบวนการทำงานกลุ่ม

ประเด็นการประเมิน	เกณฑ์การให้คะแนน		
	๓	๒	๑
๑.การแบ่งงาน	แบ่งงานกันชัดเจน	แบ่งงานกันแต่ไม่ครบถ้วน	แบ่งงานกันไม่ชัดเจน
๒.ความรับผิดชอบ	ทุกคนมีความรับผิดชอบร่วมกัน	มีความรับผิดชอบร่วมกันเป็นส่วนใหญ่	มีความรับผิดชอบร่วมกันน้อยมาก
๓.ความร่วมมือ	มีความร่วมมือและสามัคคีกันดีมาก	มีความร่วมมือและสามัคคีกันเป็นส่วนใหญ่	มีความร่วมมือและสามัคคีกันน้อยมาก
๔.ความตั้งใจ	มีความตั้งใจปฏิบัติงานดีมาก	มีความตั้งใจปฏิบัติงานพอใช้	มีความตั้งใจปฏิบัติงานน้อยมาก
๕.กระบวนการทำงาน	ปฏิบัติงานตามขั้นตอนดีมาก	ปฏิบัติงานตามขั้นตอนพอใช้	ปฏิบัติงานตามขั้นตอนน้อยมาก

เกณฑ์การประเมิน

- ๑๒ - ๑๕ คะแนน หมายถึง ดี
- ๙ - ๑๑ คะแนน หมายถึง พอใช้
- ๑ - ๘ คะแนน หมายถึง ปรับปรุง

เกณฑ์การประเมินแบบประเมินการเขียนบันทึกความรู้

ประเด็นการประเมิน	เกณฑ์การให้คะแนน	
	๒	๑
๑. จับประเด็นหลักของเรื่องได้	จับประเด็นหลักของเรื่องได้ ครบถ้วนทุกประเด็น บอกใจความสำคัญของเรื่องได้	จับประเด็นหลักของเรื่องได้บ้าง ไม่ครบทุกประเด็น
๒. สรุปสาระสำคัญของเรื่องได้	สรุปสาระสำคัญของเรื่องได้ชัดเจน ลำดับเรื่อง/เหตุการณ์ได้ ถูกต้อง ไม่สับสนวกวน	สรุปสาระสำคัญของเรื่องได้ การลำดับเรื่อง/เหตุการณ์ได้ ยังสับสนวกวน
๓. บอกข้อคิด/อธิบายคุณค่า จากเรื่องได้	บอกข้อคิด/อธิบายคุณค่าจากเรื่องอย่างมีเหตุผล	บอกข้อคิด/อธิบายคุณค่าจากเรื่องได้
๔. สรุปข้อคิดไปใช้ใน ชีวิตประจำวันได้	สรุปข้อคิดเพื่อนำไปประยุกต์ใช้ใน ชีวิตประจำวันได้อย่างถูกต้อง มีเหตุผล	สรุปข้อคิดเพื่อนำไปประยุกต์ใช้ใน ชีวิตประจำวันได้
๕. รูปแบบการเขียน บันทึกการอ่าน	กรอกข้อมูลตามรูปแบบบันทึกการอ่านถูกต้อง ครบถ้วน บอกผู้แต่ง แหล่งที่มา สำนักพิมพ์ ฯลฯ วันเดือนปีที่อ่าน/สืบค้นข้อมูล	กรอกข้อมูลตามรูปแบบบันทึกการอ่าน ไม่ถูกต้องครบถ้วน ไม่บอกผู้แต่ง แหล่งที่มา สำนักพิมพ์ ฯลฯ วันเดือนปีที่อ่าน/สืบค้นข้อมูล

เกณฑ์การประเมิน

๘ - ๑๐ คะแนน หมายถึง ดี

๕ - ๗ คะแนน หมายถึง พอใช้

๑ - ๔ คะแนน หมายถึง ปรับปรุง

เกณฑ์การประเมินการเขียนแผนภาพความคิด

ประเด็นการประเมิน	เกณฑ์การให้คะแนน			
	๔	๓	๒	๑
๑. ประเด็นหัวข้อชัดเจน	การเขียนแผนภาพโดยแยกประเด็นหัวข้อชัดเจนมีรายละเอียดของแต่ละประเด็นครบถ้วน รูปแบบและการใช้คำเข้าใจง่าย	เขียนแผนภาพโดยแยกประเด็นหัวข้อชัดเจนมีรายละเอียดของแต่ละประเด็นพอสมควร รูปแบบและใช้คำเข้าใจง่าย	เขียนแผนภาพโดยแยกรายละเอียดย่อยไม่มีหัวข้อชัดเจนแต่ก็มีรูปแบบที่ทำให้เข้าใจได้	เขียนแผนภาพได้แต่รายละเอียดต่างๆ ปะปนกันไม่เรียงลำดับหัวข้อไม่มีหัวข้อ
๒. ความสอดคล้องเป็นเหตุเป็นผล	เนื้อเรื่องแสดงถึงความเป็นเหตุเป็นผล สนับสนุนซึ่งกันและกัน มีการยกตัวอย่างหรืออ้างอิงประกอบได้สอดคล้อง	เนื้อเรื่องแสดงถึงความ เป็นเหตุเป็นผล สนับสนุนซึ่งกันและกัน มีการยกตัวอย่างหรืออ้างอิงประกอบได้ค่อนข้างสอดคล้อง	เนื้อเรื่องแสดงถึงความ เป็นเหตุเป็นผล สนับสนุนซึ่งกันและกัน มีการยกตัวอย่างหรืออ้างอิงประกอบแต่ไม่สอดคล้อง	เนื้อหาไม่แสดงถึงความ เป็นเหตุเป็นผล และไม่มี การยกตัวอย่างหรืออ้างอิงประกอบ
๓. ระบุข้อคิด/คุณค่าการนำไปใช้ในชีวิต	สรุป บอกข้อคิด อธิบายคุณค่าของเรื่องที่ได้ อ่านได้ ถูกต้อง ครบถ้วนสามารถนำไปประยุกต์ใช้ในชีวิตประจำวันได้	สรุป บอกข้อคิด อธิบายคุณค่าของเรื่องที่ได้ อ่านได้ ถูกต้องครบถ้วน	บอกข้อคิด และ ประโยชน์ที่ได้เรื่อง ที่อ่านได้	บอกข้อคิด เรื่องที่อ่านได้

เกณฑ์การประเมิน

- ๑๐ - ๑๒ คะแนน หมายถึง ดี
- ๖ - ๙ คะแนน หมายถึง พอใช้
- ๑ - ๕ คะแนน หมายถึง ปรับปรุง

เกณฑ์การประเมินการเขียนสรุปข้อคิด

ประเด็นการประเมิน	เกณฑ์การให้คะแนน			
	๔	๓	๒	๑
๑. เนื้อหาสาระ	เนื้อหาสาระถูกต้องครบถ้วน	เนื้อหาสาระถูกต้องครบถ้วนเป็นส่วนใหญ่	เนื้อหาสาระถูกต้องครบถ้วนบางส่วน	เนื้อหาสาระไม่ถูกต้องครบถ้วน
๒. แบบแผนความคิด	เรียงลำดับเรื่องราวที่แสดงความสัมพันธ์เชื่อมโยงกันอย่างต่อเนื่อง ชัดเจน	เรียงลำดับเรื่องราวที่แสดงความสัมพันธ์เชื่อมโยงกันอย่างต่อเนื่องค่อนข้างชัดเจน	เรียงลำดับเรื่องราวที่แสดงความสัมพันธ์เชื่อมโยงกันอย่างต่อเนื่องเป็นบางส่วน	เรียงลำดับเรื่องราวไม่สัมพันธ์เชื่อมโยงกัน
๓. การเขียนสรุปข้อคิด	ใช้ถ้อยคำได้ถูกต้องตามหลักเกณฑ์การเขียน สรุปข้อคิดเพื่อนำไปประยุกต์ใช้ในชีวิตประจำวันได้อย่างมีเหตุผล	ใช้ถ้อยคำ สื่อความหมายได้ชัดเจนเป็นส่วนใหญ่สรุปข้อคิดเพื่อนำไปประยุกต์ใช้ในชีวิตประจำวันได้	ใช้ถ้อยคำภาษาของตนเองได้อย่างถูกต้อง สละสลวยร้อยรัดกลมกลืนสื่อความหมายได้ชัดเจนเป็นบางส่วน	ใช้ถ้อยคำภาษาในการเขียนไม่ถูกต้องสรุปข้อคิดไม่ได้

เกณฑ์การประเมิน

- ๑๐ - ๑๒ คะแนน หมายถึง ดี
- ๖ - ๙ คะแนน หมายถึง พอใช้
- ๑ - ๕ คะแนน หมายถึง ปรับปรุง

เกณฑ์การประเมินการเขียนรายงาน

ประเด็นการประเมิน	เกณฑ์การให้คะแนน			
	๔	๓	๒	๑
๑.การวางแผนเป็นระบบ	มีการวางแผนการทำงานเป็นระบบ -สมาชิกทุกคนมีส่วนร่วม -ปฏิบัติงานตามที่ได้รับมอบหมาย -มีการตรวจสอบผล การปฏิบัติงาน -มีการประเมินปรับปรุงงาน	การทำงาน ไม่ครบถ้วน ขาด ๑ ประเด็น	การทำงาน ไม่ครบถ้วน ขาด ๒ ประเด็น	การทำงาน ไม่ครบถ้วน ขาด ๓ ประเด็น ขึ้นไป
๒.รูปแบบรายงาน	จัดทำรายงานได้ถูกต้องมีส่วนประกอบครบถ้วน น่าสนใจ รูปแบบสวยงาม สะอาดเรียบร้อย	จัดทำรายงานได้ถูกต้องมีส่วนประกอบครบถ้วน น่าสนใจ รูปแบบสวยงาม สะอาดเป็นส่วนใหญ่	จัดทำรายงานได้ถูกต้อง มีส่วนประกอบ ค่อนข้างครบถ้วน รูปแบบสวยงาม สะอาด	การทำรายงาน มีข้อบกพร่อง ส่วนประกอบ ไม่ครบถ้วน
๓.เนื้อหา	เนื้อหาของรายงานถูกต้อง สมบูรณ์	เนื้อหาของรายงาน ถูกต้องค่อนข้างถูกต้อง สมบูรณ์เป็นส่วนใหญ่	เนื้อหาของรายงานมี ข้อบกพร่องบ้าง	เนื้อหาของรายงาน มีข้อบกพร่องมาก

เกณฑ์การประเมิน

- ๑๐ - ๑๒ คะแนน หมายถึง ดี
- ๖ - ๙ คะแนน หมายถึง พอใช้
- ๑ - ๕ คะแนน หมายถึง ปรับปรุง

เกณฑ์การประเมินการพูดรายงาน

ประเด็นการประเมิน	เกณฑ์การให้คะแนน			
	๔	๓	๒	๑
๑. เนื้อหาสาระ	เนื้อหาสาระถูกต้องครบถ้วน	เนื้อหาสาระถูกต้องครบถ้วนเป็นส่วนใหญ่	เนื้อหาสาระถูกต้องครบถ้วนบางส่วน	เนื้อหาสาระไม่ถูกต้องครบถ้วน
๒. ด้านความคิด	เรียงลำดับเรื่องราวที่แสดงความสัมพันธ์เชื่อมโยงกันอย่างต่อเนื่อง ชัดเจน	เรียงลำดับเรื่องราวที่แสดงความสัมพันธ์เชื่อมโยงกันอย่างต่อเนื่องค่อนข้างชัดเจน	เรียงลำดับเรื่องราวที่แสดงความสัมพันธ์เชื่อมโยงกันอย่างต่อเนื่องเป็นบางส่วน	เรียงลำดับเรื่องราวไม่สัมพันธ์เชื่อมโยงกัน
๓. การนำเสนอ	ใช้ถ้อยคำภาษาอย่างถูกต้อง สละสลวย ร้อยรัดกลมกลืน น้ำเสียงเป็นธรรมชาติ สื่อข้อความหมายได้ชัดเจนตลอดเรื่อง	ใช้ถ้อยคำภาษาอย่างถูกต้อง สละสลวย ร้อยรัดกลมกลืน น้ำเสียงเป็นธรรมชาติ สื่อความหมายได้ชัดเจนเป็นส่วนใหญ่	ใช้ถ้อยคำภาษาอย่างถูกต้อง สละสลวย ร้อยรัดกลมกลืน น้ำเสียงเป็นธรรมชาติ สื่อความหมายได้ชัดเจนเป็นบางส่วน	ใช้ถ้อยคำภาษาไม่ถูกต้อง น้ำเสียงไม่เป็นธรรมชาติ สื่อความหมายไม่ชัดเจน
๔. ขั้นตอนการพูด	กล่าวทักทายผู้ฟัง แนะนำตนเอง แสดงความเคารพต่อผู้ฟัง ทั้งเริ่มต้นและลงท้าย	กล่าวทักทายผู้ฟัง แนะนำตนเอง แสดงความเคารพต่อผู้ฟังเพียงอย่างเดียว	กล่าวทักทายผู้ฟัง แนะนำตนเอง ไม่แสดงความเคารพต่อผู้ฟัง ทั้งเริ่มต้นและลงท้าย	ไม่กล่าวทักทายผู้ฟัง ไม่แนะนำตนเอง ไม่แสดงความเคารพต่อผู้ฟัง ทั้งเริ่มต้นและลงท้าย

เกณฑ์การประเมิน

- ๑๖ - ๒๐ คะแนน หมายถึง ดี
- ๑๐ - ๑๕ คะแนน หมายถึง พอใช้
- ๑ - ๙ คะแนน หมายถึง ปรับปรุง

เกณฑ์การประเมินการเขียนเรื่องสั้น

เกณฑ์การประเมิน	ระดับคะแนน			
	๔	๓	๒	๑
๑.เขียนเรื่องสั้นๆ	ใช้คำที่กำหนดเขียนเรื่องสั้นๆ โดยมีเนื้อเรื่องน่าสนใจ แสดงถึงความคิดสร้างสรรค์ การดำเนินเรื่องต่อเนื่องกันตั้งแต่ต้นจน และใช้ภาษาได้ถูกต้อง เหมาะสม	ใช้คำที่กำหนดเขียนเรื่องสั้นๆ โดยมีเนื้อเรื่อง และ การดำเนินเรื่องต่อเนื่องกัน ตั้งแต่ต้นจน และใช้ภาษา กระชับสื่อความหมายได้ชัดเจน	ใช้คำที่กำหนดเขียนเรื่องสั้นๆ โดยมีเนื้อเรื่อง และ การดำเนินเรื่องต่อเนื่องกัน ใช้ภาษาบกพร่องเล็กน้อย	ใช้คำที่กำหนดเขียนเรื่องสั้นๆ เนื้อเรื่อง และ การดำเนินเรื่อง ยังขาดความต่อเนื่อง การใช้ภาษายังต้องปรับปรุง
๒.มารยาทในการเขียน	มีสมาธิ และมีความตั้งใจในการเขียนอย่างสม่ำเสมอ ไม่พูด คูย เล่น ระหว่างทำงาน ผลงานความสะอาด สวยงาม ไม่มีรอยลบ ชีดฆ่า เสร็จตามเวลาที่กำหนดผลงานเป็นตัวอย่างต่อผู้อื่นได้	มีความตั้งใจในการเขียนอย่างสม่ำเสมอ ไม่พูด คูย เล่น ระหว่างทำงาน ผลงานความสะอาด ไม่มีรอยลบชีดฆ่า เสร็จตามเวลาที่กำหนด	มีความตั้งใจในการเขียนพอสมควร พูด คูย เล่น ระหว่างทำงาน เป็นบางครั้ง ผลงาน ไม่มีรอยลบ ชีดฆ่าเป็นบางแห่ง เสร็จตามเวลาที่กำหนด	ไม่มีความตั้งใจในการเขียน พูด คูย เล่น ระหว่างทำงาน ตลอดเวลา ต้องคอย ตักเตือนผลงาน ไม่มีรอยลบชีดฆ่าเป็นบางแห่ง เสร็จตามเวลาที่กำหนด

เกณฑ์การประเมิน

- ๗ - ๘ คะแนน หมายถึง ดี
- ๔ - ๖ คะแนน หมายถึง พอใช้
- ๑ - ๓ คะแนน หมายถึง ปรับปรุง

เกณฑ์ประเมินการท่องอาขยาน

เกณฑ์การประเมิน	ระดับคะแนน			
	๔	๓	๒	๑
๑.ความถูกต้องของการท่องบทประพันธ์	ท่องบทประพันธ์ได้ถูกต้องทุกคำ ไม่มีติดขัดและตกหล่น	ท่องบทประพันธ์ได้ถูกต้องทุกคำ ไม่มีติดขัดและตกหล่นเป็นส่วนใหญ่	ท่องบทประพันธ์ได้ถูกต้องทุกคำ ไม่มีติดขัดและตกหล่นเป็นส่วนน้อย	ท่องบทประพันธ์ติดขัดเป็นช่วงๆ จะท่องต่อได้เมื่อมีคนบอก
๒.การออกเสียงคำ	ออกเสียงคำถูกต้องชัดเจนทุกคำ	ออกเสียงคำถูกต้องชัดเจนเป็นส่วนใหญ่	ออกเสียงคำถูกต้องชัดเจนทุกคำเป็นบางส่วน	ออกเสียงคำไม่ถูกต้องชัดเจน
๓.การเว้นจังหวะวรรคตอน	เว้นจังหวะวรรคตอนถูกต้องทุกวรรค	เว้นจังหวะวรรคตอน บางวรรคไม่ถูกต้อง เช่นวรรคที่มีการรวบพยางค์ให้ลงจังหวะ	เว้นจังหวะวรรคตอน ไม่ถูกต้องหลายวรรคทำให้การท่องสะดุดเป็นช่วงๆ	ท่องไม่เป็นจังหวะเว้นวรรคตอนผิดมากทำให้การท่องตะกุกตะกัก ซึ่งเป็นผลมาจากการจำบทไม่ได้
๔.การใช้ระดับเสียง	ใช้ระดับเสียงแสดงอารมณ์จากบทประพันธ์ได้เหมาะสมตามวัยของผู้เรียน	ใช้ระดับเสียงแสดงอารมณ์จากบทประพันธ์ได้เหมาะสมเป็นส่วนใหญ่	ใช้ระดับเสียงที่สอดคล้องอารมณ์ได้เหมาะสมบ้างเป็นบางส่วน	ระดับเสียงราบเรียบท่องไปเรื่อยๆ ไม่มีน้ำเสียงที่แสดงอารมณ์ใดๆ

เกณฑ์การประเมิน

- ๑๓ - ๑๖ คะแนน หมายถึง ดี
- ๘ - ๑๒ คะแนน หมายถึง พอใช้
- ๑ - ๗ คะแนน หมายถึง ปรับปรุง

เกณฑ์ประเมินการพูดแสดงความคิดเห็น

เกณฑ์การประเมิน	ระดับคะแนน			
	๔	๓	๒	๑
๑. การเขียนหรือพูดแสดงความคิดเห็น	พูดแสดงแสดงความคิดเห็นและแสดงเหตุผลประกอบอย่างชัดเจน	พูดแสดงแสดงความคิดเห็นและแสดงเหตุผลประกอบพอสมควร	พูดแสดงแสดงความคิดเห็นและแสดงเหตุผลประกอบเล็กน้อย	พูดแสดงแสดงความคิดเห็นสั้นๆ ไม่แสดงเหตุผลประกอบ
๒. การนำเสนอเนื้อหา	การแนะนำตนเอง เนื้อหาถูกต้อง ชัดเจน ใช้ภาษากระทัดรัด เข้าใจง่าย เรียงลำดับเรื่องราวไม่วกวน น้ำเสียงชัดเจน ถูกต้องตามอักขรวิธี	การแนะนำตนเอง เนื้อหาถูกต้อง ชัดเจน ใช้ภาษากระทัดรัด เข้าใจง่าย เรียงลำดับเรื่องราวไม่วกวน น้ำเสียงชัดเจน ถูกต้องตามอักขรวิธี พบข้อผิดพลาดบ้าง	การแนะนำตนเอง เนื้อหาถูกต้อง ชัดเจน ใช้ภาษากระทัดรัด เข้าใจง่าย เรียงลำดับเรื่องราวไม่วกวน น้ำเสียงไม่ชัดเจน ตามอักขรวิธี พบข้อผิดพลาด เป็นส่วนใหญ่	การแนะนำตนเอง เนื้อหาไม่ถูกต้อง ไม่ชัดเจน ใช้ภาษาไม่เหมาะสม เรียงลำดับเรื่องราววกวน น้ำเสียงเบา พูดไม่ถูกต้องตามอักขรวิธี มีข้อผิดพลาดมาก
๓. มารยาทในการพูดและบุคลิกภาพ	-	-	แต่งกายสุภาพ การใช้สายตาสื่อสารกับผู้ฟัง ขณะพูด นั่ง/ยืนตัวตรงในท่าสบาย ไม่เอามือล้วงกระเป๋าหรือเอามือไขว้หลัง ใช้น้ำเสียงนุ่มนวล ใช้ถ้อยคำสุภาพ	แต่งกายไม่เรียบร้อย ไม่ใช้สายตาสื่อสารกับผู้ฟัง ขณะพูดเอามือล้วงกระเป๋าหรือเอามือไขว้หลัง ใช้น้ำเสียงราบเรียบ ใช้ถ้อยคำมีข้อบกพร่องบ้าง

เกณฑ์การประเมิน

- ๘ - ๑๐ คะแนน หมายถึง ดี
- ๕ - ๗ คะแนน หมายถึง พอใช้
- ๑ - ๔ คะแนน หมายถึง ปรับปรุง

เกณฑ์ประเมินการแต่งกลอนสุภาพ

เกณฑ์การประเมิน	ระดับคะแนน			
	๔	๓	๒	๑
๑. รูปแบบฉันทลักษณ์	รูปแบบฉันทลักษณ์ถูกต้องดีมาก	รูปแบบฉันทลักษณ์ถูกต้องเป็นส่วนมาก	รูปแบบฉันทลักษณ์ถูกต้องเพียงบางส่วน	รูปแบบฉันทลักษณ์ถูกต้องเป็นส่วนน้อย
๒. เนื้อหาสาระที่นำเสนอ	เนื้อหาสาระที่นำเสนอถูกต้องครบถ้วน	เนื้อหาสาระที่นำเสนอมีสาระอยู่ในเกณฑ์ดี	เนื้อหาสาระที่นำเสนอมีสาระอยู่ในเกณฑ์พอใช้	เนื้อหาสาระที่นำเสนอไม่มีสาระชัดเจน
๓. ความไพเราะการเล่นคำ เล่นอักษร เล่นสระ	ความไพเราะการเล่นคำ เล่นอักษร เล่นสระอย่างไร้ข้อบกพร่องอย่างใดอย่างหนึ่งอยู่ในระดับดีมาก	ความไพเราะการเล่นคำ เล่นอักษร เล่นสระอย่างไร้ข้อบกพร่องอย่างหนึ่งอยู่ในระดับดี	ความไพเราะการเล่นคำ เล่นอักษร เล่นสระอย่างไร้ข้อบกพร่องอย่างหนึ่งอยู่ในระดับพอใช้	ความไพเราะการเล่นคำ เล่นอักษร เล่นสระขาดสัมผัสในวรรค
๔. การเสนอแนวความคิด	การเสนอแนวความคิดโดดเด่นแปลกใหม่	การเสนอแนวความคิดค่อนข้างโดดเด่น	การเสนอแนวความคิดไม่โดดเด่น	การเสนอแนวความคิดไม่น่าสนใจ ไม่มีความคิดใหม่
๕. การเขียนสะกดคำ	เขียนสะกดการันต์ได้ถูกต้องตามพจนานุกรม	เขียนสะกดการันต์ได้ถูกต้อง มีผิด ๑ - ๒ คำ	เขียนสะกดการันต์ได้ถูกต้อง มีผิด ๓ - ๔ คำ	เขียนสะกดการันต์ได้ถูกต้อง มีผิดเกิน ๔ คำ

เกณฑ์การประเมิน

- ๑๗ - ๒๐ คะแนน หมายถึง ดีมาก
- ๑๓ - ๑๖ คะแนน หมายถึง ดี
- ๙ - ๑๒ คะแนน หมายถึง พอใช้
- ๕ - ๘ คะแนน หมายถึง ปรับปรุง

เกณฑ์ประเมินการคัดลายมือ(ตัวบรรจงเต็มบรรทัดและครึ่งบรรทัด)

เกณฑ์การประเมิน	ระดับคะแนน			
	๔	๓	๒	๑
๑.รูปแบบตัวอักษร	คัดลายมือ ตัวบรรจงเต็มบรรทัด และครึ่งบรรทัด ตาม รูปแบบที่กำหนด ทั้งหมด	คัดลายมือ ตัวบรรจงเต็มบรรทัด และครึ่งบรรทัด คัดตามรูปแบบที่ กำหนดบางส่วน บกพร่อง	คัดลายมือ ตัวบรรจงเต็มบรรทัด และครึ่งบรรทัด คัดตามรูปแบบที่ กำหนดบกพร่องเป็น ส่วนใหญ่	คัดลายมือ ตัวบรรจงเต็มบรรทัด และครึ่งบรรทัด ไม่ถูกต้องตามแบบที่ กำหนด
๒.การเขียนคำและ วรรคตอน	เขียนคำ และเว้นวรรค ตอนถูกต้องทุกคำ	เขียนคำ และเว้นวรรค ตอนถูกต้อง เป็นส่วนใหญ่	เขียนคำ และเว้นวรรค ตอนถูกต้อง เป็นส่วนน้อย	เขียนคำ และเว้นวรรค ตอนไม่ถูกต้องเป็น จำนวนมาก
๓.ความสะอาด เป็นระเบียบ	ตัวอักษรสม่ำเสมอ เรียบร้อย สวยงาม ผลงานสะอาด ไม่มีรอย ลบขีดฆ่า	ตัวอักษรสม่ำเสมอ เรียบร้อยสวยงาม ผลงานสะอาด มีรอย ลบขีดฆ่า ๑-๒ แห่ง	ตัวอักษรไม่ค่อย สม่ำเสมอ ผลงาน ไม่สะอาด มีรอยลบ ขีดฆ่า ๓-๕ แห่ง	ตัวอักษรไม่สม่ำเสมอ มีรอยลบขีดฆ่ามากกว่า ๖ แห่ง
๔.เวลา	-	-	เสร็จตามเวลาที่กำหนด	ไม่เสร็จตามเวลาที่ กำหนด
๕.มารยาท ในการเขียน	มีสมาธิ และมีความ ตั้งใจในการเขียนอย่าง สม่ำเสมอ ไม่พูด คุย เล่น ระหว่างทำงาน	มีความตั้งใจ ในการเขียนอย่าง สม่ำเสมอ ไม่พูด คุย เล่น ระหว่างทำงาน	มีความตั้งใจ ในการเขียนพอสมควร พูด คุย เล่น ระหว่าง ทำงานเป็นบางครั้ง	ไม่มีความตั้งใจ ในการเขียน พูด คุย เล่น ระหว่างทำงาน ตลอดเวลา ต้องคอย ตักเตือน

เกณฑ์การประเมิน

- ๑๔ - ๑๘ คะแนน หมายถึง ดี
 ๙ - ๑๓ คะแนน หมายถึง พอใช้
 ๑ - ๘ คะแนน หมายถึง ปรับปรุง

เกณฑ์ประเมินมารยาทในการอ่าน

ประเด็นการประเมิน

๑. ไม่ควรอ่านเรื่องที่เป็นส่วนตัวของบุคคลอื่น เช่น จดหมาย สมุดบันทึก
๒. ในขณะที่มีผู้อ่านหนังสือ ไม่ควรชะโงกไปอ่านข้างหลังให้เป็นที่รำคาญและไม่ควร แหย่อ่าน
๓. ไม่อ่านออกเสียงดัง ในขณะที่ผู้อื่นต้องการความสงบ
๔. ไม่แก้ง้ออ่านเพื่อล้อเลียนบุคคลอื่น
๕. ไม่ควรถือวิสาสะหยิบหนังสือของบุคคลอื่นมาอ่านโดยไม่ได้รับอนุญาต
๖. ไม่อ่านหนังสือเมื่ออยู่ในวงสนทนาหรือมีการประชุม
๗. เมื่ออ่านหนังสือในห้องสมุดหรือสถานที่ซึ่งจัดไว้ให้อ่านหนังสือโดยเฉพาะ ไม่ส่งเสียงดัง ควรปฏิบัติตามระเบียบกฎเกณฑ์ของสถานที่เหล่านั้นอย่างเคร่งครัด

ตารางประเมินมารยาทการอ่าน

ที่	ชื่อ-สกุล	รายการประเมิน							รวม ปฏิบัติ ได้ (ข้อ)	สรุป
		๑. ไม่ควรอ่านเรื่องที่เป็นส่วนตัวของบุคคลอื่น เช่น จดหมาย สมุดบันทึก	๒. ในขณะที่มีผู้อื่นหนังสือไม่ควรชะเงว่ไปอ่านข้างหลังให้เป็นที่รำคาญและไม่ควรแย่งอ่าน	๓. ไม่อ่านออกเสียงดัง ในขณะที่ผู้อื่นต้องการความสงบ	๔. ไม่แก้ง้ออ่านเพื่อล้อเลียนบุคคลอื่น	๕. ไม่ควรถือวิสาสะหยิบหนังสือของบุคคลอื่นมาอ่านโดยไม่ได้รับอนุญาต	๖. ไม่อ่านหนังสือเมื่ออยู่ในวงสนทนาหรือมีการประชุม	๗. เมื่ออ่านหนังสือในห้องสมุดหรือสถานที่ซึ่งจัดไว้ให้อ่านหนังสือ		

เกณฑ์การประเมิน ข้อละ ๑ คะแนน
 ปฏิบัติได้ ๖ - ๗ ข้อ หมายถึง ดี
 ปฏิบัติได้ ๔ - ๕ ข้อ หมายถึง พอใช้
 ปฏิบัติได้ ๑ - ๓ ข้อ หมายถึง ปรับปรุง

ลงชื่อ.....ผู้ประเมิน
 (.....)

ตารางสรุปผลการประเมินพฤติกรรมนักเรียน

หน่วยการเรียนรู้ที่

แผนการจัดการเรียนรู้ที่

- ชั้นประถมศึกษาปีที่ ๔ ชั้นประถมศึกษาปีที่ ๕ ชั้นประถมศึกษาปีที่ ๖

ที่	ชื่อ-สกุล			รวม	สรุป

(.....) ผู้ประเมิน

...../...../.....

แผนการจัดการเรียนรู้ที่ ๒

- ชั้นประถมศึกษาปีที่ ๔ ชั้นประถมศึกษาปีที่ ๕ ชั้นประถมศึกษาปีที่ ๖

ที่	ชื่อ-สกุล				รวม	สรุป

(.....) ผู้ประเมิน

...../...../.....



แผนการจัดการเรียนรู้ที่ ๓

- ชั้นประถมศึกษาปีที่ ๔ ชั้นประถมศึกษาปีที่ ๕ ชั้นประถมศึกษาปีที่ ๖

ที่	ชื่อ-สกุล	การเขียน ผังความคิด จากการอ่าน (๑๒)	กระบวนการ ทำงานกลุ่ม (๑๕)	รวม (๒๗)	สรุป

(.....) ผู้ประเมิน
...../...../.....

แผนการจัดการเรียนรู้ที่ ๔

- ชั้นประถมศึกษาปีที่ ๔
 ชั้นประถมศึกษาปีที่ ๕
 ชั้นประถมศึกษาปีที่ ๖

ที่	ชื่อ-สกุล	ตอบคำถาม จากเรื่องที่อ่าน (๑๐)	กระบวนการ ทำงานกลุ่ม (๑๕)	รวม ๒๕	สรุป

(.....) ผู้ประเมิน
/...../.....



ตารางบันทึกคะแนนประจำหน่วยการเรียนรู้ที่.....

จำนวน ชั่วโมง

- ชั้นประถมศึกษาปีที่ ๔ ชั้นประถมศึกษาปีที่ ๕ ชั้นประถมศึกษาปีที่ ๖

ที่	ชื่อ-สกุล	แผนที่ ๑	แผนที่ ๒	แผนที่ ๓	แผนที่ ๔	แผนที่ ๕	แผนที่ ๖	รวมคะแนน	เฉลี่ย ร้อยละ (๑๐๐)	สรุป ผ่าน/ ไม่ผ่าน

หมายเหตุ การสรุปผลการประเมิน นักเรียนต้องได้คะแนนไม่ต่ำกว่า ร้อยละ ๘๐ จึงจะถือว่า “ผ่าน”
 (ร้อยละ ๘๐ ป.๔ = คะแนน , ร้อยละ ๘๐ ป.๕-๖ = คะแนน)

(.....) ผู้ประเมิน
/...../.....



กลุ่มสาระการเรียนรู้ภาษาไทย
ชั้นประถมศึกษาปีที่ ๔-๖
หน่วยการเรียนรู้ที่ ๑๔
ตามรอยเจ้าฟ้า网小编อ่าน

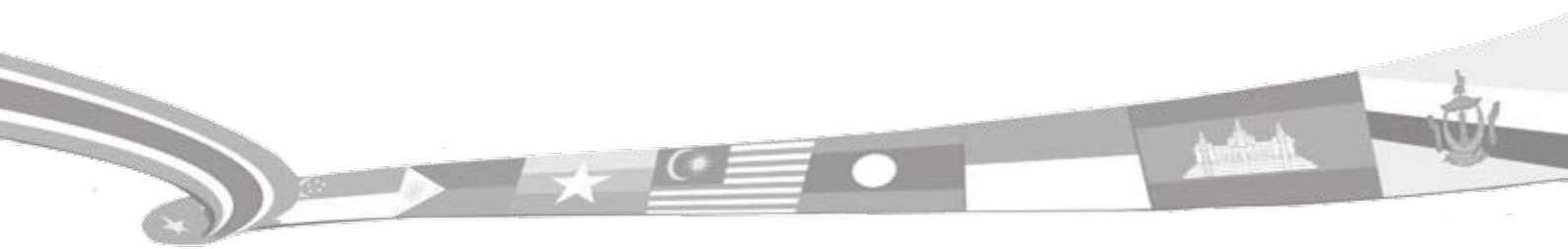

มาตรฐานการเรียนรู้และตัวชี้วัดของหน่วยการเรียนรู้ที่ ๑๔
เรื่อง ตามรอยเจ้าฟ้าพันก้าน

มาตรฐานการเรียนรู้และตัวชี้วัด
ชั้นประถมศึกษาปีที่ ๔

มาตรฐาน ท ๑.๑ ใช้กระบวนการอ่านสร้างความรู้และความคิดเพื่อนำไปใช้ตัดสินใจ แก้ปัญหาในการดำเนินชีวิตและมีนิสัยรักการอ่าน
ตัวชี้วัด ป.๔/๑ อ่านออกเสียงบทร้อยแก้วและบทร้อยกรองได้ถูกต้อง
ตัวชี้วัด ป.๔/๗ อ่านหนังสือที่มีคุณค่าตามความสนใจอย่างสม่ำเสมอ และแสดงความคิดเห็นเกี่ยวกับเรื่องที่อ่าน
ตัวชี้วัด ป.๔/๘ มีมารยาทในการอ่าน

มาตรฐาน ท ๒.๑ ใช้กระบวนการเขียน เขียนสื่อสาร เขียนเรียงความ ย่อความ และเขียนเรื่องราวในรูปแบบต่างๆ เขียนรายงานข้อมูล สารสนเทศและรายงาน
การศึกษา ค้นคว้าอย่างมีประสิทธิภาพ
ตัวชี้วัด ป.๔/๖ เขียนบันทึกและเขียนรายงานจากการศึกษา ค้นคว้า

มาตรฐาน ท ๓.๑ สามารถเลือกฟังและดูอย่างมีวิจารณญาณ และพูดแสดงความรู้ ความคิด และความรู้สึกในโอกาสต่างๆ อย่างมีวิจารณญาณและสร้างสรรค์
ตัวชี้วัด ป.๔/๕ รายงานเรื่องหรือประเด็นที่ศึกษาค้นคว้าจากการฟัง การดู และการสนทนา

มาตรฐาน ท ๕.๑ เข้าใจและแสดงความคิดเห็น วิเคราะห์วรรณคดีและวรรณกรรมไทยอย่างเห็นคุณค่าและนำมาประยุกต์ใช้ในชีวิตจริง
ตัวชี้วัด ป.๔/๑ ระบุข้อคิดจากนิทานพื้นบ้านหรือนิทานคติธรรม
ตัวชี้วัด ป.๔/๒ อธิบายข้อคิดจากนิทานพื้นบ้านเพื่อนำไปใช้ในชีวิตประจำวัน

ชั้นประถมศึกษาปีที่ ๕

มาตรฐาน ท ๑.๑ ใช้กระบวนการอ่านสร้างความรู้และความคิดเพื่อนำไปใช้ตัดสินใจ แก้ปัญหาในการดำเนินชีวิตและมีนิสัยรักการอ่าน

ตัวชี้วัด ป.๕/๑ อ่านออกเสียงบทร้อยแก้วและบทร้อยกรองได้ถูกต้อง

ตัวชี้วัด ป.๕/๗ อ่านหนังสือที่มีคุณค่าตามความสนใจอย่างสม่ำเสมอ และแสดงความคิดเห็นเกี่ยวกับเรื่องที่อ่าน

ตัวชี้วัด ป.๕/๘ มีมารยาทในการอ่าน

มาตรฐาน ท ๒.๑ ใช้กระบวนการเขียน เขียนสื่อสาร เขียนเรียงความ ย่อความ และเขียนเรื่องราวในรูปแบบต่างๆ เขียนรายงานข้อมูล สารสนเทศและรายงาน

การศึกษาค้นคว้าอย่างมีประสิทธิภาพ

ตัวชี้วัด ป.๕/๘ เขียนเรื่องตามจินตนาการ

มาตรฐาน ท ๓.๑ สามารถเลือกฟังและดูอย่างมีวิจารณญาณ และพูดแสดงความรู้ ความคิด และความรู้สึกละเอียดในโอกาสต่างๆ อย่างมีวิจารณญาณและสร้างสรรค์

ตัวชี้วัด ป.๕/๔ พุดรายนางเรื่องหรือประเด็นที่ศึกษาค้นคว้าจากการฟัง การดู และการสนทนา

มาตรฐาน ท ๕.๑ เข้าใจและแสดงความคิดเห็น วิจารณ์วรรณคดีและวรรณกรรมไทยอย่างเห็นคุณค่าและนำมาประยุกต์ใช้ในชีวิตจริง

ตัวชี้วัด ป.๕/๑ สรุปเรื่องจากวรรณคดีหรือวรรณกรรมที่อ่าน

ตัวชี้วัด ป.๕/๒ ระบุความรู้และข้อคิดจากการอ่านวรรณคดีและวรรณกรรมที่สามารถนำไปใช้ในชีวิตจริง

ตัวชี้วัด ป.๕/๓ อธิบายคุณค่าของวรรณคดีและวรรณกรรม

ชั้นประถมศึกษาปีที่ ๖

มาตรฐาน ท ๑.๑ ใช้กระบวนการอ่านสร้างความรู้และความคิดเพื่อนำไปใช้ตัดสินใจ แก้ปัญหาในการดำเนินชีวิตและมีนิสัยรักการอ่าน

ตัวชี้วัด ป.๖/๑ อ่านออกเสียงบทร้อยแก้วและบทร้อยกรองได้ถูกต้อง

ตัวชี้วัด ป.๖/๘ อ่านหนังสือที่มีคุณค่าตามความสนใจและอธิบายคุณค่าที่ได้รับ

ตัวชี้วัด ป.๖/๙ มีมารยาทในการอ่าน

มาตรฐาน ท ๒.๑ ใช้กระบวนการเขียน เขียนสื่อสาร เขียนเรียงความ ย่อความ และเขียนเรื่องราวในรูปแบบต่างๆ เขียนรายงานข้อมูล สารสนเทศและรายงาน

การศึกษาค้นคว้าอย่างมีประสิทธิภาพ

ตัวชี้วัด ป.๖/๘ เขียนเรื่องตามจินตนาการและสร้างสรรค์

มาตรฐาน ท ๓.๑ สามารถเลือกฟังและดูอย่างมีวิจารณญาณ และพูดแสดงความรู้ ความคิด และความรู้สึกลงในโอกาสต่างๆ อย่างมีวิจารณญาณและสร้างสรรค์

ตัวชี้วัด ป.๖/๔ พูดรายงานเรื่องหรือประเด็นที่ศึกษาค้นคว้าจากการทำงาน การดู และการสนทนา

มาตรฐาน ท ๕.๑ เข้าใจและแสดงความคิดเห็น วิจารณ์วรรณคดีและวรรณกรรมไทยอย่างเห็นคุณค่าและนำมาประยุกต์ใช้ในชีวิตจริง

ตัวชี้วัด ป.๖/๑ แสดงความคิดเห็นจากวรรณคดีหรือวรรณกรรมที่อ่าน

ตัวชี้วัด ป.๖/๓ อธิบายคุณค่าของวรรณคดีและวรรณกรรมที่อ่านและนำไปประยุกต์ใช้ในชีวิตจริง

ลำดับการนำเสนอสาระหลักของหน่วยการเรียนรู้ที่ ๑๔ เรื่องตามรอยเจ้าฟ้าพันก้ออัน

ชั้น ป.๔

พระราชประวัติและพระราชนิพนธ์ในสมเด็จพระเทพรัตนราชสุดาฯ สยามบรมราชกุมารี



เขียนบันทึกความรู้



เขียนสรุปความรู้ และข้อคิดจากการอ่าน



พูดและเขียนรายงานจากการศึกษาค้นคว้า

ชั้น ป.๕

พระราชประวัติและพระราชนิพนธ์ในสมเด็จพระเทพรัตนราชสุดาฯ สยามบรมราชกุมารี



เขียนบันทึกความรู้



เขียนสรุปความรู้ และข้อคิดจากการอ่าน



พูดและเขียนรายงานจากการศึกษาค้นคว้า

ชั้น ป.๖

พระราชประวัติและพระราชนิพนธ์ในสมเด็จพระเทพรัตนราชสุดาฯ สยามบรมราชกุมารี



เขียนบันทึกความรู้



เขียนสรุปความรู้ และข้อคิดจากการอ่าน



พูดและเขียนรายงานจากการศึกษาค้นคว้า

โครงสร้างหน่วยการเรียนรู้ที่ ๑๔ เรื่อง ตามรอยเจ้าฟ้านักอ่าน กลุ่มสาระการเรียนรู้ภาษาไทย ชั้นประถมศึกษาปีที่ ๔ - ๖

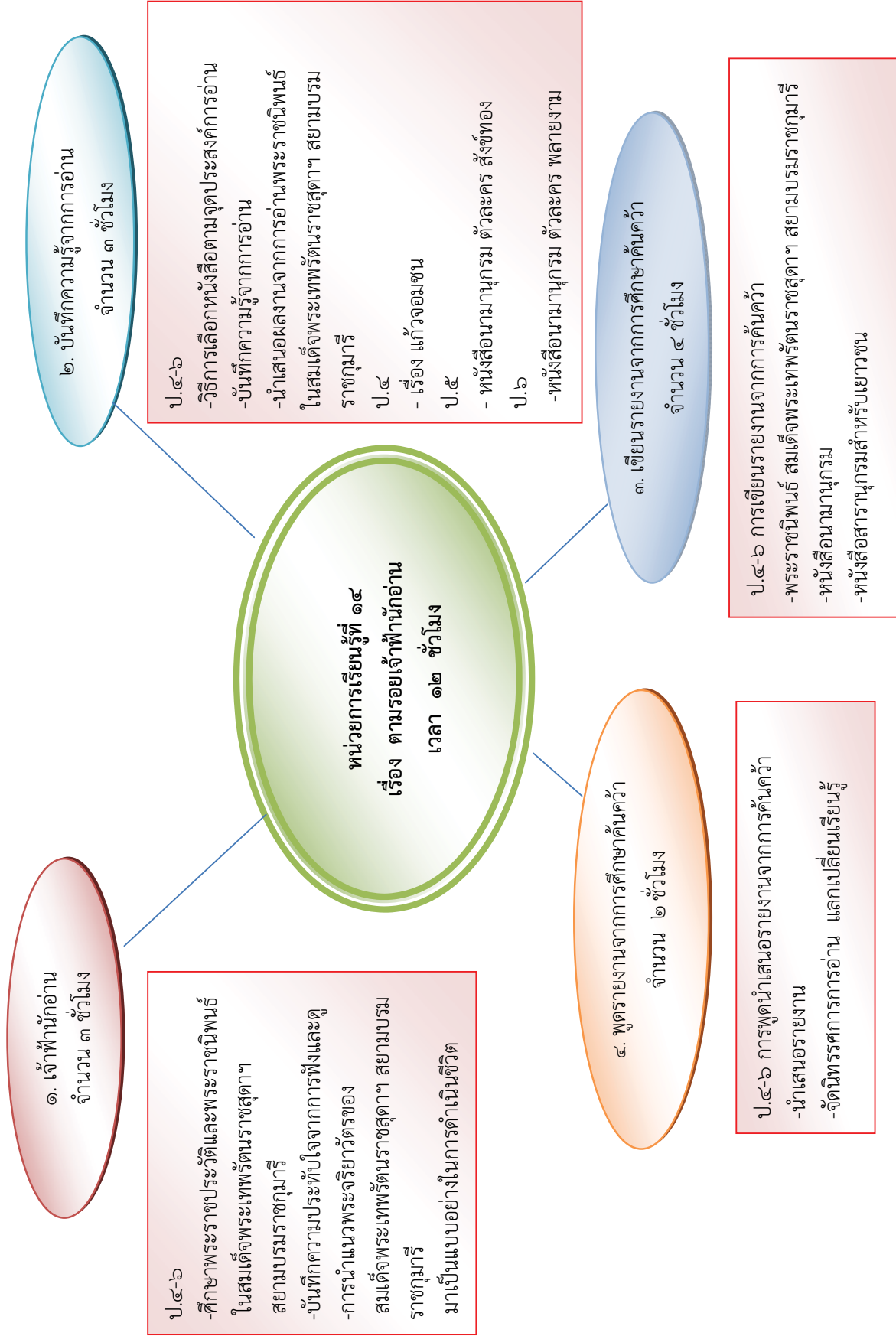

ใบสรุปหน้าหน่วยการเรียนรู้

	หน่วยการเรียนรู้ที่	๑๔	ตามรอยเจ้าฟ้านักอ่าน
จำนวนเวลาเรียน	๑๒	ชั่วโมง	จำนวนแผนการจัดการเรียนรู้ ๔ แผน

สาระสำคัญของหน่วย

ป.๔-๖

การศึกษาพระราชประวัติและพระราชนิพนธ์ ในสมเด็จพระเทพรัตนราชสุดาฯ สยามบรมราชกุมารี บันทึกความรู้จากการอ่าน รวบรวมพระราชนิพนธ์ พระราชกรณียกิจ เขียนรายงาน จัดนิทรรศการ นำเสนอผลงาน แลกเปลี่ยนเรียนรู้

มาตรฐานและตัวชี้วัด

มฐ.ท๑.๑ ตัวชี้วัด ป.๔/๑ ป.๔/๗ ป.๔/๘ ป.๕/๑ ป.๕/๗ ป.๕/๘ ป.๖/๑ ป.๖/๘ ป.๖/๙

มฐ.ท๒.๑ ตัวชี้วัด ป.๔/๖ ป.๕/๘ ป.๖/๘

มฐ.ท๓.๑ ตัวชี้วัด ป.๔/๕ ป.๕/๔ ป.๕/๔

มฐ.ท๔.๑ ตัวชี้วัด -

มฐ.ท๕.๑ ตัวชี้วัด ป.๔/๑ ป.๔/๒ ป.๕/๑ ป.๕/๒ ป.๕/๓ ป.๖/๑ ป.๖/๓

ลำดับการเสนอสาระการเรียนรู้ของหน่วย

ป.๔ ศึกษาพระราชประวัติและพระราชนิพนธ์ ในสมเด็จพระเทพรัตนราชสุดาฯ สยามบรมราชกุมารี เรื่องแก้วจอมขน พุดและเขียนรายงานจากการค้นคว้า รวบรวม จัดนิทรรศการ

ป.๕ ศึกษาพระราชประวัติและพระราชนิพนธ์ ในสมเด็จพระเทพรัตนราชสุดาฯ สยามบรมราชกุมารี หนังสือตำนานุกรม ตัวละคร สังข์ทอง เขียนรายงานจากการค้นคว้า รวบรวม จัดนิทรรศการ

ป.๖ ศึกษาพระราชประวัติและพระราชนิพนธ์ ในสมเด็จพระเทพรัตนราชสุดาฯ สยามบรมราชกุมารี หนังสือตำนานุกรม ตัวละคร พलयงม เขียนรายงานจากการค้นคว้า รวบรวม จัดนิทรรศการ

โครงสร้างของหน่วย

หน่วย ที่	ชื่อหน่วย	จำนวนแผน	ชื่อแผน	จำนวน ชั่วโมง
๑๔	ตามรอยเจ้าฟ้านักอ่าน	๔	เจ้าฟ้านักอ่าน	๓
			บันทึกความรู้จากการอ่าน	๓
			เขียนรายงานจากการศึกษาค้นคว้า	๔
			พูดรายงานจากการศึกษาค้นคว้า	๒

คำชี้แจงประกอบแผนการจัดการเรียนรู้ หน่วยการเรียนรู้ที่ ๑๔

แผนการจัดการเรียนรู้ที่ ๑ เจ้าฟ้านักอ่าน เวลา ๓ ชั่วโมง

๑.สาระสำคัญของแผน

ป.๔-๖ พระราชประวัติและพระราชนิพนธ์ของสมเด็จพระเทพรัตนราชสุดาฯ สยามบรมราชกุมารี

๒. ข้อเสนอแนะเพิ่มเติมในการนำไปใช้

๒.๑ ขอบข่ายเนื้อหา

พระราชประวัติของสมเด็จพระเทพรัตนราชสุดาฯ สยามบรมราชกุมารี

๒.๒ จุดประสงค์การเรียนรู้

เน้นให้นักเรียนรู้สึกซาบซึ้งในพระมหากรุณาธิคุณของพระองค์ท่าน

๒.๓ การจัดกิจกรรมการเรียนรู้

ครูผู้สอนต้องเตรียมสื่อการสอนล่วงหน้าได้แก่ วิดีทัศน์ หรือ ภาพพระราชกรณียกิจ พระบรมฉายาลักษณ์ ของสมเด็จพระเทพรัตนราชสุดาฯ สยามบรมราชกุมารี หนังสือ พระราชนิพนธ์ เพลงสัปดาห์ ไบงาน ไว้วางหน้า

๒.๔ ทดสอบก่อนเรียนตามแบบทดสอบประจำหน่วยการเรียนรู้

๒.๕ การวัดผลประเมินผลการเรียนรู้ ประกอบด้วย

- ๑) ประเมินการผ่านเกณฑ์ร้อยละ ๗๐
- ๒) ประเมินตามเกณฑ์คุณภาพ ๓ ระดับ ได้แก่ ดี พอใช้ และปรับปรุง



แนวทางการจัดกิจกรรมของแผนการจัดการเรียนรู้ที่ ๑

เรื่อง เจ้าฟ้าพันก่าน

เวลา ๓ ชั่วโมง

ชั้นประถมศึกษาปีที่ ๔ - ๕ - ๖

หน่วยการเรียนรู้ที่ ๑๔ ตามรอยเจ้าฟ้าพันก่าน

กลุ่มสาระการเรียนรู้ภาษาไทย

รายวิชาภาษาไทย

แนวทางการจัดกิจกรรมการเรียนรู้	ป.๔	ป.๕	ป.๖
ขั้นนำ	<p>ทดสอบก่อนเรียน</p>	<p>ทดสอบก่อนเรียน</p>	<p>ทดสอบก่อนเรียน</p>
ขั้นสอน	<p>ครูสนทนาเกี่ยวกับพระราชกรณียกิจของสมเด็จพระเจ้าตากสินมหาราช</p> <p>นักเรียนดูภาพหรือวีดิทัศน์เกี่ยวกับพระราชกรณียกิจของสมเด็จพระเจ้าตากสินมหาราช</p> <p>สนทนาในประเด็นต่อไปนี้</p> <ul style="list-style-type: none"> -นักเรียนรู้สึกอย่างไรที่เห็นพระองค์เสด็จยังสถานที่ต่างๆ -พระจริยวัตรใดของสมเด็จพระเจ้าตากสินมหาราชที่ประทับใจ -นักเรียนพูดแสดงความรู้สึกเกี่ยวกับความประทับใจในเจ้าฟ้าพันก่าน 	<p>กิจกรรมรวมชั้น</p> <p>นักเรียนดูภาพหรือวีดิทัศน์เกี่ยวกับพระราชกรณียกิจของสมเด็จพระเจ้าตากสินมหาราช</p> <p>สนทนาในประเด็นต่อไปนี้</p> <ul style="list-style-type: none"> -นักเรียนรู้สึกอย่างไรที่เห็นพระองค์เสด็จยังสถานที่ต่างๆ -พระจริยวัตรใดของสมเด็จพระเจ้าตากสินมหาราชที่ประทับใจ -นักเรียนพูดแสดงความรู้สึกเกี่ยวกับความประทับใจในเจ้าฟ้าพันก่าน 	<p>กิจกรรมรวมชั้น (ครั้งที่ ๑ เวลา ๒ ชั่วโมง)</p> <p>ครูสนทนาเกี่ยวกับพระราชกรณียกิจของสมเด็จพระเจ้าตากสินมหาราช</p> <p>นักเรียนดูภาพหรือวีดิทัศน์เกี่ยวกับพระราชกรณียกิจของสมเด็จพระเจ้าตากสินมหาราช</p> <p>สนทนาในประเด็นต่อไปนี้</p> <ul style="list-style-type: none"> -นักเรียนรู้สึกอย่างไรที่เห็นพระองค์เสด็จยังสถานที่ต่างๆ -พระจริยวัตรใดของสมเด็จพระเจ้าตากสินมหาราชที่ประทับใจ -นักเรียนพูดแสดงความรู้สึกเกี่ยวกับความประทับใจในเจ้าฟ้าพันก่าน
ขั้นสรุป	<p>นักเรียนร่วมกันร้องเพลงพระราชนิพนธ์ “สัมมา”</p> <p>นักเรียนและครูร่วมกันสนทนาเกี่ยวกับผู้ประพันธ์เนื้อเพลง ร่วมกันอภิปราย ตอบคำถามดังนี้</p> <ul style="list-style-type: none"> -ใจความสำคัญของเนื้อเพลงคืออะไร -สัมมาเป็นอาหารประจำภาคใด -ส่วนประกอบของสัมมามีอะไรบ้าง 	<p>นักเรียนและครูร่วมกันสรุปเกี่ยวกับพระสมัญญา “เจ้าฟ้าพันก่าน”</p>	<p>นักเรียนและครูร่วมกันสรุปเกี่ยวกับพระสมัญญา “เจ้าฟ้าพันก่าน”</p>
ขั้นนำ	<p>นักเรียนร่วมกันร้องเพลงพระราชนิพนธ์ “สัมมา”</p> <p>นักเรียนและครูร่วมกันสนทนาเกี่ยวกับผู้ประพันธ์เนื้อเพลง ร่วมกันอภิปราย ตอบคำถามดังนี้</p> <ul style="list-style-type: none"> -ใจความสำคัญของเนื้อเพลงคืออะไร -สัมมาเป็นอาหารประจำภาคใด -ส่วนประกอบของสัมมามีอะไรบ้าง 	<p>นักเรียนและครูร่วมกันสรุปเกี่ยวกับพระสมัญญา “เจ้าฟ้าพันก่าน”</p>	<p>นักเรียนและครูร่วมกันสรุปเกี่ยวกับพระสมัญญา “เจ้าฟ้าพันก่าน”</p>

แนวการจัดกิจกรรมการเรียนรู้	ป.๔	ป.๕	ป.๖
	-ประโยชน์ที่ได้รับจากการรับประทานส้มตำ ฯลฯ		
ชั้นสอน	-นักเรียนแบ่งกลุ่มแต่ละชั้น กลุ่มละ ๓-๕ คน ทำส้มตำจากอุปกรณ์ที่ครูจัดเตรียมให้ -นักเรียนแต่ละกลุ่มปรุงส้มตำ -นักเรียนนำเสนอผลงานหน้าชั้นเรียนโดยออกมาเล่าเกี่ยวกับวิธีการปรุงส้มตำ หรือบอกเทคนิคของตนเอง		
	กิจกรรมเดี่ยว -นักเรียนทำใบงานที่ ๐๓ บันทึกวิธีการปรุงส้มตำ -นักเรียนนำเสนอผลงานหน้าชั้นเรียน		
ชั้นสรุป	←————— กิจกรรมรวมชั้น —————→		
การจัดและประเมินผล	ประเมินผล -ทดสอบก่อนเรียน -พฤติกรรมการเรียน -บันทึกความประทับใจในเจ้าฟ้านักอ่าน -เขียนแผนภาพความคิด -บันทึกวิธีการปรุงส้มตำ	ประเมินผล -ทดสอบก่อนเรียน -พฤติกรรมการเรียน -บันทึกความประทับใจในเจ้าฟ้านักอ่าน -เขียนแผนภาพความคิด -บันทึกวิธีการปรุงส้มตำ	ประเมินผล -ทดสอบก่อนเรียน -พฤติกรรมการเรียน -บันทึกความประทับใจในเจ้าฟ้านักอ่าน -เขียนแผนภาพความคิด -บันทึกวิธีการปรุงส้มตำ

<p>หน่วยการเรียนรู้ที่ ๑๔ ตามรอยเจ้าฟ้าน์ก่อน กลุ่มสาระการเรียนรู้ภาษาไทย</p>	<p>แผนการจัดการเรียนรู้ที่ ๑ เรื่อง เจ้าฟ้าน์ก่อน รายวิชาภาษาไทย</p>	<p>เวลา ๓ ชั่วโมง ชั้นประถมศึกษาปีที่ ๔ - ๕ - ๖</p>
<p>ขอบเขตเนื้อหา ป.๔-ป.๖ ๑. พระราชประวัติและพระราชนิพนธ์ในสมเด็จพระรัตนราชสุตาฯ สยามบรมราชกุมารี ๒. การบันทึกความรู้ ข้อคิดจากการอ่านเพื่อนำไปใช้ใน ชีวิตประจำวัน จุดประสงค์การเรียนรู้ ความรู้ ป.๔-ป.๖ ๑. ศึกษาคุณค่าพระราชประวัติและพระราชนิพนธ์ในสมเด็จพระรัตนราชสุตาฯ สยามบรมราชกุมารี ๒. บอกวิธีการบันทึกความรู้ ข้อคิดจากการอ่าน ๓. บอกวิธีการสรุปความรู้ ข้อคิดจากการอ่าน</p>	<p>กิจกรรม ครั้งที่ ๑ เวลา ๒ ชั่วโมง ทดสอบก่อนเรียน ขั้นนำ กิจกรรมรวมชั้น ๑. ครูสนทนาเกี่ยวกับพระราชกรณียกิจของสมเด็จพระรัตนราชสุตาฯ สยามบรมราชกุมารี ขั้นสอน กิจกรรมรวมชั้น ๒. นักเรียนดูวีดิทัศน์เกี่ยวกับพระราชกรณียกิจของสมเด็จพระรัตนราชสุตาฯ สยามบรมราชกุมารีหรือภาพไปสเตอร์ /ข่าว/ หนังสือพิมพ์ (เป็นภาพที่พระองค์ทรงงาน ทรงจดบันทึก) ๓. สนทนาเกี่ยวกับกรณียกิจที่ตน เห็นพระองค์เสด็จพระราชดำเนินไปยังสถานที่ต่างๆ - พระจริยวัตรใดของสมเด็จพระรัตนราชสุตาฯ สยามบรมราชกุมารีที่นักเรียนเห็นว่าน่าไปเป็นแบบอย่างได้ ๔. ทำใบงานที่ ๑๑ บันทึกความประทับใจในเจ้าฟ้าน์ก่อน ๕. นักเรียนดูตัวอย่างพระราชนิพนธ์ในสมเด็จพระรัตนราชสุตาฯ สยามบรมราชกุมารี ๖. ครูและนักเรียนร่วมกันสนทนากับพระราชนิพนธ์ในสมเด็จพระรัตนราชสุตาฯ สยามบรมราชกุมารี โดยครูตั้งคำถามดังนี้</p>	<p>สื่อ/แหล่งเรียนรู้ ป.๔-ป.๖ ๑. ภาพหรือวีดิทัศน์เกี่ยวกับพระราชกรณียกิจของ สมเด็จพระรัตนราชสุตาฯ สยามบรมราชกุมารี ๒. ใบความรู้เกี่ยวกับพระราชประวัติของ สมเด็จพระรัตนราชสุตาฯ สยามบรมราชกุมารี ๓. พระราชนิพนธ์ในสมเด็จพระรัตนราชสุตาฯ สยามบรมราชกุมารี ๔. เพลงสัมพันธ์ ภาระงาน/ชิ้นงาน ป.๔-ป.๖ ๑. กิจกรรมใบงานที่ ๑๑ บันทึกความประทับใจในเจ้าฟ้าน์ก่อน ๒. กิจกรรมใบงานที่ ๑๒ เขียนแผนภาพความคิดพระราชประวัติและพระราชนิพนธ์ในสมเด็จพระรัตนราชสุตาฯ สยามบรมราชกุมารี ๓. กิจกรรมใบงานที่ ๑๓ บันทึกวิธีการสรุปองค์ความรู้ การประเมิน ๑. ทดสอบก่อนเรียน ๒. ประเมินพฤติกรรมการเรียน ๓. ประเมินผลงาน/ใบงาน</p>

<p>หน่วยการเรียนรู้ที่ ๑๔ ตามรอยเจ้าฟ้าผ่องอำไพ</p> <p>กลุ่มสาระการเรียนรู้ภาษาไทย</p> <p>คุณธรรม ป.๔-ป.๖ ๑. ใฝ่รู้ ใฝ่เรียน ๒. ความรับผิดชอบ ๓. มารยาทในการอ่านในใจ</p>	<p>แผนการจัดการเรียนรู้ที่ ๑(ต่อ)</p> <p>เรื่อง การเลือกอ่านหนังสือตามความสนใจ</p> <p>รายวิชาภาษาไทย</p> <p>- ใครเคยอ่านพระราชนิพนธ์ใน สมเด็จพระเทพรัตนราชสุดาฯ สยามบรมราชกุมารี บ้าง - ถ้าเคยอ่าน อ่านเรื่องอะไรบ้าง - ถ้าไม่เคยอ่าน จะหาอ่านได้จากที่ไหนได้บ้าง - เพราะเหตุใดพระองค์จึงทรงพระปรีชาสามารถทรงพระราชนิพนธ์หนังสือต่างๆ มากมาย - นักเรียนเคยสังเกตเห็นว่าเวลาพระองค์เสด็จในสถานที่ต่างๆ พระจริยวัตรที่ทรงทำอย่างสม่ำเสมอคืออะไร (ทรงจดบันทึกข้อมูลต่างๆ) - การจดบันทึกมีประโยชน์ต่อเราอย่างไร ๗. แบ่งกลุ่มนักเรียนตามระดับชั้น ศึกษาพระราชประวัติและพระราชนิพนธ์ใน สมเด็จพระเทพรัตนราชสุดาฯ สยามบรมราชกุมารี จากใบความรู้</p> <p>กิจกรรมเดี่ยว ๘. นักเรียนปฏิบัติกิจกรรมตามทำใบงานที่ ๑๒ เขียนแผนภาพความคิดพระราชประวัติและพระราชนิพนธ์ใน สมเด็จพระเทพรัตนราชสุดาฯ สยามบรมราชกุมารี</p> <p>กิจกรรม คู่ที่ ๒ เวลา ๑ ชั่วโมง ผู้นำ กิจกรรมรวมชั้น ๑. นักเรียนร่วมกันขับร้องเพลงพระราชนิพนธ์ “สัมมา” ๒. นักเรียนและครูร่วมกันสนทนาเกี่ยวกับผู้ประพันธ์เนื้อเพลง ร่วมกันอภิปรายตอบคำถามดังนี้</p>	<p>เวลา ๓ ชั่วโมง</p> <p>ชั้นประถมศึกษาปีที่ ๔ - ๕ - ๖</p> <p>วิธีการประเมิน ป.๔-ป.๖ ๑. ทดสอบ ๒. สังเกตพฤติกรรมการเรียน ๓. ตรวจผลงาน เครื่องมือ ป.๔-ป.๖ ๑. แบบทดสอบ ๒. แบบประเมินพฤติกรรมการเรียน ๓. แบบประเมินการเขียนบันทึก</p> <p>เกณฑ์การประเมิน ป.๔-ป.๖ ๑. ผ่านเกณฑ์การทดสอบร้อยละ ๗๐ ๒. ใช้เกณฑ์การประเมินพฤติกรรมการเรียน ๓. ใช้เกณฑ์การประเมินการเขียนบันทึก</p>
--	--	--

<p>หน่วยการเรียนรู้ที่ ๑๔ ตามรอยเจ้าฟ้าพันก้าน กลุ่มสาระการเรียนรู้ภาษาไทย</p>	<p>แผนการจัดการเรียนรู้ที่ ๑(ต่อ) เรื่อง การเลือกอ่านหนังสือตามความสนใจ รายวิชาภาษาไทย</p>	<p>เวลา ๓ ชั่วโมง ชั้นประถมศึกษาปีที่ ๔ - ๕ - ๖</p>
	<p>- ใจความสำคัญของเนื้อเพลงคืออะไร - สัมผัสเป็นอาหารประจําภาคใด - ส่วนประกอบของสัมผัสมีอะไรบ้าง - ประโยชน์ที่ได้รับจากการรับประทานสัมผัส *๑๓*</p>	
	<p>ชั้นตอน กิจกรรมรวมชั้น ๓. นักเรียนแบ่งกลุ่มคละชั้น กลุ่มละ ๓-๕ คน ทำสัมผัสจากอุปกรณ์ที่ครูจัดเตรียมให้ ๔. นักเรียนแต่ละกลุ่มปรุงสัมผัส ๕. นำเรียนออกแบงจัดโต๊ะอาหารที่มีสัมผัส ออกแบงจัดทำเมนูอาหาร แล้วนำเสนอผลงานหน้าชั้นเรียนโดยออกมาเล่าเกี่ยวกับวิธีการปรุงสัมผัส หรือบอกเทคนิคของการปรุงให้ร้อยละตามแบบของนักเรียนเอง</p>	
	<p>กิจกรรมเดี่ยว ๖. นักเรียนทำใบงานที่ ๐๓ บันทึกวิธีการปรุงสัมผัส ๗. นำเรียนนำเสนอผลงานหน้าชั้นเรียนโดยการเล่าความรู้สึกรู้สึกในการปรุงสัมผัสและรสชาติของสัมผัส ขั้นสรุป ๘. นักเรียนและครูร่วมกันสรุปความรู้เกี่ยวกับพระปรีชาสามารถของสมเด็จพระพรรัตนราชสุดาฯ สยามบรมราชกุมารีในด้านการศึกษาประพันธ์บทเพลง และการปรุงอาหาร</p>	

แบบทดสอบก่อนเรียน

หน่วยการเรียนรู้ที่ ๑๔ ตามรอยเจ้าฟ้าล้านช้าง

ชั้นประถมศึกษาปีที่ ๔

คำชี้แจง ปฏิบัติกิจกรรมต่อไปนี้

๑. เขียนพระราชกรณียกิจของสมเด็จพระเทพรัตนราชสุดาฯ สยามบรมราชกุมารี

๒. เขียนพระราชนิพนธ์ของสมเด็จพระเทพรัตนราชสุดาฯ สยามบรมราชกุมารี

๓. เขียนงานอดิเรกของสมเด็จพระเทพรัตนราชสุดาฯ สยามบรมราชกุมารี

๔. เขียนคำอ่านจากคำศัพท์ที่กำหนดให้ต่อไปนี้ (๕ คะแนน)

ที่	คำศัพท์	คำอ่าน
๑.	มติ	
๒.	แสดง	
๓.	บันดาล	
๔.	เยาวยน	
๕.	ทรงพระเยาว์	

๕. บอกมารยาทการอ่าน (๓ คะแนน)

๖. บอกขั้นตอนการเขียนรายงาน (๓ คะแนน)

๗. เลือกอ่านนิทาน ๑ เรื่องแล้วบอกข้อคิดจากเรื่องที่อ่าน (๕ คะแนน)

แบบทดสอบก่อนเรียน

หน่วยการเรียนรู้ที่ ๑๔

ตามรอยเจ้าฟ้านักอ่าน

ชั้นประถมศึกษาปีที่ ๕

คำชี้แจง ปฏิบัติกิจกรรมต่อไปนี้

๑. เขียนพระราชกรณียกิจของสมเด็จพระเทพรัตนราชสุดาฯ สยามบรมราชกุมารี

๒. เขียนพระราชนิพนธ์ของสมเด็จพระเทพรัตนราชสุดาฯ สยามบรมราชกุมารี

๓. เขียนงานอดิเรกของสมเด็จพระเทพรัตนราชสุดาฯ สยามบรมราชกุมารี

๔. เขียนคำอ่านจากคำศัพท์ที่กำหนดให้ต่อไปนี้ (๕ คะแนน)

ที่	คำศัพท์	คำอ่าน
๑.	ทัศน์ะ	
๒.	สารคดี	
๓.	ภูมิศาสตร์	
๔.	ประถมศึกษา	
๕.	ประวัติศาสตร์	

๕. บอกมารยาทการอ่าน (๓ คะแนน)

.....

.....

.....

.....

๖. บอกขั้นตอนการเขียนรายงาน (๓ คะแนน)

.....

.....

.....

.....

๗. เขียนเรื่องตามจินตนาการโดยเลือก ๑ หัวข้อ ต่อไปนี้ (๕ คะแนน)

- ถ้านักเรียนได้พิเศษ ๑ ประการ นักเรียนจะขอสิ่งใด
- เมืองไทยในฝัน
- โลกในอนาคต

.....

.....

.....

.....

.....

.....

.....

.....

.....

.....

.....



แบบทดสอบก่อนเรียน

หน่วยการเรียนรู้ที่ ๑๔ ตามรอยเจ้าฟ้านักอ่าน

ชั้นประถมศึกษาปีที่ ๖

คำชี้แจง ปฏิบัติกิจกรรมต่อไปนี้

๑. เขียนพระราชกรณียกิจของสมเด็จพระเทพรัตนราชสุดาฯ สยามบรมราชกุมารี

๒. เขียนพระราชนิพนธ์ของสมเด็จพระเทพรัตนราชสุดาฯ สยามบรมราชกุมารี

๓. เขียนงานอดิเรกของสมเด็จพระเทพรัตนราชสุดาฯ สยามบรมราชกุมารี

๔. เขียนคำอ่านจากคำศัพท์ที่กำหนดให้ต่อไปนี้ (๕ คะแนน)

ที่	คำศัพท์	คำอ่าน
๑.	พระราชธิดา	
๒.	พระราชสมภพ	
๓.	ข้าราชการ	
๔.	พระราชกรณียกิจ	
๕.	พระราชจริยาวัตร	

แนวคำตอบแบบทดสอบก่อนเรียน

หน่วยการเรียนรู้ที่ ๑๔ ตามรอยเจ้าฟ้านักอ่าน

ชั้นประถมศึกษาปีที่ ๕

คำชี้แจง ปฏิบัติกิจกรรมต่อไปนี้

๑. เขียนพระราชกรณียกิจของสมเด็จพระเทพรัตนราชสุดาฯ สยามบรมราชกุมารี (๕ คะแนน)
 - ๑) ทรงปฏิบัติพระราชกรณียกิจที่ทรงสืบสานต่อจากพระบาทสมเด็จพระเจ้าอยู่หัว และสมเด็จพระนางเจ้าฯ พระบรมราชินีนาถ
 - ๒) ทรงจัดตั้งโครงการต่างๆ เพื่อพัฒนาคุณภาพชีวิตเด็กและเยาวชนผู้ยากไร้ในชนบท
 - ๓) พระราชทานพระราชทรัพย์ก่อสร้างโรงเรียนในถิ่นทุรกันดารศูนย์การเรียนชุมชนสำหรับชาวไทยภูเขา ห้องเรียนเคลื่อนที่ ทั้งพระราชทานพระราชทรัพย์เป็นค่าตอบแทนครูผู้สอนและทรงจัดหาอุปกรณ์การเรียนการสอนพระราชทาน ฯลฯ
๒. เขียนพระราชนิพนธ์ของสมเด็จพระเทพรัตนราชสุดาฯ สยามบรมราชกุมารี (๕ คะแนน)

แก้วจอมแก่น แก้วจอมชน ขบวนการนกกางเขน โอรักคืออะไร ข้าวไทยไปญี่ปุ่น ฯลฯ
๓. เขียนงานอดิเรกของสมเด็จพระเทพรัตนราชสุดาฯ สยามบรมราชกุมารี (๕ คะแนน)

ดนตรี งานศิลป์ กีฬา การทัศนศึกษา การอ่านและสะสมหนังสือ
๔. เขียนคำอ่านจากคำศัพท์ที่กำหนดให้ต่อไปนี้ (๕ คะแนน)

ที่	คำศัพท์	คำอ่าน
๑.	มติ	มะ-ติ
๒.	แสดง	สะ-แดง
๓.	บันดาล	บัน-दान
๔.	เยาวชน	เยา-วะ-ชน
๕.	ทรงพระเยาว์	ชง-พระ-เยา

๕. บอกขั้นตอนการเขียนรายงาน (๕ คะแนน)

- ๑) กำหนดหัวข้อเรื่อง
- ๒) วางแผนการเขียนรายงาน

๓) รวบรวมข้อมูล

๔) เขียนรายงาน

๕) ตรวจสอบและปรับปรุงให้สมบูรณ์

๖. บอกข้อควรปฏิบัติในการพูดรายงาน(๕ คะแนน)

๑) เลือกหัวข้อเรื่อง ทำหัวข้อย่อยให้น่าสนใจ และเป็นที่ต้องการของผู้ฟังมารายงานให้เหมาะสมกับเวลา

๒) กำหนดวัตถุประสงค์ของรายงานเรื่องนั้นๆ

๓) แบ่งเวลารายงานแต่ละหัวข้อให้พอเหมาะ ไม่ยาวเกินไป

๔) เลือกใช้สื่อที่หลากหลายประกอบการรายงาน เช่น ร้องเพลง เชิดหุ่น ฉายวีดิทัศน์ ใช้แผนภาพความคิด ฯลฯ

๕) พูดตรงตามหัวข้อที่กำหนด ออกเสียงถูกต้องชัดเจน น้ำเสียงแสดงอารมณ์ความรู้สึกตามเนื้อหาที่พูดเพื่อให้ผู้ฟังสนใจ

๖) สรุปภาพรวมของสาระความรู้ที่รายงาน

๗) เปิดโอกาสให้ผู้ฟังซักถามในช่วงสุดท้าย

๗. เลือกอ่านนิทาน ๑ เรื่องแล้วบอกข้อคิดจากเรื่องที่อ่าน (๕ คะแนน)

.....

.....

.....

.....

.....

.....

.....

.....

.....

.....

แนวคำตอบแบบทดสอบก่อนเรียน

หน่วยการเรียนรู้ที่ ๑๔ ตามรอยเจ้าฟ้าฯ

ชั้นประถมศึกษาปีที่ ๕

คำชี้แจง ปฏิบัติกิจกรรมต่อไปนี้

๑. เขียนพระราชกรณียกิจของสมเด็จพระเทพรัตนราชสุดาฯ สยามบรมราชกุมารี (๕ คะแนน)

๑) ทรงปฏิบัติพระราชกรณียกิจที่ทรงสืบสานต่อจากพระบาทสมเด็จพระเจ้าอยู่หัว และสมเด็จพระนางเจ้าฯ พระบรมราชินีนาถ

๒) ทรงจัดตั้งโครงการต่าง ๆ เพื่อพัฒนาคุณภาพชีวิตเด็กและเยาวชนผู้ยากไร้ในชนบท

๓) พระราชทานพระราชทรัพย์ก่อสร้างโรงเรียนในถิ่นทุรกันดาร ศูนย์การเรียนรู้ชุมชนสำหรับชาวไทยภูเขา ห้องเรียนเคลื่อนที่ ทั้งพระราชทานพระราชทรัพย์เป็นค่าตอบแทนครูผู้สอนและทรงจัดหาอุปกรณ์การเรียนการสอนพระราชทาน

ฯลฯ

๒. เขียนพระราชนิพนธ์ของสมเด็จพระเทพรัตนราชสุดาฯ สยามบรมราชกุมารี (๕ คะแนน)

แก้วจอมแก่น แก้วจอมชน ขบวนการนกนางเขน โอริกคืออะไร ข้าวไทยไปญี่ปุ่น ฯลฯ

๓. เขียนงานอดิเรกของสมเด็จพระเทพรัตนราชสุดาฯ สยามบรมราชกุมารี (๕ คะแนน)

ดนตรี งานศิลป์ กีฬา การทัศนศึกษา การอ่านและสะสมหนังสือ

๔. เขียนคำอ่านจากคำศัพท์ที่กำหนดให้ต่อไปนี้ (๕ คะแนน)

ที่	คำศัพท์	คำอ่าน
๑.	ทัศนะ	ทัต-สะ-นะ
๒.	สารคดี	สา-ระ-คะ-ดี
๓.	ภูมิศาสตร์	พู-มิ-สาต
๔.	ประถมศึกษา	ประ-ถม-สิก-สา , ประ-ถม-มะ-สิก-สา
๕.	ประวัติศาสตร์	ประ-หวัด-สาต, ประ-หวัด-ติ-สาต

๕. บอกขั้นตอนการเขียนรายงาน (๕ คะแนน)

๑) กำหนดหัวข้อเรื่อง

๒) วางแผนการเขียนรายงาน

๓) รวบรวมข้อมูล

๔) เขียนรายงาน

๕) ตรวจสอบและปรับปรุงให้สมบูรณ์

๖. บอกข้อควรปฏิบัติในการพูดรายงาน(๕ คะแนน)

- ๑) เลือกหัวข้อเรื่อง ทำหัวข้อย่อยให้น่าสนใจ และเป็นที่ต้องการของผู้ฟังมารายงานให้เหมาะสมกับเวลา
- ๒) กำหนดวัตถุประสงค์ของรายงานเรื่องนั้นๆ
- ๓) แบ่งเวลารายงานแต่ละหัวข้อให้พอเหมาะ ไม่ยาวเกินไป
- ๔) เลือกใช้สื่อที่หลากหลายประกอบการรายงาน เช่น ร้องเพลง เชิดหุ่น ฉายวีดิทัศน์ ใช้แผนภาพความคิด ฯลฯ
- ๕) พูดตรงตามหัวข้อที่กำหนด ออกเสียงถูกต้องชัดเจน น้ำเสียงแสดงอารมณ์ความรู้สึกตามเนื้อหาที่พูดเพื่อให้ผู้ฟังสนใจ
- ๖) สรุปภาพรวมของสาระความรู้ที่รายงาน
- ๗) เปิดโอกาสให้ผู้ฟังซักถามในช่วงสุดท้าย

๗. เขียนเรื่องตามจินตนาการ (๕ คะแนน)

.....

.....

.....

.....

.....

.....

.....

.....

.....

.....

.....

.....

.....

.....

.....

.....

.....

.....

.....

.....

.....

.....

.....

.....

แนวคำตอบแบบทดสอบก่อนเรียน

หน่วยการเรียนรู้ที่ ๑๔ ตามรอยเจ้าฟ้าฯ

ชั้นประถมศึกษาปีที่ ๖

คำชี้แจง ปฏิบัติกิจกรรมต่อไปนี้

๑. เขียนพระราชกรณียกิจของสมเด็จพระเทพรัตนราชสุดาฯ สยามบรมราชกุมารี (๕ คะแนน)

๑) ทรงปฏิบัติพระราชกรณียกิจที่ทรงสืบสานต่อจากพระบาทสมเด็จพระเจ้าอยู่หัว และสมเด็จพระนางเจ้า ฯ พระบรมราชินีนาถ

๒) ทรงจัดตั้งโครงการต่าง ๆ เพื่อพัฒนาคุณภาพชีวิตเด็กและเยาวชนผู้ยากไร้ในชนบท

๓) พระราชทานพระราชทรัพย์ก่อสร้างโรงเรียนในถิ่นทุรกันดาร ศูนย์การเรียนรู้ชุมชนสำหรับชาวไทยภูเขา ห้องเรียนเคลื่อนที่ ทั้งพระราชทานพระราชทรัพย์เป็นค่าตอบแทนครูผู้สอนและทรงจัดหาอุปกรณ์การเรียนการสอนพระราชทาน ฯลฯ

๒. เขียนพระราชนิพนธ์ของสมเด็จพระเทพรัตนราชสุดาฯ สยามบรมราชกุมารี (๕ คะแนน)

แก้วจอมแก่น แก้วจอมชน ขบวนการนกกางเขน โอริกคืออะไร ข้าวไทยไปญี่ปุ่น ฯลฯ

๓. เขียนงานอดิเรกของสมเด็จพระเทพรัตนราชสุดาฯ สยามบรมราชกุมารี (๕ คะแนน)

ดนตรี งานศิลป์ กีฬา การทัศนศึกษา การอ่านและสะสมหนังสือ

๔. เขียนคำอ่านจากคำศัพท์ที่กำหนดให้ต่อไปนี้ (๕ คะแนน)

ที่	คำศัพท์	คำอ่าน
๑.	พระราชธิดา	พระ-ราด-ชะ-ที-ดา
๒.	พระราชสมภพ	พระ-ราด-ชะ-สม-พบ
๓.	ข้าราชการ	ข้า-ราด-ชะ-บอ-ริ-พาน
๔.	พระราชกรณียกิจ	พระ-ราด-ชะ-กอ-ระ-นี-ยะ-กิด
๕.	พระราชจริยาวัตร	พระ-ราด-ชะ-จะ-ริ-ยา-วัตร

๕. บอกขั้นตอนการเขียนรายงาน (๕ คะแนน)

๑) กำหนดหัวข้อเรื่อง

๒) วางแผนการเขียนรายงาน

๓) รวบรวมข้อมูล

๔) เขียนรายงาน

๕) ตรวจสอบและปรับปรุงให้สมบูรณ์

๖. บอกข้อควรปฏิบัติในการพูดรายงาน (๕ คะแนน)

- ๑) เลือกหัวข้อเรื่อง ทำหัวข้อย่อยที่น่าสนใจ และเป็นที่ต้องการของผู้ฟังมารายงานให้เหมาะสมกับเวลา
- ๒) กำหนดวัตถุประสงค์ของรายงานเรื่องนั้นๆ
- ๓) แบ่งเวลารายงานแต่ละหัวข้อให้พอเหมาะ ไม่ยาวเกินไป
- ๔) เลือกใช้สื่อที่หลากหลายประกอบการรายงาน เช่น ร้องเพลง เชิดหุ่น ฉายวีดิทัศน์ ใช้แผนภาพความคิด ฯลฯ
- ๕) พูดตรงตามหัวข้อที่กำหนด ออกเสียงถูกต้องชัดเจน น้ำเสียงแสดงอารมณ์ความรู้สึกตามเนื้อหาที่พูดเพื่อให้ผู้ฟังสนใจ
- ๖) สรุปภาพรวมของสาระความรู้ที่รายงาน
- ๗) เปิดโอกาสให้ผู้ฟังซักถามในช่วงสุดท้าย

๗. เขียนเรื่องตามจินตนาการและสร้างสรรค์ (๕ คะแนน)

.....

.....

.....

.....

.....

.....

.....

.....

.....

.....

.....

.....

.....

.....

.....

.....

.....

.....

.....

.....

.....

.....

.....

ใบความรู้สำหรับนักเรียน
พระราชประวัติและพระราชนิพนธ์
สมเด็จพระเทพรัตนราชสุดาฯ สยามบรมราชกุมารี



สมเด็จพระเทพรัตนราชสุดาฯ สยามบรมราชกุมารี เป็นพระราชธิดาองค์ที่สองในพระบาทสมเด็จพระเจ้าอยู่หัว และสมเด็จพระนางเจ้าฯ พระบรมราชินีนาถ พระนามเดิมว่า **สมเด็จพระเจ้าลูกเธอ เจ้าฟ้าสิรินธรเทพรัตนสุดา กิติวัฒนามาตุลโสภาคย์** ทรงพระราชสมภพเมื่อวันเสาร์ที่ ๒ เมษายน ๒๔๙๘ ณ พระที่นั่งอัมพรสถาน พระราชวังดุสิต และมีพระนามที่บรรดาข้าราชการบริพารเรียกกันทั่วไปว่า "ทูลกระหม่อมน้อย"

สมเด็จพระเทพรัตนราชสุดาฯ สยามบรมราชกุมารี ทรงเริ่มการศึกษาระดับอนุบาลที่โรงเรียนจิตรลดา เมื่อทรงเรียนจบชั้นประถมศึกษาตอนปลาย ได้ทรงสอบร่วมกับนักเรียนทั่วประเทศโดยใช้ข้อสอบกระทรวงศึกษาธิการ ทรงสอบได้ที่หนึ่ง ได้คะแนนสูงสุด ทรงพระปรีชาสามารถในวิชาแทบทุกด้าน เช่น ภาษาไทย ภาษาต่างประเทศ ภูมิศาสตร์ ประวัติศาสตร์ ไร่ไทย ดนตรีไทย และวาดเขียน เป็นต้น นอกจากนี้ยังโปรดทรงหนังสือมาตั้งแต่ทรงพระเยาว์ และทรงพระปรีชาสามารถในทางร้อยแก้วและร้อยกรองอย่างยิ่ง ทรงเริ่มพระราชนิพนธ์ตั้งแต่พระชนมายุได้เพียง ๑๒ พระชันษา เป็นต้นมา บทพระราชนิพนธ์เหล่านี้ได้รับการตีพิมพ์แพร่หลายในหนังสือหลายเล่ม เช่น "อยุธยา" "เจ้าครอกวัดโพธิ์" "ศาสนาเกิดขึ้นได้อย่างไร" เป็นต้น บทพระราชนิพนธ์ที่รู้จักกันดีในปัจจุบันคือ "พุทธศาสนสุภาษิตคำโคลง" ซึ่งทรงถอดมาจากภาษาบาลีและ "กษัตริยานุสรณ์" ซึ่งทรงทูลเกล้าฯ ถวายสมเด็จพระนางเจ้าฯ พระบรมราชินีนาถ เนื่องในวันเฉลิมพระชนมพรรษา ประจำปี ๒๕๑๖ (ขณะนั้นสมเด็จพระเทพรัตนราชสุดาฯ สยามบรมราชกุมารี มีพระชนมายุเพียง ๑๘ พระชันษา)

ด้านพระราชนิพนธ์

พระองค์โปรดการอ่านและการเขียนมาตั้งแต่ทรงพระเยาว์ ทรงพระปรีชาสามารถทั้งด้านภาษาไทย และภาษาต่างประเทศ ทั้งบทร้อยแก้วและร้อยกรอง ดังนั้น จึงทรงพระราชนิพนธ์หนังสือประเภทต่างๆ ออกมามากกว่า ๑๐๐ เล่ม ซึ่งมีหลายหลากประเภททั้งสารคดีท่องเที่ยว เมื่อเสด็จพระราชดำเนินเยือน ต่างประเทศ เช่น เกล็ดหิมะในสายหมอก ทศนะจากอินเดีย มนต์รักทะเลใต้ ประเภทวิชาการและประวัติศาสตร์ เช่น บันทึกเรื่องการปกครองของไทยสมัยอยุธยาและต้นรัตนโกสินทร์ กษัตริยานุสรณ์ หนังสือสำหรับเยาวชน เช่น แก้วจอมแก่น แก้วจอมชน หนังสือที่เกี่ยวข้องกับพระบรมวงศานุวงศ์ไทย เช่น สมเด็จแม่กับการศึกษา สมเด็จพระศรีนครินทราบรมราชชนนีกับพระราชกรณียกิจ พระราชจริยาวัตรด้านการศึกษา ประเภท พระราชนิพนธ์แปล เช่น หยกใสร่ายคำ ความคิดคำนึง เกี้ยวแก้วประกายกวี และหนังสือทั่วไป เช่น นิทาน เรื่องเกาะ (เรื่องนี้ไม่มีคติ) เรื่องของคนแขนหัก เป็นต้น

พระราชนิพนธ์เรื่องต่างๆ นอกจากจะแสดงพระอารมณ์ขันแล้ว ยังทรงแสดงการวิพากษ์วิจารณ์ ในแง่ต่าง ๆ เป็นการแสดงพระเมตตาส่วนพระองค์ นอกจากพระนาม "สิรินธร" แล้ว พระองค์ยังทรงใช้นามปากกาในการพระราชนิพนธ์หนังสืออีก ๔ พระนาม ได้แก่ "ก้อนหินก้อนกรวด" เป็นพระนามแฝงที่ ทรงใช้ครั้งเดียวตอนประพันธ์บทความ "เรื่องจากเมืองอิสราเอล" "แว่นแก้ว" เป็นชื่อที่พระองค์ทรงตั้งขึ้นเอง พระองค์เริ่มใช้เมื่อปี พ.ศ. ๒๕๒๑ เมื่อทรงพระราชนิพนธ์และทรงแปลเรื่องสำหรับเด็ก ได้แก่ แก้วจอมชน แก้วจอมแก่น และขบวนการนกนางเขน "หนูน้อย" พระองค์ทรงใช้เพียงครั้งเดียวในบทความ เรื่อง "ป้อมที่รัก" และ "บันดาล" พระองค์ทรงใช้ในงานแปลภาษาอังกฤษเป็นภาษาไทย

นอกจากนี้ ยังทรงพระราชนิพนธ์เพลงเป็นจำนวนมาก โดยบทเพลงที่ตั้งและนำมาขับร้องบ่อยครั้ง ได้แก่ เพลง ส้มตำ รวมทั้ง ยังทรงประพันธ์คำร้องในบทเพลงพระราชนิพนธ์ในพระบาทสมเด็จพระเจ้าอยู่หัว ได้แก่ เพลง รัก และ เพลง เมนูไข่



พระราชกรณียกิจ

นอกเหนือจากพระราชภารกิจในหน้าที่ราชการ สมเด็จพระเทพรัตนราชสุดาฯ สยามบรมราชกุมารี ทรงปฏิบัติพระราชกรณียกิจด้านต่าง ๆ ครอบคลุมงานสำคัญ ๆ อันเป็นประโยชน์หลักของบ้านเมืองเกือบทุกด้าน และทรงได้รับความไว้วางพระราชหฤทัย ให้ทรงปฏิบัติ พระราชกรณียกิจที่ทรงสืบสาน ต่อจากพระบาทสมเด็จพระเจ้าอยู่หัว และสมเด็จพระนางเจ้า ฯ พระบรมราชินีนาถ ตามที่ทรงพระกรุณาโปรดเกล้าฯ มอบหมาย โดยเฉพาะการทรงงาน ด้านการบริหารองค์การ และมูลนิธิ เพื่อสาธารณกุศล ทรงดำรงตำแหน่ง ประธานกรรมการมูลนิธิชัยพัฒนา ประธานมูลนิธิรางวัลสมเด็จพระเจ้าฟ้ามหิดล อนุญาภิบาลผู้อำนวยการสภาอากาศไทย รวมทั้งการเสด็จพระราชดำเนินแทนพระองค์ และการปฏิบัติพระราชกรณียกิจแทนพระองค์ ในโอกาสต่างๆ เช่น การพระราชทานพระราชวโรกาสให้คณะบุคคลต่าง ๆ เฝ้า ฯ การพระราชทานปริญญาบัตร การถวายผ้าพระกฐิน เป็นต้น สมเด็จพระเทพรัตนราชสุดาฯ สยามบรมราชกุมารีทรงจัดตั้งโครงการต่างๆ เพื่อพัฒนาคุณภาพชีวิตเด็กและเยาวชนผู้ยากไร้ในชนบท โดยเฉพาะการส่งเสริมสุขภาพอนามัย และแก้ไขปัญหาภาวะทุพโภชนาการ ทรงเห็นว่าเด็กจะเรียนหนังสือไม่ได้ ถ้าท้องหิวหรือเจ็บป่วยจึงทรงริเริ่มโครงการเกษตรเพื่ออาหารกลางวัน ในโรงเรียนตำรวจตระเวนชายแดน ตั้งแต่พุทธศักราช ๒๕๒๓ ทรงเห็นความสำคัญของการศึกษา ขั้นพื้นฐานจึงพระราชทานพระราชทรัพย์ให้ก่อสร้างโรงเรียนในถิ่นทุรกันดาร ศูนย์การเรียนชุมชนสำหรับชาวไทยภูเขา ห้องเรียนเคลื่อนที่ ทั้งพระราชทานพระราชทรัพย์เป็นค่าตอบแทนครูผู้สอนและทรงจัดหาอุปกรณ์การเรียน การสอนพระราชทาน เพื่อให้เยาวชนมีโอกาสได้รับการศึกษาที่เหมาะสมจะได้มีความสามารถในการพึ่งตนเอง และเป็นที่ยังชีพของครอบครัวได้ในอนาคต ทรงติดตามการดำเนินงานโครงการตามพระราชดำริอย่างใกล้ชิด และเสด็จพระราชดำเนินเยี่ยมราษฎรในโครงการด้วยพระองค์เองเสมอ

จากการที่มีประชาชนและหน่วยงานต่าง ๆ ได้ทูลเกล้าฯ ถวายเงินเพื่อโดยเสด็จพระราชกุศล หรือสมทบทุนดำเนินงานโครงการพัฒนาต่างๆ จึงทรงพระกรุณาโปรดเกล้าฯ ให้นำเงินที่มีผู้ทูลเกล้าฯ ถวายดังกล่าวมาจัดตั้งเป็นกองทุน ทุนการกุศลสมเด็จพระเทพ ฯ เพื่อให้การสงเคราะห์ช่วยเหลือประชาชนผู้ทุกข์ยากเดือดร้อน หรือเพื่อการสาธารณประโยชน์อื่นๆ

นอกเหนือจากงานพัฒนา สมเด็จพระเทพรัตนราชสุดาฯ สยามบรมราชกุมารี ทรงสนพระทัยงาน ศิลปวัฒนธรรมไทยเป็นอย่างยิ่ง มีพระราชดำริว่า ควรจะมีการถ่ายทอดงานด้านวัฒนธรรมไปสู่เด็กและเยาวชน รุ่นใหม่ผ่านกระบวนการจัดการศึกษาอบรม ทั้งการศึกษาในระบบ การศึกษานอกระบบ และการศึกษาตามอัธยาศัย เพื่อให้คนรุ่นใหม่เหล่านี้ได้เรียนรู้ ตระหนักความสำคัญ รักและผูกพันในศิลปวัฒนธรรมของชาติ สามารถสืบทอดเพื่อการอนุรักษ์และอาจพัฒนาเป็นอาชีพได้ ทรงสนับสนุนการดำเนินกิจกรรมเพื่ออนุรักษ์และสืบทอดมรดกทางศิลปวัฒนธรรมของไทย พระอุทิศสาหะในการปฏิบัติกิจการอันเป็นประโยชน์แก่บ้านเมืองและประชาชน เป็นที่ประจักษ์แก่พสกนิกรทั่วหน้า จึงทรงได้รับการทูลเกล้าฯ ถวายรางวัลเกียรติยศ พระเกียรติคุณ ตำแหน่งเกียรติยศ และปริญญากิตติมศักดิ์ จากสถาบัน หน่วยงานและองค์กรทั้งในราชอาณาจักรและต่างประเทศ จำนวนมาก

พระราชจริยาวัตรที่ประชาชนทั่วไปได้เห็นประจักษ์ คือ พระเมตตาและความเอาพระทัยใส่ในชีวิตความเป็นอยู่ของประชาชน สมเด็จพระเทพรัตนราชสุดาฯ สยามบรมราชกุมารี มีพระราชปณิธานที่จะช่วยเหลือผู้ที่ทุกข์ยาก เดือดร้อนโดยไม่เลือกชั้นวรรณะ เผ่าพันธุ์ เชื้อชาติ ศาสนา พสกนิกรต่างยกย่อง และชื่นชมในพระบารมี

ดังนั้น เพื่อเป็นการเทิดพระเกียรติที่ทรงมีคุณูปการต่อชาติบ้านเมืองในด้านต่างๆ มาโดยตลอด จึงมีบุคคล หน่วยงาน สมาคม และองค์กรต่าง ๆ ทั้งในราชอาณาจักรและในต่างประเทศ ขอพระราชทานอัญเชิญพระนามาภิไธย และขอพระราชทานนาม ไปเป็นชื่อพรรณพืช และสัตว์ที่ค้นพบใหม่ในโลก รวมทั้งสถานที่ และสิ่งต่างๆ เป็นจำนวนมาก เพื่อเป็นการเฉลิมพระเกียรติและเป็นสิริมงคลสืบไป นอกจากนี้ ยังได้ทรงพระกรุณาธิคุณ สรรพคุณ สถาปน และองค์กรต่างๆ ที่จัดตั้งขึ้นตามแนวพระราชดำริ หรือที่มีวัตถุประสงค์ดำเนินการในเรื่องต่างๆ ที่ทรงให้การสนับสนุน ซึ่งล้วนเป็นไปเพื่อช่วยเหลือผู้ด้อยโอกาส ผู้ขาดแคลน หรือเพื่อการสาธารณประโยชน์ไว้ในพระราชูปถัมภ์

งานอดิเรก

ยามที่ทรงว่างจากพระราชกิจ สมเด็จพระเทพรัตนราชสุดาฯ สยามบรมราชกุมารี ทรงพักผ่อนพระอิริยาบถโดยทรงมี งานอดิเรกที่สนพระทัย หลากประเภท เช่น ดนตรี งานศิลป์ กีฬา งานสะสม การทัศนศึกษา การอ่านและสะสมหนังสือ ทรงมีหอสมุดส่วนพระองค์ที่จัดเก็บหนังสือหลากหลายประเภท ทั้งที่ทรงเลือกซื้อด้วยพระองค์เองและที่มีผู้ทูลเกล้าฯ ถวาย และดังเช่นเป็นที่ทราบกันทั่วไปว่า ทรงมีพระอัจฉริยภาพในการเรียงร้อยอักษร จึงทรงพระราชนิพนธ์ร้อยแก้วและร้อยกรองไว้เป็นจำนวนมาก มีทั้งประเภทบทความ เรื่องสั้น ความเรียง คำนำ บทกวี บทเพลง เรื่องแปล และสารคดี เป็นต้น รวมทั้งพระราชนิพนธ์ชุดเสด็จพระราชดำเนินเยือนต่างประเทศ ซึ่งเปรียบเสมือน “บันทึกการเดินทาง” ที่ให้ทั้งความรู้และความเพลิดเพลินแก่ผู้อ่าน

ในปัจจุบัน สมเด็จพระเทพรัตนราชสุดาฯ สยามบรมราชกุมารี ยังสนพระทัยศึกษาและฝึกฝนเรียนรู้ทักษะภาษาและวิชาการต่างๆ อยู่มิได้ขาด เช่น ภาษาฝรั่งเศส ภาษาเยอรมัน ภาษาจีน เทคโนโลยีสารสนเทศ ดาราศาสตร์ เทคโนโลยีชีวภาพ เป็นต้น พระปรีชาสามารถด้านภาษา เป็นที่ประจักษ์โดยทั่วหน้า นอกจากนี้ ยังสนพระทัยเข้าร่วมการประชุม แลกเปลี่ยนข้อคิดเห็น ทรงศึกษาดูงาน และทรงพบปะสนทนากับปราชญ์ด้านต่างๆ อยู่เป็นประจำ เพื่อทรงรับความรู้ใหม่ๆ และทันสมัยอยู่เสมอ

งานอดิเรกที่สนพระทัย

- ดนตรี
- งานศิลปะ
- พระปรีชาสามารถด้านภาษา





อ่านเพิ่มเติมความหมาย

คำศัพท์	ความหมาย
พระราชธิดา	ลูกสาว
พระราชสมภพ	เกิด
ข้าราชการบริพาร	บริวาร, ข้าหลวง, ข้าราชการสำนัก
เยาว์	อ่อนเยาว์, รุ่มนุ่ม, รุ่มสาว
พระราชนิพนธ์	แต่งหนังสือ
ทูลเกล้าฯ ถวาย	ถวาย (ใช้แก่ของที่ยกได้)
พระราชจริยาวัตร	การประพฤติ การปฏิบัติตน
วิพากษ์วิจารณ์	ติชม
โปรดเกล้าฯ	กรุณา
คุณูปการ	การอุดหนุนการทำความดี
พระราชวโรกาส	โอกาสอันประเสริฐของพระราชา
พระชันษา	อายุ
พสกนิกร	ประชากกร
พระราชทาน	ให้
ศิลปวัฒนธรรม	วิถีการดำเนินชีวิตที่มนุษย์สร้างขึ้น



เพลงส้มตำ

เนื้อร้อง สมเด็จพระเทพรัตนราชสุดาฯ สยามบรมราชกุมารี
ทำนอง สมเด็จพระเทพรัตนราชสุดาฯ สยามบรมราชกุมารี
เรียบเรียง ประยงค์ ชื่นเย็น

ต่อไปนี้จะเล่าถึงอาหารอร่อย คือ ส้มตำกินบ่อยๆ รสชาติแซบดี วิธีทำก็ง่าย
จะบอกได้ต่อไปนี้ มันเป็นวิธีพิเศษเหลือหลาย ไปซื้อมะละกอขนาดพอเหมาะๆ สับๆ เฉาะๆ
ไม่ต้องมากมาย ตำพริกกับกระเทียมยอดเยียมกลืนอายุ มะนาว น้ำปลา น้ำตาลทราย
น้ำตาลปีบถ้ามี

* ปรงรสให้แน่นอน ใส่มะละกอลงไป อ้อ...อย่าลืมใส่กุ้งแห้งป่นของดี มะเขือเทศ
เร็วเข้า เอาถั่วฝักยาวใส่เร็วรี่ เสร็จสรรพแล้วชียกออกจากครก กินกับข้าวเหนียวเหนียวแจกให้ทั่ว
กลิ่นหอมยวนย่วน่าน้ำลายไหล จดตำราจำส้มตำลาว เอาตำรามานา ใครหม่าเกินอัตราระวังท้อง
จะพัง ขอแถมอีกนิดแล้วจะตั้งใจใหญ่ ไก่ย่างด้วยเป็นโรอร่อยแน่จริงเอย





แนวคำตอบใบงานที่ ๐๑ บันทึกความประทับใจ

คำชี้แจง เขียนบันทึกความประทับใจในสมเด็จพระเทพรัตนราชสุดาฯ สยามบรมราชกุมารี

ความประทับใจในสมเด็จพระเทพรัตนราชสุดาฯ สยามบรมราชกุมารี

พระองค์ทรงเป็นแบบอย่างในด้านต่างๆ ดังนี้

๑. ด้านการศึกษาค้นคว้า การเป็นนักอ่าน การจดบันทึก
๒. ด้านภาษาศาสตร์ มีผลงานพระราชนิพนธ์มากมาย
๓. การธำรงไว้ซึ่งความเป็นเอกลักษณ์ของไทย เช่น การเป็นแบบอย่างที่ดีของกุลสตรีไทย ดนตรีไทย การแต่งกายแบบไทย
๔. ด้านการทรงงานที่ต่อเนื่องเพื่อประชาชนชาวไทย เช่น มูลนิธิสายใจไทย
๕. ด้านคุณธรรมจริยธรรม ทรงมีพระเมตตาต่อปวงชนชาวไทย ทรงเปี่ยมด้วยกตัญญูต่อพระราชบิดาและพระราชมารดา สืบสานงานโครงการพระราชดำริ ฯลฯ

การนำแนวพระจริยวัตรไปประยุกต์ใช้ในการดำเนินชีวิต

สมเด็จพระเทพรัตนราชสุดาฯ สยามบรมราชกุมารีมีพระจริยวัตรอันงดงาม เปี่ยมคุณค่าสามารถนำไปประยุกต์ใช้ในการดำเนินชีวิต เช่น เป็นบุคคลที่รักการอ่าน การจดบันทึกพระองค์ทรงปฏิบัติอย่างสม่ำเสมอ ทรงเป็นแบบอย่างที่ดี





แนวคำตอบใบงานที่ ๐๑ บันทึกความประทับใจ

คำชี้แจง เขียนบันทึกความประทับใจในสมเด็จพระเทพรัตนราชสุดาฯ สยามบรมราชกุมารี

ความประทับใจในสมเด็จพระเทพรัตนราชสุดาฯ สยามบรมราชกุมารี

พระองค์ทรงเป็นแบบอย่างในด้านต่างๆ ดังนี้

๑. ด้านการศึกษา ค้นคว้า การเป็นนักอ่าน การจดบันทึก
๒. ด้านภาษาศาสตร์ มีผลงานพระราชนิพนธ์มากมาย
๓. การธำรงไว้ซึ่งความเป็นเอกลักษณ์ของไทย เช่น การเป็นแบบอย่างที่ดีของกุลสตรีไทย ดนตรีไทย การแต่งกายแบบไทย
๔. ด้านการทรงงานที่ต่อเนื่องเพื่อประชาชนชาวไทย เช่น มูลนิธิสายใจไทย
๕. ด้านคุณธรรมจริยธรรม ทรงมีพระเมตตาต่อปวงชนชาวไทย ทรงเปี่ยมด้วยกตัญญูต่อพระราชบิดาและพระราชมารดา สืบสานงานโครงการพระราชดำริ ฯลฯ

การนำแนวพระจริยาวัตรไปประยุกต์ใช้ในการดำเนินชีวิต

สมเด็จพระเทพรัตนราชสุดาฯ สยามบรมราชกุมารีมีพระจริยาวัตรอันงดงาม เปี่ยมคุณค่าสามารถนำไปประยุกต์ใช้ในการดำเนินชีวิต เช่น เป็นบุคคลที่รักการอ่าน การจดบันทึก พระองค์ทรงปฏิบัติอย่างสม่ำเสมอ ทรงเป็นแบบอย่างที่ดี



แนวคำตอบใบงานที่ ๐๑ บันทึกความประทับใจ

คำชี้แจง เขียนบันทึกความประทับใจในสมเด็จพระเทพรัตนราชสุดาฯ สยามบรมราชกุมารี

ความประทับใจในสมเด็จพระเทพรัตนราชสุดาฯ สยามบรมราชกุมารี

พระองค์ทรงเป็นแบบอย่างในด้านต่างๆ ดังนี้

๑. ด้านการศึกษา ค้นคว้า การเป็นนักอ่าน การจดบันทึก
๒. ด้านภาษาศาสตร์ มีผลงานพระราชนิพนธ์มากมาย
๓. การอ้าวงไว้ซึ่งความเป็นเอกลักษณ์ของไทย เช่น การเป็นแบบอย่างที่ดีของกุลสตรีไทย ดนตรีไทย การแต่งกายแบบไทย
๔. ด้านการทรงงานที่ต่อเนื่องเพื่อประชาชนชาวไทย เช่น มุลินนิสัยใจไทย
๕. ด้านคุณธรรมจริยธรรม ทรงมีพระเมตตาต่อปวงชนชาวไทย ทรงเปี่ยมด้วยกตัญญูต่อพระราชบิดาและพระราชมารดา สืบสานงานโครงการพระราชดำริฯ าลา

การนำแนวพระจริยาวัตรไปประยุกต์ใช้ในการดำเนินชีวิต

สมเด็จพระเทพรัตนราชสุดาฯ สยามบรมราชกุมารีมีพระจริยาวัตรอันงดงาม เปี่ยมคุณค่าสามารถนำไปประยุกต์ใช้ในการดำเนินชีวิต เช่น เป็นบุคคลที่รักการอ่าน การจดบันทึก พระองค์ทรงปฏิบัติอย่างสม่ำเสมอ ทรงเป็นแบบอย่างที่ดี



แนวคำตอบใบงานที่ ๐๒
พระราชประวัติและพระราชนิพนธ์
สมเด็จพระเทพรัตนราชสุดาฯ สยามบรมราชกุมารี

คำชี้แจง อ่านพระราชประวัติและพระราชนิพนธ์ของสมเด็จพระเทพรัตนราชสุดาฯ สยามบรมราชกุมารี แล้วสรุปความรู้ที่ได้จากการอ่าน

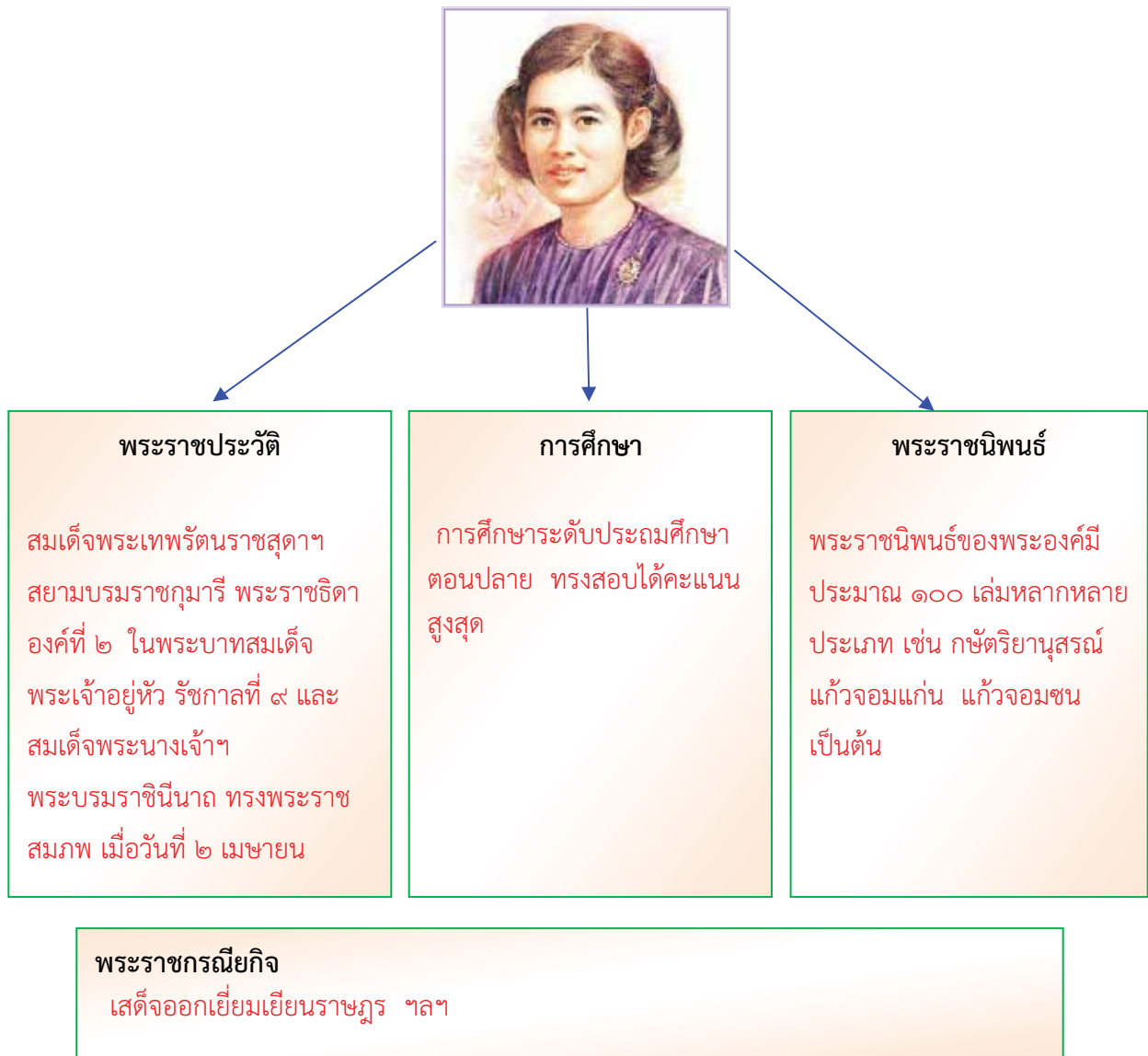



แนวคำตอบใบงานที่ ๐๒
พระราชประวัติ และพระราชนิพนธ์
สมเด็จพระเทพรัตนราชสุดาฯ สยามบรมราชกุมารี

คำชี้แจง อ่านพระราชประวัติและพระราชนิพนธ์ของสมเด็จพระเทพรัตนราชสุดาฯ สยามบรมราชกุมารี แล้วสรุปความรู้ที่ได้จากการอ่าน



พระราชประวัติ

สมเด็จพระเทพรัตนราชสุดาฯ สยามบรมราชกุมารี พระราชธิดาองค์ที่ ๒ ในพระบาทสมเด็จพระเจ้าอยู่หัว รัชกาลที่ ๙ และสมเด็จพระนางเจ้าฯ พระบรมราชินีนาถ ทรงพระราชสมภพ เมื่อวันที่ ๒ เมษายน ๒๕๔๘

การศึกษา

การศึกษาระดับประถมศึกษาตอนปลาย ทรงสอบได้คะแนนสูงสุด

พระราชนิพนธ์

พระราชนิพนธ์ของพระองค์มีประมาณ ๑๐๐ เล่มหลากหลายประเภท เช่น กษัตริยานุสรณ์ แก้วจอมแก่น แก้วจอมชน เป็นต้น

พระราชกรณียกิจ

เสด็จออกเยี่ยมเยียนราษฎร ฯลฯ





แนวคำตอบใบงานที่ ๐๒
พระราชประวัติและพระราชนิพนธ์
สมเด็จพระเทพรัตนราชสุดาฯ สยามบรมราชกุมารี

คำชี้แจง อ่านพระราชประวัติและพระราชนิพนธ์ของสมเด็จพระเทพรัตนราชสุดาฯ สยามบรมราชกุมารี แล้วสรุปความรู้ที่ได้จากการอ่าน



สมเด็จพระเทพรัตนราชสุดาฯ สยามบรมราชกุมารี พระราชธิดาองค์ที่ ๒ ในพระบาทสมเด็จพระเจ้าอยู่หัว รัชกาลที่ ๙ และสมเด็จพระบรมราชินีนาถ ทรงเริ่มการศึกษาระดับอนุบาลที่โรงเรียนจิตรดา และเมื่อทรงเรียนจบประถมศึกษาตอนปลาย ทรงสอบได้คะแนนสูงสุด พระองค์โปรดการอ่านและเขียนมาตั้งแต่ทรงพระเยาว์ มีพระปรีชาสามารถทางด้านภาษาไทย และภาษาต่างประเทศ ทรงพระราชนิพนธ์หนังสือประเภทต่างๆ มากกว่า ๑๐๐ เล่ม นามปากกาที่ทรงใช้ เช่น ก้อนหินก้อนกรวด แว่นแก้ว บันดาล และหนูน้อย

ผลงานพระราชนิพนธ์ที่ฉันรู้จัก

แก้วจอมชน แก้วจอมแก่น ขบวนการนกนางเขน ฯลฯ



แนวคำตอบใบงานที่ ๐๓ บันทึกวิธีการปรุงส้มตำ

คำชี้แจง เขียนบันทึกวิธีการปรุงส้มตำ

วิธีการปรุงส้มตำ

อุปกรณ์

ครกที่ใช้ในครัว ไม้ตีพริก จาน ทัพพี ช้อน ส้อม

เครื่องปรุง

๑.มะละกอดิบสับละเอียด , แครอท

๒.กระเทียม

๓.กุ้งแห้ง

๔.มะเขือเทศ , ถั่วฝักยาว

๕.มะนาว , น้ำมะขามเคี้ยว

๖.น้ำปลา , น้ำตาล

๗.ปูเค็ม , ไข่เค็ม

ฯลฯ

วิธีการปรุง

๑.โขลก พริกชี้หนู กระเทียมพอแหลก

๒.ใส่น้ำปลา น้ำมะนาว น้ำมะขามเปียก น้ำตาลปี๊บ ปรุงรสตามชอบ

๓.ใส่มะละกอ ถั่วฝักยาว มะเขือเทศ กุ้งแห้ง โขลกพอเข้า





แนวคำตอบใบงานที่ ๐๓ บันทึกวิธีการปรุงส้มตำ

คำชี้แจง เขียนบันทึกวิธีการปรุงส้มตำ

วิธีการปรุงส้มตำ

อุปกรณ์

ครกที่ใช้ในครัว ไม้ตีพริก จาน ทัพพี ช้อน ส้อม

เครื่องปรุง

๑. มะละกอดิบสับละเอียด , แครอท

๒. กระเทียม

๓. กุ้งแห้ง

๔. มะเขือเทศ , ถั่วฝักยาว

๕. มะนาว , น้ำมะขามเคี้ยว

๖. น้ำปลา , น้ำตาล

๗. ปูเค็ม , ไข่เค็ม

ฯลฯ

วิธีการปรุง

๑. โขลก พริกขี้หนู กระเทียมพอแหลก

๒. ใส่ น้ำปลา น้ำมะนาว น้ำมะขามเปียก น้ำตาลปี๊บ ปรุงรสตามชอบ

๓. ใส่ มะละกอดิบ ถั่วฝักยาว มะเขือเทศ กุ้งแห้ง โขลกพอเข้า



แนวคำตอบใบงานที่ ๐๓ บันทึกวิธีการปรุงส้มตำ

คำชี้แจง เขียนบันทึกวิธีการปรุงส้มตำ

วิธีการปรุงส้มตำ

อุปกรณ์

ครกที่ใช้ในครัว ไม้ตีพริก จาน ท็อพี ช้อน ส้อม

เครื่องปรุง

๑. มะละกอดิบสับละเอียด , แครอท
 ๒. กระเทียม
 ๓. กุ้งแห้ง
 ๔. มะเขือเทศ , ถั่วฝักยาว
 ๕. มะนาว , น้ำมะขามเคี้ยว
 ๖. น้ำปลา , น้ำตาล
 ๗. ปูเค็ม , ไข่เค็ม
- ฯลฯ

วิธีการปรุง

๑. โขลก พริกชี้หนู กระเทียมพอแหลก
๒. ใส่ น้ำปลา น้ำมะนาว น้ำมะขามเปียก น้ำตาลปีบ ปรุงรสตามชอบ
๓. ใส่ มะละกอ ถั่วฝักยาว มะเขือเทศ กุ้งแห้ง โขลกพอเข้า



คำชี้แจงประกอบแผนการจัดการเรียนรู้ หน่วยการเรียนรู้ที่ ๑๔

แผนการจัดการเรียนรู้ที่ ๒ บันทึกความรู้จากการอ่าน เวลา ๓ ชั่วโมง

๑. สาระสำคัญของแผน

- ป.๔ การศึกษาพระราชนิพนธ์ในสมเด็จพระเทพรัตนราชสุดาฯ สยามบรมราชกุมารี เรื่อง แก้วจอมขน
- ป.๕ การศึกษาพระราชนิพนธ์ในสมเด็จพระเทพรัตนราชสุดาฯ สยามบรมราชกุมารี
หนังสือมานุกรมตัวละครสังข์ทอง
- ป.๖ การศึกษาพระราชนิพนธ์ในสมเด็จพระเทพรัตนราชสุดาฯ สยามบรมราชกุมารี
หนังสือมานุกรมตัวละครพลาญงาม

๒. ข้อเสนอแนะเพิ่มเติมในการนำไปใช้

- ๒.๑ ขอบข่ายเนื้อหา
พระอัจฉริยภาพของสมเด็จพระเทพรัตนราชสุดาฯ สยามบรมราชกุมารี
- ๒.๒ จุดประสงค์การเรียนรู้
เน้นให้นักเรียนเห็นพระอัจฉริยภาพของสมเด็จพระเทพรัตนราชสุดาฯ สยามบรมราชกุมารี
- ๒.๓ การจัดกิจกรรมการเรียนรู้
ครูผู้สอนต้องเตรียมหนังสือพระราชนิพนธ์ในสมเด็จพระเทพรัตนราชสุดาฯ สยามบรมราชกุมารีไว้ล่วงหน้า
- ๒.๔ การวัดผลประเมินผลการเรียนรู้ ประกอบด้วย
 - ๑) ประเมินการผ่านเกณฑ์ร้อยละ ๗๐
 - ๒) ประเมินตามเกณฑ์คุณภาพ ๓ ระดับ ได้แก่ ดี พอใช้ และปรับปรุง

แนวทางการจัดกิจกรรมของแผนการจัดการเรียนรู้ที่ ๒

หน่วยการเรียนรู้ที่ ๑๔ ตามรอยเจ้าฟ้าทิพัทลามา

เรื่อง บันทึกความรู้จากกาอ่าน

เวลา ๓ ชั่วโมง

กลุ่มสาระการเรียนรู้ภาษาไทย

รายวิชาภาษาไทย

ชั้นประถมศึกษาปีที่ ๔-๕-๖

แนวการจัดกิจกรรม การเรียนรู้	ป.๔	ป.๕	ป.๖
ผู้นำ	←	กิจกรรมรวมชั้น	→
ขั้นตอน	<p>สนทนาเกี่ยวกับแบบอย่างที่ดีในการจดบันทึกของสมเด็จพระเทพรัตนราชสุดาฯ สยามบรมราชกุมารี</p> <p>กิจกรรมกลุ่มย่อย</p> <ul style="list-style-type: none"> -ครูนำนักเรียนไปห้องสมุด -ครูแนะนำวิธีการเลือกหนังสือ -ให้นักเรียนอ่านพระราชพิธีที่นักเรียนสนใจ เช่น เรื่องแก้วจอมแก่น แก้วจอมคน คนละ ๑ ตอน หรือเรื่องอื่นๆ ตามความสนใจ -นักเรียนบอกเหตุผลในการเลือก 	<p>กิจกรรมกลุ่มย่อย</p> <ul style="list-style-type: none"> -นักเรียนทำกิจกรรมใบงานที่ ๑๔ การเขียนบันทึกความรู้ 	<p>กิจกรรมกลุ่มย่อย</p> <ul style="list-style-type: none"> -นักเรียนทำกิจกรรมใบงานที่ ๑๔ การเขียนบันทึกความรู้
ขั้นสรุป	←	กิจกรรมรวมชั้น	→
การวัดและประเมินผล	<p>ประเมินผล</p> <ul style="list-style-type: none"> -การเขียนบันทึกความรู้ -การคัดลายมือ 	<p>ประเมินผล</p> <ul style="list-style-type: none"> -การเขียนบันทึกความรู้ -การคัดลายมือ 	<p>ประเมินผล</p> <ul style="list-style-type: none"> -การเขียนบันทึกความรู้ -การคัดลายมือ

แผนการจัดการเรียนรู้ที่ ๒		เวลา ๓ ชั่วโมง
หน่วยการเรียนรู้ที่ ๑๔ ตามรอยเจ้าฟ้าพันก้าน		ชั้นประถมศึกษาปีที่ ๔-๕-๖
กลุ่มสาระการเรียนรู้ภาษาไทย		
<p>ขอบเขตเนื้อหา</p> <p>ป.๔-๖</p> <p>การเขียนบันทึกความรู้จากการอ่าน</p> <p>จุดประสงค์การเรียนรู้</p> <p>ความรู้</p> <p>ป.๔-๖ อธิบายการเขียนบันทึกความรู้ได้</p> <p>ทักษะ</p> <p>ป.๔-๖</p> <p>เขียนบันทึกความรู้จากการอ่านได้</p> <p>คุณธรรม</p> <p>ป.๔-๖</p> <p>๑. ใฝ่รู้ ใฝ่เรียน</p> <p>๒. ความรับผิดชอบ</p>	<p>กิจกรรม</p> <p>ขั้นนำ</p> <p>กิจกรรมรวมชั้น</p> <p>๑. ครูให้นักเรียนดูพระบรมฉายาลักษณ์ สมเด็จพระเทพรัตนราชสุดาฯ สยามบรมราชกุมารี แล้วสนทนาถึงแบบอย่างที่ดีในการจดบันทึก</p> <p>ไม่ว่าพระองค์จะเสด็จเยือน ณ ที่แห่งใดก็ตาม พระองค์มักจะมี</p> <p>การจดบันทึกเรื่องราวต่างๆ อยู่เสมอ นอกจากนั้นพระองค์ยังทรง</p> <p>พระราชทานนิพนธ์หนังสือ ได้แก่ แก้วจอมแก่น แก้วจอมชน และยังมี</p> <p>พระปรีชาสามารถในด้านการเล่นการแปรหนังสืออีกมากมาย</p> <p>ขั้นสอน</p> <p>กิจกรรมรวมชั้น</p> <p>๒. ครูนำนักเรียนไปห้องสมุด (หากไม่มีห้องสมุดให้ใช้มุมหนังสือหรือ</p> <p>ตะกร้าความรู้) ให้นักเรียนอ่านพระราชทานนิพนธ์ตามความสนใจ เช่น</p> <p>เรื่องแก้วจอมแก่น แก้วจอมชน คนละ ๑ ตอน หรือเรื่องอื่นๆ ตาม</p> <p>ความสนใจ</p> <p>๓. นักเรียนบอกเหตุผลในการเลือกเรื่องที่อ่านในแต่ละตอนนั้น ดังนี้</p> <ul style="list-style-type: none"> - เหตุผลที่เลือก - สาเหตุสำคัญของเรื่อง ๔. ครูแนะนำวิธีการเลือกหนังสือ อาทิ - เลือกหนังสือตรงกับความต้องการ - เลือกหนังสือที่มีคุณลักษณะ คือ เป็นหนังสือที่ได้รับการยอมรับว่าดี 	<p>สื่อ/แหล่งเรียนรู้</p> <p>สื่อรวมชั้น</p> <p>ป.๔-๖</p> <p>๑. พระบรมฉายาลักษณ์สมเด็จพระเทพรัตนราชสุดาฯ สยามบรมราชกุมารี</p> <p>๒. ไปความรู้เรื่องวิธีการเลือกหนังสือ</p> <p>๓. ไปความรู้เรื่องการเขียนบันทึกความรู้</p> <p>๔. หนังสือพระราชทานนิพนธ์ในสมเด็จพระเทพรัตนราชสุดาฯ สยามบรมราชกุมารี</p> <p>เรื่องแก้วจอมชน ฯลฯ</p> <p>๕. หนังสือนามานุกรม</p> <p>ภาระงาน/ชิ้นงาน</p> <p>ป.๔-๖</p> <p>๑. กิจกรรมใบงานที่ ๑๔ การเขียนบันทึกความรู้</p> <p>๒. กิจกรรมใบงานที่ ๑๕ การคัดลายมือ</p> <p>การประเมิน</p> <p>ประเมินผลงาน/ใบงาน</p> <p>วิธีการ</p> <p>ตรวจผลงาน</p>

<p>หน่วยการเรียนรู้ที่ ๑๔ ตามรอยเจ้าฟ้าพันก้ออ่าน กลุ่มสาระการเรียนรู้ภาษาไทย</p>	<p>แผนการจัดการเรียนรู้ที่ ๒ (ต่อ) เรื่องบันทึกความรู้จากการอ่าน รายวิชาภาษาไทย</p> <p>หนังสือที่ได้รับรางวัล หนังสือที่เขียนโดยนักเขียนคุณภาพ หนังสือที่มีคุณค่า ฯลฯ</p> <p>กิจกรรมเดี่ยวรายชั้น ๕.ให้นักเรียนแต่ละชั้น ปฏิบัติดังนี้ - ชั้น ป.๔ เลือกร่างอ่านตอนใดตอนหนึ่งจากหนังสือเรื่องแก้วจอมแก่น หรือแก้วจอมชน ตามความสนใจ (โดยใช้เวลาในการอ่านประมาณ ๒๐ นาที)แล้วบันทึกความรู้ในใบงานที่ ๐๔ การเขียนบันทึกความรู้ - ชั้น ป.๕ เลือกร่างอ่านหนังสือหัวข้อใดหัวข้อหนึ่งตามความสนใจจากหนังสือนามานุกรม (โดยใช้เวลาในการอ่านประมาณ ๒๐ นาที) แล้วบันทึกความรู้ในใบงานที่ ๐๔ การเขียนบันทึกความรู้ - ชั้น ป.๖ เลือกร่างอ่านหนังสือหัวข้อใดหัวข้อหนึ่งตามความสนใจจากหนังสือนามานุกรม (โดยใช้เวลาในการอ่านประมาณ ๒๐ นาที) แล้วบันทึกความรู้ในใบงานที่ ๐๔ การเขียนบันทึกความรู้</p> <p>กิจกรรมจับคู่ข้ามชั้น ๖.ให้นักเรียนที่อ่านคล่อง จับคู่กับนักเรียนที่อ่านไม่คล่อง เป็นพี่เลี้ยง ปฏิบัติกิจกรรมการอ่านและบันทึกความรู้</p> <p>กิจกรรมเดี่ยว ๗.นักเรียนแต่ละชั้นทำใบงานที่ ๐๕ อ่านบทพระราชนิพนธ์แล้วคัดลายมือตัวบรรจงครึ่งบรรทัด</p>
<p>เวลา ๓ ชั่วโมง ชั้นประถมศึกษาปีที่ ๔-๕-๖</p>	<p>เครื่องมือ ๑.แบบประเมินการเขียนบันทึกความรู้ ๒.แบบประเมินการคัดลายมือ เกณฑ์การประเมิน ๑.ใช้เกณฑ์การประเมินพฤติกรรมการเรียน ๒.ใช้เกณฑ์การประเมินการเขียนบันทึกความรู้</p>

<p>หน่วยการเรียนรู้ที่ ๑๔ ตามรอยเจ้าฟ้าพันเอกอาน กลุ่มสาระการเรียนรู้ภาษาไทย</p>	<p>แผนการจัดการเรียนรู้ที่ ๒ (ต่อ) เรื่องบันทึกความรู้จากการอ่าน รายวิชาภาษาไทย</p>	<p>เวลา ๓ ชั่วโมง ชั้นประถมศึกษาปีที่ ๔-๕-๖</p>
<p>ขั้นสรุป</p> <p>๘. นักเรียนนำเสนอผลงานแลกเปลี่ยนเรียนรู้ชั้นเรียน และคัดเลือกผลงานที่สามารถเป็นตัวอย่างที่ดี ไปแสดงผลงานในกิจกรรมจัดนิทรรศการต่อไป</p> <p>๙. นักเรียนและครูร่วมกันสรุปความรู้และประเด็นเกี่ยวกับการเขียนบันทึก การจดบันทึก</p>		

ใบความรู้สำหรับครู การเลือกหนังสืออ่าน

การอ่านหนังสือ มีจุดประสงค์เพื่อศึกษาหาความรู้ ความบันเทิง ผ่อนคลาย ความเครียด และรู้จักใช้เวลาว่างให้เป็นประโยชน์ หนังสือมีหลายประเภท เราจึงควรเลือกหนังสือให้ตรงตามจุดประสงค์ ดังนั้น การเลือกหนังสืออ่านจึงมีความสำคัญอย่างยิ่ง

สิ่งที่ควรคำนึงในการเลือกหนังสืออ่าน

๑. เลือกหนังสือที่ดีมีคุณค่า เป็นประโยชน์แก่ผู้อ่าน เช่น หนังสือชนะการประกวด หนังสือที่ได้รับการยกย่อง ฯลฯ
๒. เลือกหนังสือที่มีความยากง่ายตรงตามความสนใจของผู้อ่านและหนังสือที่ส่งเสริมการเรียนรู้ในชั้นเรียน
๓. เลือกหนังสือที่เสริมสร้างความเข้าใจผู้อื่นและการอยู่ร่วมกันในสังคมหลีกเลี่ยงหนังสือที่เป็นพิษเป็นภัยต่อตนเองและผู้อื่น
๔. เลือกหนังสือหลากหลายประเภท เพื่อพัฒนาความสามารถในการอ่านและขยายวงความรู้ให้กว้างขึ้น



หนังสือเรียนรายวิชาพื้นฐานภาษาไทย ชุดภาษาเพื่อชีวิต ภาษาพาที ชั้นประถมศึกษาปีที่ ๕
กระทรวงศึกษาธิการ

ตัวอย่างพระราชนิพนธ์ในสมเด็จพระเทพรัตนราชสุดาฯ สยามบรมราชกุมารี



แว่นแก้ว

ก้อนหินก้อนกรวด

บันดาล

หมูน้อย

สิรินธร



ใบความรู้สำหรับนักเรียน การเขียนบันทึกความรู้



การฝึกเขียน นักเรียนทำได้หลายวิธี เช่น เขียนบันทึกเหตุการณ์ประจำวัน บันทึกส่วนตัว บันทึกความรู้ บันทึกจากการอ่านหนังสือหรือเอกสารต่างๆ การฟังคำบรรยาย การอภิปราย หรือการศึกษานอกสถานที่ การเขียนบันทึกความรู้อย่างสม่ำเสมอจะช่วยให้การเขียนของนักเรียนพัฒนาขึ้นตามลำดับ อีกทั้งประโยชน์ของการบันทึกจะเป็นข้อมูลเก็บไว้ใช้อ้างอิงในโอกาสต่อไป

การบันทึกความรู้มีดังนี้

๑.การบันทึกสิ่งที่อ่านให้บันทึกหัวข้อเรื่อง ชื่อหนังสือ ผู้เขียน หมายเลขหน้าของหนังสือ และแหล่งที่มา ถ้าเป็นการฟังหรือดู ให้บันทึกวันที่ หัวข้อเรื่อง ชื่อผู้บรรยาย สถานที่จากการฟังหรือดู

๒.การบันทึกสาระสำคัญที่เป็นความรู้ มีขั้นตอนดังต่อไปนี้

- ทำความเข้าใจเรื่องที่จดบันทึกให้ถ่องแท้ก่อน
- บันทึกเฉพาะส่วนสำคัญ เช่น ใคร ทำอะไร ที่ไหน เมื่อไร อย่างไร ฯลฯ
- เรียบเรียงความคิด ลำดับเรื่องหรือเหตุการณ์ก่อนหลัง เพื่อไม่ให้สับสน
- ใช้อักษรย่อในการบันทึกเพื่อความรวดเร็ว เช่น ชั่วโมง – ชม. โรงเรียน – รร. ฯลฯ
- ใช้สำนวนของตนเอง เป็นภาษาที่เข้าใจง่าย กระชับ

ตัวอย่างการบันทึกความรู้

หัวข้อเรื่อง ทำความเข้าใจกับโรคเอดส์ จากหนังสือเรียนสาระการเรียนรู้พื้นฐาน กลุ่มสาระการเรียนรู้ภาษาไทย ชุดภาษาเพื่อชีวิต ภาษาพาที ชั้นประถมศึกษาปีที่ ๔ ของกระทรวงศึกษาธิการ หน้า ๑๑๗ - หน้า ๑๑๘

วันที่บันทึก ๓๑ ตุลาคม ๒๕๕๐

เมื่อเชื้อไวรัสเอดส์ (HIV) เข้าสู่ร่างกายจะฟักตัวนาน ๑ ปี - ๑๐ ปี หรือมากกว่า ระยะแรกที่เป็นจะไม่ปรากฏอาการ เมื่อเป็นมากๆ ภูมิคุ้มกันร่างกายจะเสื่อมลงๆ ติดเชื้อโรคง่าย โรคที่มักเป็น เช่น เชื้อราในปาก โรคปอดอักเสบ ฯลฯ

เราไม่ควรรังเกียจผู้ป่วยโรคนี้ แต่ควรดูแลตัวเองให้ปลอดภัย ไม่ให้ติดเชื้อทางเพศสัมพันธ์ ทางเลือด การตรวจเลือดจะทำให้ทราบว่า เป็นโรคนี้หรือไม่

หนังสือเรียนสาระการเรียนรู้พื้นฐาน ชุดภาษาเพื่อชีวิต ภาษาพาที ชั้นประถมศึกษาปีที่ ๔ กระทรวงศึกษาธิการ



แนวคำตอบใบงานที่ ๐๔ การเขียนบันทึกความรู้

กิจกรรมที่ ๑ ชวนคิด ช่วยตอบ

๑.ตัวละครในเรื่องมีใครบ้าง

แก้ว นิด ป้าจ้อย

๒.เพราะเหตุใดแก้วจึงต้องไปค้างบ้านป้าจ้อย

ปิดเทอม

๓.คำว่า สงคราม ในที่นี้ หมายถึงอะไร

การเผชิญหน้ากันระหว่างปลาชะโดกับงูวงช้าง

๔.บอกผลกระทบของน้ำท่วม

สิ่งของเสียหาย การเดินทางไม่สะดวก เกิดโรคที่มากับน้ำท่วม เช่น ไข้เป็อย โรคฉี่หนู ฯลฯ

๕.บอกข้อคิดที่ได้จากเรื่อง

ความสามัคคี

กิจกรรมที่ ๒ เขียนบันทึกความรู้ที่ได้จากการอ่านเรื่อง สงครามน้ำท่วม

แบบบันทึกความรู้

ประเภทหนังสือ.....

เรื่อง.....

ผู้แต่ง.....

สำนักพิมพ์.....ปีที่พิมพ์.....

หน้า.....บันทึกวันที่.....เดือน.....พ.ศ.....

สรุปความรู้

.....

.....

.....อยู่ในดุลยพินิจของครูผู้สอน.....

.....

การนำข้อคิดไปใช้ในชีวิตประจำวัน

.....



แนวคำตอบใบงานที่ ๐๔ การเขียนบันทึกความรู้

กิจกรรมที่ ๑ ชวนคิด ช่วยตอบ

๑. พระมารดาของพระสังข์มีชื่อว่าอะไร

นางจันทเทวี

๒. พระสังข์มีกำเนิดต่างจากคนธรรมดาอย่างไร

เป็นหอยสังข์

๓. ทำไมพระมารดาของพระสังข์จึงต้องพาพระสังข์ออกจากเมือง

เพราะถูกใส่ความว่าจะทำให้บ้านเมืองวิบัติ

๔. เหตุการณ์ใดแสดงว่าพระสังข์เป็นผู้มีบุญญาธิการ

ถูกฆ่าแต่ไม่ตาย เช่น ถูกทุบด้วยท่อนจันทน์ ถูกหอกดาบแทง เป็นต้น

๕. นางพันธุรัตเป็นใคร มีความสัมพันธ์กับพระสังข์อย่างไร

ยักษ์ เป็นผู้ที่เลี้ยงดูพระสังข์หลังจากที่ถูกถ่วงน้ำ

๖. ของวิเศษที่พระสังข์นำติดตัวไปขณะหนีออกจากเมืองยักษ์มีอะไรบ้าง

รูปเงาะ เกือกแก้ว และไม้เท้าทอง

๗. ทำไมพระสังข์จึงเหาะได้

เพราะสวมรูปเงาะ

๘. เพราะเหตุใดนางพันธุรัตจึงตาย

เสียใจเพราะพระสังข์ไม่ยอมกลับเมืองด้วย

๙. มนต์ที่นางพันธุรัตมอบให้พระสังข์มีชื่อว่าอะไร

มหาจินตามนต์

๑๐. พระมารดาของพระสังข์ทำอย่างไร จึงทำให้พระสังข์จำได้ว่าเป็นพระมารดา

สลักหินปักเป็นเรื่องราวในอดีตของพระสังข์

กิจกรรมที่ ๒ เขียนบันทึกความรู้ที่ได้จากการอ่านเรื่อง สังข์ทอง

แบบบันทึกความรู้

ประเภทหนังสือ.....

เรื่อง.....

ผู้แต่ง.....

สำนักพิมพ์.....ปีที่พิมพ์.....

หน้า.....บันทึกวันที่.....เดือน.....พ.ศ.....

สรุปความรู้

.....

.....

.....

.....

.....

.....

.....

.....

.....

.....

.....

การนำข้อคิดไปใช้ในชีวิตประจำวัน

.....

.....

.....

.....





แนวคำตอบใบงานที่ ๐๔ การเขียนบันทึกความรู้

กิจกรรมที่ ๑ ชวนคิด ช่วยตอบ

๑. พलयงามเป็นบุตรของใคร

ขุนแผนกับนางวันทอง

๒. เพราะเหตุใดขุนช้างจึงคิดฆ่าพलयงาม

เพราะขุนช้างแน่ใจว่าไม่ใช่ลูกของตนเอง

๓. นางทองประศรีเกี่ยวข้องกับพलयงามอย่างไร

ย่า

๔. พलयงามเรียนวิชาอะไรกับขุนแผน

วิชาอยู่ยงคงกระพันและเวทย์มนตร์

๕. พलयงามทำอะไรจึงทำให้จมีนศรียอมให้ไปรบ

ลองวิชาให้ดูด้วยการหายตัวและแปลงร่างเป็นเสือโคร่ง

๖. นิสสัยของพलयงามที่ควรนำไปเป็นแบบอย่างคืออะไร

มีความกตัญญู ขยันหมั่นเพียร ฯลฯ

๗. พलयงามได้รับพระราชทานบรรดาศักดิ์ใด

จมีนไวยวรนาถ

๘. นางสร้อยฟ้าและนางศรีมาลาเกี่ยวข้องกับพलयงามอย่างไร

ภรรยา

๙. พलयงามได้สิ่งใดเป็นรางวัลหลังจากการไปรบ

ตำแหน่งจมีนไวยวรนาถ และนางสร้อยฟ้า

๑๐. พलयงามแสดงความกตัญญูทเวที่ต่อแม่วันทองอย่างไร

อยากดูแล ให้ไปอยู่ที่บ้านของตน บวชอุทิศส่วนกุศลให้

กิจกรรมที่ ๒ เขียนบันทึกความรู้ที่ได้จากการอ่านเรื่อง สังข์ทอง

แบบบันทึกความรู้

ประเภทหนังสือ.....

เรื่อง.....

ผู้แต่ง.....

สำนักพิมพ์.....ปีที่พิมพ์.....

หน้า.....บันทึกวันที่.....เดือน.....พ.ศ.....

สรุปความรู้

.....

.....

.....

.....

.....

.....

.....

.....

.....

.....

.....

การนำข้อคิดไปใช้ในชีวิตประจำวัน

.....

.....

.....

.....





แนวคำตอบใบงานที่ ๐๕ การคัดลายมือ

คำชี้แจง อ่านบทพระราชนิพนธ์ต่อไปนี้แล้วคัดลายมือตัวบรรจงครึ่งบรรทัด

หนังสือนี้มีมากมายหลายชนิด	นำดวงจิตเร่ร่อนขึ้นสดใส
ให้ความรู้สำเร็จบันเทิงใจ	ฉันจึงใฝ่ใจสมานอ่านทุกวัน
มีวิชาหลายอย่างต่างจำพวก	ล้วนสะดวกค้นได้ให้สุขสันต์
วิชาการสรรมาสารพัน	ชั่วชีวิตฉันอ่านได้ไม่เบื่อเลย

.....

.....

.....

.....

.....

.....

.....

.....

.....

.....



แนวคำตอบใบงานที่ ๐๕ การคัดลายมือ

คำชี้แจง อ่านบทพระราชนิพนธ์ต่อไปนี้แล้วคัดลายมือตัวบรรจงครึ่งบรรทัด

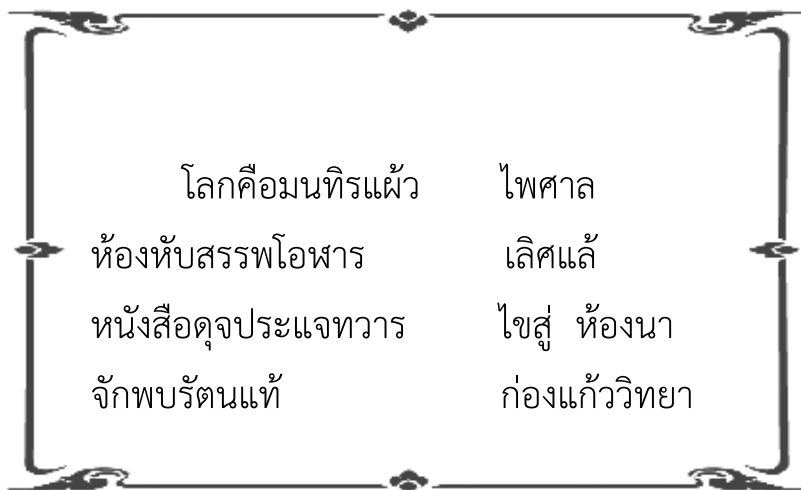

.....

.....

.....

.....

.....

.....

.....

.....

.....

.....





แนวคำตอบใบงานที่ ๐๕ การคัดลายมือ

คำชี้แจง อ่านบทพระราชนิพนธ์ต่อไปนี้แล้วคัดลายมือตัวบรรจงครึ่งบรรทัด

รักชาติยอมสละแม่	ซีวี
รักเกียรติจงเจตน์พลี	ซีพีได้
รักราชมุ่งรักดี	รองบาท
รักศาสน์ราญเศิกไสร้	เพื่อเกื้อพระศาสนา
อันสยามเป็นบ้านเกิด	เมืองนอน
ดุษิตามารดร	เปรียบได้
ยามสุขสโมสร	ทุกเมื่อ
ยามศึกทุกข์ยากไร้	ปลาตเร้นฤควร

.....

.....

.....

.....

.....

.....

คำชี้แจงประกอบแผนการจัดการเรียนรู้ หน่วยการเรียนรู้ที่ ๑๔

แผนการจัดการเรียนรู้ที่ ๓ เขียนรายงานจากการศึกษาค้นคว้า เวลา ๔ ชั่วโมง

๑. สาระสำคัญของแผน

ป.๔-๖

การเขียนรายงานการค้นคว้าจากพระราชนิพนธ์ หนังสือสารานุกรม หรือหนังสือมานุกรม แล้วรวบรวมงานพระราชนิพนธ์ พระราชกรณียกิจและภาพทรงงานของสมเด็จพระเทพรัตนราชสุดาฯ สยามบรมราชกุมารี

๒. ข้อเสนอแนะเพิ่มเติมในการนำไปใช้

๒.๑ ขอบข่ายเนื้อหา

การเขียนรายงานจากการศึกษาค้นคว้า

๒.๒ จุดประสงค์การเรียนรู้

ศึกษา ค้นคว้า รวบรวม จัดทำรายงาน

๒.๓ การจัดกิจกรรมการเรียนรู้

ครูผู้สอนต้องเตรียมสื่อ แหล่งเรียนรู้สำหรับนักเรียนค้นคว่าล่วงหน้า

๒.๕ การวัดผลประเมินผลการเรียนรู้ ประกอบด้วย

๑) ประเมินการผ่านเกณฑ์ร้อยละ ๗๐

๒) ประเมินตามเกณฑ์คุณภาพ ๓ ระดับ ได้แก่ ดี พอใช้ และปรับปรุง

แนวทางการจัดกิจกรรม การเรียนรู้	ป.๔	ป.๕	ป.๖
ขั้นนำ	<p>← ทบทวนความรู้เรื่อง การเขียนบันทึกความรู้ ประโยชน์ ข้อคิด และการประยุกต์ใช้ในชีวิตประจำวันได้อย่างไร</p>	<p>กิจกรรมรวมชั้น</p>	<p>→</p>
ขั้นสอน	<p>กิจกรรมกลุ่มย่อยคละชั้น -นักเรียนดูตัวอย่างรายงานฉบับสมบูรณ์ สนทนาเกี่ยวกับองค์ประกอบของรายงาน และขั้นตอนการทำงานที่ถูกต้อง -ศึกษาใบความรู้เรื่อง การเขียนรายงาน -จับฉลากหัวข้อรายงาน -วางแผนการทำงาน -สืบค้นข้อมูลการทำงาน -เขียนรายงาน -สรุปประโยชน์จากการเขียนรายงาน</p>	<p>←</p>	<p>→</p>
ขั้นสรุป	<p>←</p>	<p>กิจกรรมรวมชั้น</p>	<p>→</p>
การวัดและประเมินผล	<p>ประเมินผล -เขียนขั้นตอนการทำงาน -ผลงานการเขียนรายงาน</p>	<p>←</p>	<p>→</p>
	<p>←</p>	<p>←</p>	<p>←</p>

<p>หน่วยการเรียนรู้ที่ ๑๔ ตามรอยเจ้าฟ้าพันก้าน กลุ่มสาระการเรียนรู้ภาษาไทย</p>	<p>แผนการจัดการเรียนรู้ที่ ๓ เรื่อง การเขียนรายงานจากการศึกษาค้นคว้า รายวิชาภาษาไทย</p>	<p>เวลา ๔ ชั่วโมง ชั้นประถมศึกษาปีที่ ๕-๖</p>
<p>ขอบเขตเนื้อหา ป.๕-๖ การเขียนรายงานจากการศึกษาค้นคว้า จุดประสงค์การเรียนรู้ ความรู้ ป.๕-๖ อธิบายการเขียนรายงานจากการศึกษาค้นคว้าได้ ทักษะ ป.๕-๖ เขียนรายงานได้ถูกต้องตามรูปแบบ คุณธรรม ป.๕-๖ ๑.ใฝ่รู้ ไม่เรียน ๒.ความรับผิดชอบ ๓.มารยาทในการเขียน</p>	<p>กิจกรรม (ครั้งที่ ๑ เวลา ๒ ชั่วโมง) ขั้นนำ กิจกรรมรวมชั้น ๑.ครูทบทวนความรู้จากการเรียนในช่วงที่ผ่านมาเรื่อง การเขียน บันทึกความรู้ว่านักเรียนได้ประโยชน์ ข้อคิดและการประยุกต์ใช้ใน ชีวิตประจำวันได้อย่างไร ขั้นสอน กิจกรรมรวมชั้น ๒.ให้นักเรียนดูตัวอย่างรายงานฉบับสมบูรณ์ สนทนาเกี่ยวกับ -องค์ประกอบของรายงาน (หน้าปก คำนำ สารบัญ เนื้อเรื่อง บรรณานุกรม) -ขั้นตอนการทำงานที่ถูกต้อง (ลักษณะโครงสร้าง ความนำ เนื้อเรื่อง สรุป) กิจกรรมกลุ่มย่อย ๓.แบ่งกลุ่มนักเรียนกลุ่มละ ๓ คน คละชั้น (แต่ละกลุ่มประกอบด้วย นักเรียนชั้นละ ๑ คน) ปฏิบัติกิจกรรม ดังนี้ -ศึกษาใบความรู้เรื่องการทำงานเขียนรายงาน ภายในเวลา ๑๐ นาที -จับฉลากทำข้อรายงาน ดังนี้ กลุ่ม ๑ รายงานเกี่ยวกับพระราชกรณียกิจของสมเด็จพระ เทพรัตนราชสุดาฯ สยามบรมราชกุมารี กลุ่ม ๒ รายงานเกี่ยวกับพระราชนิพนธ์ ในสมเด็จพระ เทพรัตนราชสุดาฯ สยามบรมราชกุมารี</p>	<p>สื่อ/แหล่งเรียนรู้ ป.๕ ๑.ใบความรู้เรื่องการทำงาน ๒.ห้องสมุด หรือ อินเทอร์เน็ต ภาระงาน/ชิ้นงาน ป.๕-๖ ใบงานที่ ๐๖ การวางแผนการทำงาน การประเมิน ๑.ประเมินพฤติกรรมการเรียน ๒.ประเมินการเขียนรายงาน ๒.การตรวจผลงาน วิธีการประเมิน ๑.สังเกตพฤติกรรมการเรียน ๒.ตรวจผลงาน เครื่องมือประเมิน ๑.แบบสังเกตพฤติกรรมการเรียน ๒.แบบประเมินการเขียนรายงาน เกณฑ์การประเมิน ๑.ใช้เกณฑ์การประเมินพฤติกรรมการเรียน ๒.ใช้เกณฑ์การประเมินการเขียนรายงาน</p>

<p>หน่วยการเรียนรู้ที่ ๑๔ ตามรอยเจ้าฟ้าพืชน์กษัตริย์ราชินี กลุ่มสาระการเรียนรู้ภาษาไทย</p>	<p>แผนการจัดการเรียนรู้ที่ ๓ เรื่อง การเขียนรายงานจากการศึกษาค้นคว้า รายวิชาภาษาไทย</p>	<p>เวลา ๔ ชั่วโมง ชั้นประถมศึกษาปีที่ ๔-๕-๖</p>
<p>กลุ่มที่ ๓ รายงานเกี่ยวกับเพลงพระราชพิธีพืชน์ ในสมเด็จพระรัตนราชสุมาลาฯ สยามบรมราชกุมารี -วางแผนขั้นตอนการทำงาน ๔. บันทึกขั้นตอนการวางแผนการทำงานในใบงานที่ ๐๖ ๕. แต่ละกลุ่มนำเสนอการวางแผนการทำงาน ครูแนะนำเพิ่มเติม ๖. นักเรียนแต่ละกลุ่มไปสืบค้นข้อมูล/รวบรวมข้อมูล ในห้องสมุดหรือห้องปฏิบัติการคอมพิวเตอร์ ครูคอยควบคุมดูแลอย่างใกล้ชิด</p> <p>ขั้นสรุป กิจกรรมรวมชั้น ๗. นักเรียนแต่ละกลุ่มรายงานผลความก้าวหน้าในการทำงาน ๘. นักเรียนเขียนรายงานฉบับสมบูรณ์ นำเสนอผลงานในครั้งต่อไป</p> <p>กิจกรรม ครั้งที่ ๒ เวลา ๒ ชั่วโมง ขั้นนำ กิจกรรมรวมชั้น ๑. ครูทบทวนขั้นตอนการทำงาน และสอบถามความก้าวหน้าในการทำงาน ขั้นสอน ๒. นักเรียนแต่ละกลุ่มนำเสนอผลการจัดทำรายงาน ครูให้คำแนะนำและปรับปรุงแก้ไข</p>		

<p>หน่วยการเรียนรู้ที่ ๑๔ ตามรอยเจ้าฟ้าฟ้าหน้าก่อน กลุ่มสาระการเรียนรู้ภาษาไทย</p>	<p>แผนการจัดการเรียนรู้ที่ ๓ เรื่อง การเขียนรายงานจากการศึกษาค้นคว้า รายวิชาภาษาไทย</p>	<p>เวลา ๔ ชั่วโมง ชั้นประถมศึกษาปีที่ ๔-๕-๖</p>
	<p>กิจกรรมรวมชั้น ๓. นักเรียนแบ่ง ออกเป็น ๒ กลุ่ม ครูมอบหมายให้นักเรียนรวบรวมภาพ ดังนี้ กลุ่ม ๑ ภาพพระบรมฉายาลักษณ์ของสมเด็จพระเจ้าตากสินมหาราชสุดาฯ สยามบรมราชกุมารี กลุ่ม ๒ ภาพเกี่ยวกับพระราชกรณียกิจสมเด็จพระเจ้าตากสินมหาราชสุดาฯ สยามบรมราชกุมารี ๔. นักเรียนแต่ละกลุ่มจัดป้ายนิเทศ ขั้นสรุป กิจกรรมรวมชั้น ๘. ครูและนักเรียนร่วมกันอภิปรายสรุปความรู้ ขั้นตอนและประโยชน์ของ การเขียนรายงาน</p>	

ใบความรู้สำหรับนักเรียน การเขียนรายงาน

การเขียนรายงานเป็นการเสนอผลงานศึกษาค้นคว้า ผลการทดลองหรือผลการปฏิบัติงานต่างๆ เสนอต่อครู เพื่อนนักเรียนหรือผู้อื่น เพื่อให้มีความรู้กว้างขวางยิ่งขึ้นหรือให้ผู้อื่นทราบผลการปฏิบัติงานของเรา

การเขียนรายงานที่ดีควรปฏิบัติดังนี้

- ๑) กำหนดหัวเรื่อง
- ๒) วางแผนการเขียนรายงาน
- ๓) รวบรวมข้อมูล
- ๔) เขียนรายงาน
- ๕) ตรวจสอบและปรับปรุงให้สมบูรณ์

๑. กำหนดหัวเรื่อง

ควรกำหนดเรื่องที่ผู้รายงานสนใจต้องการจะรู้ หรือคาดว่าคนส่วนใหญ่สนใจ เช่น สารพิษ ในชีวิตประจำวัน กระจาดชนิดที่มีที่มา ฯลฯ

นอกจากกำหนดหัวข้อเรื่องได้แล้ว ควรกำหนดหัวข้อย่อยๆ ด้วย เพื่อความสะดวกในการค้นคว้า เช่น กระจาดชนิดที่มีที่มา

- ที่มาของกระจาด
- คุณค่าของกระจาด
- การทำกระจาด
- การใช้กระจาด

ฯลฯ

๒. วางแผนเขียนรายงาน

๒.๑ กำหนดระยะเวลาปฏิบัติงาน เช่น จะเขียนให้เสร็จภายใน ๒ สัปดาห์ ฯลฯ รวมทั้ง กำหนดเวลาในการทำงานแต่ละขั้นตอน

๒.๒ กำหนดสถานที่ที่จะไปค้นคว้า เช่น ห้องสมุด อินเทอร์เน็ต สถานประกอบการ หน่วยงาน ต่างๆ ฯลฯ

๒.๓ กำหนดผู้ร่วมงาน (ถ้าทำงานกลุ่ม) และแบ่งหน้าที่กันให้ชัดเจน

๒.๔ กำหนดวันเขียนรายงาน วันตรวจทาน ปรับปรุง แก้ไข

๒.๕ กำหนดวันส่งงาน

ฯลฯ

๓. รวบรวมข้อมูล

ค้นคว้าหาข้อมูลจากแหล่งความรู้ต่างๆ แล้วรวบรวมข้อมูลอย่างเป็นหมวดหมู่ หรือตามหัวข้อย่อย ที่กำหนด

๔. เขียนรายงาน

๔.๑ นำข้อมูลที่รวบรวมได้มาเขียนเรียบเรียงเป็นภาษาของตนเองให้อ่านเข้าใจง่าย ประกอบด้วย ๓ ส่วน คือ ความนำ เนื้อเรื่อง และสรุป มีการลำดับความสำคัญ มีสาระความรู้ มีข้อคิดเห็นที่เป็นประโยชน์ และมีเหตุผลประกอบ ฯลฯ ข้อสำคัญไม่ควรลอกข้อความจากหนังสืออื่น หรือตัดต่อข้อความ จนดูเสมือนเป็นสำนวนของตนเอง แต่ถ้าจำเป็นต้องลอกข้อความสำคัญ ต้องบอกว่มาจากหนังสืออะไร และถือเป็นมารยาทที่จะต้องระบุชื่อผู้แต่งเสมอ

๔.๒ ทำรูปเล่มรายงานให้สมบูรณ์ ซึ่งมีส่วนประกอบ ดังนี้

๔.๒.๑ หน้าปก ควรมีรายละเอียดดังตัวอย่าง

รายงานวิชาภาษาไทย
เรื่องกระดาศษนี้มีที่มา

ผู้เขียนรายงาน
เด็กชายผลิต กระดาศษสา
ชั้นประถมศึกษาปีที่ ๔

เสนอคุณครูละเอียด วงศ์แสนดี
ส่งรายงานวันที่ ๒๐ สิงหาคม พ.ศ. ๒๕๕๗

๔.๒.๒ คำนำ การเขียนคำนำอาจกล่าวถึงสาระต่างๆ เช่น ที่มา จุดประสงค์ของการเขียน รายงาน วิธีการค้นคว้า ผู้ร่วมงาน ผู้มีอุปการคุณ ประโยชน์ที่คาดว่าจะได้รับจากรายงาน ฯลฯ

๔.๒.๓ สารบัญระบุเรื่องแต่ละเรื่องที่เสนอและเลขหน้าของเรื่องนั้นๆ

๔.๒.๔ เนื้อเรื่อง คือส่วนที่ค้นคว้าเรื่องมาเรียบเรียงซึ่งเป็นส่วนสำคัญของเรื่อง ตามข้อ ๔.๑

๔.๒.๕ รายชื่อหนังสือที่ใช้ค้นคว้า หรือบรรณานุกรม มีวิธีเขียนดังตัวอย่าง

ศึกษาธิการ, กระทรวง. หนังสือเรียน รายวิชาพื้นฐาน ภาษาไทย ชุดภาษาเพื่อชีวิต ภาษาพาที ชั้นประถมศึกษาปีที่ ๔ กลุ่มสาระการเรียนรู้ภาษาไทย. กรุงเทพมหานคร : โรงพิมพ์ สกสศ. ลาดพร้าว, ๒๕๕๓.

๕. ตรวจสอบและปรับปรุงแก้ไขให้สมบูรณ์

นำรายงานมาตรวจทานอีกครั้ง พิจารณาความต่อเนื่องและตรวจการเขียนสะกดการันต์ แล้วแก้ไขให้ถูกต้อง

หนังสือเรียนรายวิชาพื้นฐาน ภาษาไทย ชุดภาษาเพื่อชีวิต ภาษาพาที ชั้นประถมศึกษาปีที่ ๔ กระทรวงศึกษาธิการ



แนวคำตอบใบงานที่ ๐๖ การวางแผนทำรายงาน

คำชี้แจง แบ่งกลุ่มระดมสมองวางแผนการทำรายงานเรื่องที่คุณสนใจ ภายในเวลา ๑๐ นาที (๑๒ คะแนน)

รายงานเรื่อง

กำหนดหน้าที่ของสมาชิก

.....

.....

.....

แหล่งเรียนรู้

.....

.....

.....

ระยะเวลา

.....

.....

.....

อื่นๆ

.....

.....

ชื่อ.....นามสกุล.....เลขที่.....ชั้น.....

ชื่อ.....นามสกุล.....เลขที่.....ชั้น.....

ชื่อ.....นามสกุล.....เลขที่.....ชั้น.....



แนวคำตอบใบงานที่ ๑๖ การวางแผนทำรายงาน

คำชี้แจง แบ่งกลุ่มระดมสมองวางแผนการทำรายงานเรื่องที่กลุ่มสนใจ ภายในเวลา ๑๐ นาที (๑๒ คะแนน)

รายงานเรื่อง

· กำหนดหน้าที่สมาชิก

.....

· แหล่งเรียนรู้

.....

· ระยะเวลา

.....

· อื่นๆ

.....

ชื่อ.....นามสกุล.....เลขที่.....ชั้น.....

ชื่อ.....นามสกุล.....เลขที่.....ชั้น.....

ชื่อ.....นามสกุล.....เลขที่.....ชั้น.....





แนวคำตอบใบงานที่ ๐๖ การวางแผนทำรายงาน

คำชี้แจง แบ่งกลุ่มระดมสมองวางแผนการทำรายงานเรื่องที่คุณสนใจ ภายในเวลา ๑๐ นาที (๑๒ คะแนน)

รายงานเรื่อง.....

กำหนดหน้าที่สมาชิก

แหล่งเรียนรู้

ระยะเวลา

อื่นๆ

ชื่อ.....นามสกุล.....เลขที่.....ชั้น.....
 ชื่อ.....นามสกุล.....เลขที่.....ชั้น.....
 ชื่อ.....นามสกุล.....เลขที่.....ชั้น.....

คำชี้แจงประกอบแผนการจัดการเรียนรู้ หน่วยการเรียนรู้ที่ ๑๔

แผนการจัดการเรียนรู้ที่ ๔ พุดรายงานจากการศึกษาค้นคว้า เวลา ๒ ชั่วโมง

๑. สาระสำคัญของแผน

ป.๔-๖

การพุดรายงานจากการศึกษาค้นคว้าจากหนังสือพระราชนิพนธ์ใน สมเด็จพระเทพรัตนราชสุดาฯ สยามบรมราชกุมารี หนังสือสารานุกรม นามานุกรม และ จากการรวบรวมงานพระราชนิพนธ์พระราชกรณียกิจและภาพทรงงานของสมเด็จพระเทพรัตนราชสุดาฯ สยามบรมราชกุมารี จัดนิทรรศการแลกเปลี่ยนเรียนรู้

๒. ข้อเสนอแนะเพิ่มเติมในการนำไปใช้

๒.๑ ขอบข่ายเนื้อหา

การพุดรายงานจากการศึกษาและรวบรวม

๒.๒ จุดประสงค์การเรียนรู้

เพื่อฝึกทักษะการพุดรายงาน

๒.๓ การจัดกิจกรรมการเรียนรู้

ครูผู้สอนต้องเตรียม ป้ายนิเทศ อุปกรณ์ต่างๆ สำหรับนักเรียนจัดแสดงผลงาน ประกอบการค้นคว้ารวบรวม ให้ครบทุกกลุ่ม

๒.๔ ทดสอบหลังเรียนตามแบบทดสอบประจำหน่วยการเรียนรู้

๒.๕ การวัดผลประเมินผลการเรียนรู้ ประกอบด้วย

๑) ประเมินการผ่านเกณฑ์ร้อยละ ๗๐

๒) ประเมินตามเกณฑ์คุณภาพ ๓ ระดับ ได้แก่ ดี พอใช้ และปรับปรุง

แนวทางการจัดกิจกรรมของแผนการจัดการเรียนรู้ที่ ๔

เรื่อง พุทธศาสนานิกายเถรวาท

รายวิชาภาษาไทย

หน่วยการเรียนรู้ที่ ๑๔ ตามรอยเจ้าฟ้ารัตนกษัตริย์

กลุ่มสาระการเรียนรู้ภาษาไทย

เวลา ๒ ชั่วโมง

ชั้นประถมศึกษาปีที่ ๔-๕-๖

แนวทางการจัดกิจกรรมการเรียนรู้	ป.๔	ป.๕	ป.๖
<p>ขั้นนำ</p>	<p>← กิจกรรมรวมชั้น</p>	<p>→</p>	<p>→</p>
<p>ขั้นสอน</p>	<p>กิจกรรมกลุ่มย่อย</p> <ul style="list-style-type: none"> - นักเรียนแต่ละกลุ่ม(ใช้กลุ่มเดิมจากการเขียนรายงาน) ศึกษาใบความรู้เรื่อง การพุทธศาสนา ช่วยกันระดมสมองวางแผนการพุทธศาสนานิกายเถรวาท และเตรียมการพุทธศาสนานิกายเถรวาท ๑๗ การพุทธศาสนานิกายเถรวาท - นักเรียนแต่ละกลุ่มส่งตัวแทนนำเสนอรายงานหน้าชั้นเรียน - ครูและนักเรียนร่วมกันอภิปรายเกี่ยวกับการนำเสนอรายงานของแต่ละกลุ่ม ครูเสนอแนะเพิ่มเติม - นักเรียนนำผลงานที่ได้จากการทำรายงานมาจัดป้ายนิเทศ ดังนี้ <ul style="list-style-type: none"> - กลุ่ม ๑ รายงานเกี่ยวกับพระราชาธิบดีของสมเด็จพระรัตนราชสุทธาฯ สยามบรมราชกุมารี - กลุ่ม ๒ รายงานเกี่ยวกับพระราชินีของสมเด็จพระรัตนราชสุทธาฯ สยามบรมราชกุมารี - กลุ่ม ๓ รายงานเกี่ยวกับเพลงพระราชนิพนธ์ ในสมเด็จพระรัตนราชสุทธาฯ สยามบรมราชกุมารี 	<p>←</p>	<p>→</p>
<p>ขั้นสรุป</p>	<p>←</p>	<p>กิจกรรมรวมชั้น</p>	<p>→</p>

นักเรียนและครูร่วมกันสรุปความรู้เกี่ยวกับการพุทธศาสนา ประโยชน์ที่ได้รับจากการพุทธศาสนานิกายเถรวาท ประเด็นที่สนใจที่มีต่อสมเด็จพระรัตนราชสุทธาฯ สยามบรมราชกุมารี

จัดนิทรรศการผลงานการทำรายงาน นักเรียนแลกเปลี่ยนเรียนรู้

แนวการจัดกิจกรรม การเรียนรู้	ป.๔ ประเมินผล -สังเกตพฤติกรรมการเรียน -การพูดรายงาน -ทดสอบหลังเรียน	ป.๕ ประเมินผล -สังเกตพฤติกรรมการเรียน -การพูดรายงาน -ทดสอบหลังเรียน	ป.๖ ประเมินผล -สังเกตพฤติกรรมการเรียน -การพูดรายงาน -ทดสอบหลังเรียน
การวัดและประเมินผล	ทดสอบหลังเรียน		

<p>หน่วยการเรียนรู้ที่ ๑๔ ตามรอยเจ้าฟ้าพันก่อกาน กลุ่มสาระการเรียนรู้ภาษาไทย</p>	<p>แผนการจัดการเรียนรู้ที่ ๔ เรื่อง พุทธศาสนิกชนจากการศึกษาค้นคว้า รายวิชาภาษาไทย</p>	<p>เวลา ๒ ชั่วโมง ชั้นประถมศึกษาปีที่ ๔-๕-๖</p>
<p>ขอบเขตเนื้อหา</p> <p>ป.๔-๖</p> <p>การพุทธศาสนิกชนจากการศึกษาค้นคว้า</p> <p>จุดประสงค์การเรียนรู้</p> <p>ความรู้</p> <p>ป.๔-๖</p> <p>อธิบายการพุทธศาสนิกชนจากการศึกษาค้นคว้าได้</p> <p>ทักษะ</p> <p>ป.๔-๖</p> <p>พุทธศาสนิกชนจากการศึกษาค้นคว้าได้</p> <p>คุณธรรม</p> <p>ป.๔-๖</p> <p>๑. ใฝ่รู้ ใฝ่เรียน</p> <p>๒. ความรับผิดชอบ</p> <p>๓. มารยาทในการพูด</p>	<p>ขั้นนำ</p> <p>กิจกรรมรวมชั้น</p> <p>๑. ครูและนักเรียนร่วมกันทบทวนความรู้เดิมเรื่องการเขียนรายงาน</p> <p>๒. ครูสุ่มนักเรียนออกมาเล่าถึงปัญหาที่พบจากการทำงานของกลุ่มตนเองให้เพื่อนๆ ฟัง</p> <p>ขั้นสอน</p> <p>กิจกรรมกลุ่มย่อย</p> <p>๓. นักเรียนแต่ละกลุ่ม (ใช้กลุ่มเดิมจากการศึกษา ค้นคว้า) ศึกษา ใบความรู้การพุทธศาสนิกชน ช่วยกันระดมสมองวางแผนการพุทธศาสนิกชนภายใน ๑๐ นาที และเตรียมการพุทธศาสนิกชนจากใบงานที่ ๑๗</p> <p>เตรียมการพุทธศาสนิกชน</p> <p>๔. นักเรียนแต่ละกลุ่มส่งตัวแทนนำเสนอรายงานหน้าชั้นเรียน</p> <p>๕. ครูและนักเรียนร่วมกันอภิปรายเกี่ยวกับการนำเสนอรายงานของแต่ละกลุ่ม ครูเสนอแนะเพิ่มเติม</p> <p>ขั้นสรุป</p> <p>กิจกรรมรวมชั้น</p> <p>๖. ครูและนักเรียนร่วมกันสรุปความรู้เกี่ยวกับการพูด-การเขียนรายงาน ประโยชน์ที่ได้รับจากการพูด-การเขียนรายงาน</p> <p>๗. จัดนิทรรศการแสดงผลงานนักเรียน จัดป้ายนิเทศเกี่ยวกับสมเด็จพระเทพรัตนราชสุดาฯ สยามบรมราชกุมารี เพื่อเป็นการแลกเปลี่ยนเรียนรู้ซึ่งกันและกัน</p> <p>ทดสอบหลังเรียน</p>	<p>สื่อ/แหล่งเรียนรู้</p> <p>ป.๔-๖</p> <p>ใบความรู้เรื่อง การพุทธศาสนิกชน</p> <p>ภาระงาน/ชิ้นงาน</p> <p>๑. การพุทธศาสนิกชน</p> <p>๒. ใบงานที่ ๑๗ เตรียมการพุทธศาสนิกชน</p> <p>การประเมิน</p> <p>๑. ประเมินพฤติกรรมการเรียน</p> <p>๒. ประเมินการพุทธศาสนิกชน</p> <p>๓. ทดสอบหลังเรียน</p> <p>วิธีการประเมิน</p> <p>๑. สังเกตพฤติกรรมการเรียน</p> <p>๒. สังเกตการพุทธศาสนิกชน</p> <p>๓. ทดสอบ</p> <p>เครื่องมือประเมิน</p> <p>๑. แบบประเมินพฤติกรรมการเรียน</p> <p>๒. แบบประเมินการพุทธศาสนิกชน</p> <p>๓. แบบทดสอบ</p> <p>เกณฑ์การประเมิน</p> <p>๑. ใช้เกณฑ์การประเมินพฤติกรรมการเรียน</p> <p>๒. ใช้เกณฑ์การประเมินการพุทธศาสนิกชน</p> <p>๓. ผ่านเกณฑ์การทดสอบร้อยละ ๗๐</p>

ใบความรู้สำหรับนักเรียน

การพูดรายงาน

การพูดรายงาน

การพูดรายงานเป็นการแลกเปลี่ยนความรู้ซึ่งกันและกัน ผู้รายงานจะค้นคว้าหาความรู้เรื่องต่างๆ ตามที่ได้รับมอบหมายมานำเสนอให้ผู้ฟัง ผู้ฟังจะได้รับความรู้หลายเรื่องโดยไม่ต้องค้นคว้าทุกเรื่อง การพูดรายงานควรปฏิบัติ ดังนี้

- ๑) เลือกหัวข้อเรื่อง ทำหัวข้อย่อย่อให้น่าสนใจ และเป็นที่ต้องการของผู้ฟังมารายงานให้เหมาะสมกับเวลา
- ๒) กำหนดวัตถุประสงค์ของรายงานเรื่องนั้นๆ
- ๓) แบ่งเวลารายงานแต่ละหัวข้อให้พอเหมาะ ไม่ยาวเกินไป
- ๔) เลือกใช้สื่อที่หลากหลายประกอบการรายงาน เช่น ร้องเพลง เชิดหุ่น ฉายวีดิทัศน์ ใช้แผนภาพความคิด ฯลฯ
- ๕) พูดตรงตามหัวข้อที่กำหนด ออกเสียงถูกต้องชัดเจน น้ำเสียงแสดงอารมณ์ความรู้สึกตามเนื้อหาที่พูดเพื่อให้ผู้ฟังสนใจ
- ๖) สรุปภาพรวมของสาระความรู้ที่รายงาน
- ๗) เปิดโอกาสให้ผู้ฟังซักถามในช่วงสุดท้าย

หนังสือเรียนรายวิชาพื้นฐานภาษาไทย ชุดภาษาเพื่อชีวิต ภาษาพาที ชั้นประถมศึกษาปีที่ ๖
กระทรวงศึกษาธิการ



แนวคำตอบใบงานที่ ๐๗ เตรียมการพูดรายงาน

คำชี้แจง วางแผนเตรียมการพูดรายงานตามสถานการณ์ที่กำหนดให้ ภายในเวลา ๑๐ นาที (๘ คะแนน)

สถานการณ์ : การพูดแสดงความยินดีกับเพื่อนที่ได้รับรางวัลเยาวชนดีเด่น

- ๑) เลือกหัวข้อเรื่อง ทำหัวข้อย่อยที่น่าสนใจ และเป็นที่ต้องการของผู้ฟังมารายงานให้เหมาะสมกับเวลา
- ๒) กำหนดวัตถุประสงค์ของรายงานเรื่องนั้นๆ
- ๓) แบ่งเวลารายงานแต่ละหัวข้อให้พอเหมาะ ไม่ยาวเกินไป
- ๔) เลือกใช้สื่อที่หลากหลายประกอบการรายงาน เช่น ร้องเพลง เชิดหุ่น ฉายวีดิทัศน์ ใช้แผนภาพความคิด ฯลฯ
- ๕) พูดตรงตามหัวข้อที่กำหนด ออกเสียงถูกต้องชัดเจน น้ำเสียงแสดงอารมณ์ความรู้สึกตามเนื้อหาที่พูดเพื่อให้ผู้ฟังสนใจ
- ๖) สรุปภาพรวมของสาระความรู้ที่รายงาน
- ๗) เปิดโอกาสให้ผู้ฟังซักถามในช่วงสุดท้าย



แนวคำตอบใบงานที่ ๐๗ เตรียมการพูดรายงาน

คำชี้แจง วางแผนเตรียมการพูดรายงานตามสถานการณ์ที่กำหนดให้ ภายในเวลา ๑๐ นาที (๘ คะแนน)

สถานการณ์ : นักเรียนได้รับคัดเลือกให้เป็นประธานนักเรียน นักเรียนจะต้องออกมากล่าวแสดงความรู้สึก

- ๑)เลือกหัวข้อเรื่อง ทำหัวข้อย่อยที่น่าสนใจ และเป็นที่ต้องการของผู้ฟังมารายงานให้เหมาะสมกับเวลา
- ๒)กำหนดวัตถุประสงค์ของรายงานเรื่องนั้นๆ
- ๓)แบ่งเวลารายงานแต่ละหัวข้อให้พอเหมาะ ไม่ยาวเกินไป
- ๔)เลือกใช้สื่อที่หลากหลายประกอบการรายงาน เช่น ร้องเพลง เชีตหุ่น ฉายวีดิทัศน์ ใช้แผนภาพความคิด ฯลฯ
- ๕)พูดตรงตามหัวข้อที่กำหนด ออกเสียงถูกต้องชัดเจน น้ำเสียงแสดงอารมณ์ความรู้สึกตามเนื้อหาที่พูดเพื่อให้ผู้ฟังสนใจ
- ๖)สรุปภาพรวมของสาระความรู้ที่รายงาน
- ๗)เปิดโอกาสให้ผู้ฟังซักถามในช่วงสุดท้าย



**แนวคำตอบใบงานที่ ๐๗ เตรียมการพูดรายงาน**

คำชี้แจง วางแผนเตรียมการพูดรายงานตามสถานการณ์ที่กำหนดให้ ภายในเวลา ๑๐ นาที (๘ คะแนน)

สถานการณ์ : สมเด็จพระเทพรัตนราชสุดาฯ สยามบรมราชกุมารีจะเสด็จเยี่ยมโรงเรียนของนักเรียนในสัปดาห์หน้า ให้นักเรียนเตรียมคำกล่าวถวายรายงาน

- ๑)เลือกหัวข้อเรื่อง ทำหัวข้อย่อยให้น่าสนใจ และเป็นที่ต้องการของผู้ฟังมารายงานให้เหมาะสมกับเวลา
- ๒)กำหนดวัตถุประสงค์ของรายงานเรื่องนั้นๆ
- ๓)แบ่งเวลารายงานแต่ละหัวข้อให้พอเหมาะ ไม่ยาวเกินไป
- ๔)เลือกใช้สื่อที่หลากหลายประกอบการรายงาน เช่น ร้องเพลง เชีตหุ่น ฉายวีดิทัศน์ ใช้แผนภาพความคิด ฯลฯ
- ๕)พูดตรงตามหัวข้อที่กำหนด ออกเสียงถูกต้องชัดเจน น้ำเสียงแสดงอารมณ์ความรู้สึกตามเนื้อหาที่พูดเพื่อให้ผู้ฟังสนใจ
- ๖)สรุปภาพรวมของสาระความรู้ที่รายงาน
- ๗)เปิดโอกาสให้ผู้ฟังซักถามในช่วงสุดท้าย



แบบทดสอบหลังเรียน

หน่วยการเรียนรู้ที่ ๑๔ ตามรอยเจ้าฟ้าพันก่า

ชั้นประถมศึกษาปีที่ ๔

คำชี้แจง ปฏิบัติกิจกรรมต่อไปนี้

๑. เขียนพระราชกรณียกิจของสมเด็จพระเทพรัตนราชสุดาฯ สยามบรมราชกุมารี

๒. เขียนพระราชนิพนธ์ของสมเด็จพระเทพรัตนราชสุดาฯ สยามบรมราชกุมารี

๓. เขียนงานอดิเรกของสมเด็จพระเทพรัตนราชสุดาฯ สยามบรมราชกุมารี

๔. เขียนคำอ่านจากคำศัพท์ที่กำหนดให้ต่อไปนี้ (๕ คะแนน)

ที่	คำศัพท์	คำอ่าน
๑.	มติ	
๒.	แสดง	
๓.	บันดาล	
๔.	เยาวชน	
๕.	ทรงพระเยาว์	

๕. บอกมารยาทการอ่าน (๓ คะแนน)

.....

.....

.....

๖. บอกขั้นตอนการเขียนรายงาน (๓ คะแนน)

.....

.....

.....

๗. เลือกอ่านนิทาน ๑ เรื่องแล้วบอกข้อคิดจากเรื่องที่อ่าน (๕ คะแนน)

.....

.....

.....

.....



แบบทดสอบหลังเรียน

หน่วยการเรียนรู้ที่ ๑๔ ตามรอยเจ้าฟ้าพันก้อาน

ชั้นประถมศึกษาปีที่ ๕

คำชี้แจง ปฏิบัติกิจกรรมต่อไปนี้

๑. เขียนพระราชกรณียกิจของสมเด็จพระเทพรัตนราชสุดาฯ สยามบรมราชกุมารี

๒. เขียนพระราชนิพนธ์ของสมเด็จพระเทพรัตนราชสุดาฯ สยามบรมราชกุมารี

๓. เขียนงานอดิเรกของสมเด็จพระเทพรัตนราชสุดาฯ สยามบรมราชกุมารี

๔. เขียนคำอ่านจากคำศัพท์ที่กำหนดให้ต่อไปนี้ (๕ คะแนน)

ที่	คำศัพท์	คำอ่าน
๑.	ทัศนะ	
๒.	สารคดี	
๓.	ภูมิศาสตร์	
๔.	ประถมศึกษา	
๕.	ประวัติศาสตร์	

แบบทดสอบหลังเรียน

หน่วยการเรียนรู้ที่ ๑๔ ตามรอยเจ้าฟ้านักอ่าน

ชั้นประถมศึกษาปีที่ ๖

คำชี้แจง ปฏิบัติกิจกรรมต่อไปนี้

๑. เขียนพระราชกรณียกิจของสมเด็จพระเทพรัตนราชสุดาฯ สยามบรมราชกุมารี

.....

.....

.....

.....

๒. เขียนพระราชนิพนธ์ของสมเด็จพระเทพรัตนราชสุดาฯ สยามบรมราชกุมารี

.....

.....

.....

.....

๓. เขียนงานอดิเรกของสมเด็จพระเทพรัตนราชสุดาฯ สยามบรมราชกุมารี

.....

.....

.....

.....

๔. เขียนคำอ่านจากคำศัพท์ที่กำหนดให้ต่อไปนี้ (๕ คะแนน)

ที่	คำศัพท์	คำอ่าน
๑.	พระราชธิดา	
๒.	พระราชสมภพ	
๓.	ข้าราชการ	
๔.	พระราชกรณียกิจ	
๕.	พระราชจริยาวัตร	

๕. บอกมารยาทการอ่าน (๓ คะแนน)

.....

.....

.....

๖. บอกขั้นตอนการเขียนรายงาน (๓ คะแนน)

.....

.....

.....

๗. เขียนเรื่องตามจินตนาการและสร้างสรรค์โดยเลือก ๑ หัวข้อ ต่อไปนี้ (๕ คะแนน)

- ถ้านักเรียนได้พิเศษ ๑ ประการนักเรียนจะขอสิ่งใด
- เมืองไทยในฝัน
- โลกในอนาคต

.....

.....

.....

.....

.....

.....

.....

.....

.....

.....

.....



แนวคำตอบแบบทดสอบหลังเรียน

หน่วยการเรียนรู้ที่ ๑๔ ตามรอยเจ้าฟ้าพันก้อ่าน

ชั้นประถมศึกษาปีที่ ๕

คำชี้แจง ปฏิบัติกิจกรรมต่อไปนี้

๑. เขียนพระราชกรณียกิจของสมเด็จพระเพทรัตนราชสุตาฯ สยามบรมราชกุมารี (๕ คะแนน)
 - ๑) ทรงปฏิบัติพระราชกรณียกิจที่ทรงสืบสานต่อจากพระบาทสมเด็จพระเจ้าอยู่หัว และสมเด็จพระนางเจ้าฯ พระบรมราชินีนาถ
 - ๒) ทรงจัดตั้งโครงการต่างๆ เพื่อพัฒนาคุณภาพชีวิตเด็กและเยาวชนผู้ยากไร้ในชนบท
 - ๓) พระราชทานพระราชทรัพย์ก่อสร้างโรงเรียนในถิ่นทุรกันดาร ศูนย์การเรียนชุมชนสำหรับชาวไทยภูเขา ห้องเรียนเคลื่อนที่ ทั้งพระราชทานพระราชทรัพย์เป็นค่าตอบแทนครูผู้สอนและทรงจัดหาอุปกรณ์การเรียนการสอนพระราชทาน ฯลฯ
๒. เขียนพระราชนิพนธ์ของสมเด็จพระเพทรัตนราชสุตาฯ สยามบรมราชกุมารี (๕ คะแนน)

แก้วจอมแก่น แก้วจอมชน ขบวนการนกกางเขน ไอรักคืออะไร ข้าวไทยไปญี่ปุ่น ฯลฯ
๓. เขียนงานอดิเรกของสมเด็จพระเพทรัตนราชสุตาฯ สยามบรมราชกุมารี (๕ คะแนน)

ดนตรี งานศิลป์ กีฬา การทัศนศึกษา การอ่านและสะสมหนังสือ
๔. เขียนคำอ่านจากคำศัพท์ที่กำหนดให้ต่อไปนี้ (๕ คะแนน)

ที่	คำศัพท์	คำอ่าน
๑.	มติ	มะ-ติ
๒.	แสดง	สะ-แดง
๓.	บันดาล	บัน-दान
๔.	เยาวชน	เยา-วะ-ชน
๕.	ทรงพระเยาว์	ซง-พระ-เยา

๕. บอกขั้นตอนการเขียนรายงาน (๕ คะแนน)

- ๑) กำหนดหัวข้อเรื่อง
- ๒) วางแผนการเขียนรายงาน
- ๓) รวบรวมข้อมูล
- ๔) เขียนรายงาน
- ๕) ตรวจสอบและปรับปรุงให้สมบูรณ์

๖. บอกข้อควรปฏิบัติในการพูดรายงาน (๕ คะแนน)

- ๑) เลือกหัวข้อเรื่อง ทำหัวข้อย่อยที่น่าสนใจ และเป็นที่ต้องการของผู้ฟังมารายงานให้เหมาะสมกับเวลา
- ๒) กำหนดวัตถุประสงค์ของรายงานเรื่องนั้นๆ
- ๓) แบ่งเวลารายงานแต่ละหัวข้อให้พอเหมาะ ไม่ยาวเกินไป
- ๔) เลือกใช้สื่อที่หลากหลายประกอบการรายงาน เช่น ร้องเพลง เชิดหุ่น ฉายวีดิทัศน์ ใช้แผนภาพความคิด ฯลฯ
- ๕) พูดตรงตามหัวข้อที่กำหนด ออกเสียงถูกต้องชัดเจน น้ำเสียงแสดงอารมณ์ความรู้สึกตามเนื้อหาที่พูดเพื่อให้ผู้ฟังสนใจ
- ๖) สรุปภาพรวมของสาระความรู้ที่รายงาน
- ๗) เปิดโอกาสให้ผู้ฟังซักถามในช่วงสุดท้าย

๗. เลือกอ่านนิทาน ๑ เรื่องแล้วบอกข้อคิดจากเรื่องที่อ่าน (๕ คะแนน)

.....

.....

.....

.....

.....

.....

.....

.....

.....

.....

แนวคำตอบแบบทดสอบหลังเรียน

หน่วยการเรียนรู้ที่ ๑๔ ตามรอยเจ้าฟ้านันทกาน

ชั้นประถมศึกษาปีที่ ๕

คำชี้แจง ปฏิบัติกิจกรรมต่อไปนี้

๑. เขียนพระราชกรณียกิจของสมเด็จพระเทพรัตนราชสุดาฯ สยามบรมราชกุมารี (๕ คะแนน)

๑) ทรงปฏิบัติพระราชกรณียกิจที่ทรงสืบสานต่อจากพระบาทสมเด็จพระเจ้าอยู่หัว และสมเด็จพระนางเจ้าฯ พระบรมราชินีนาถ

๒) ทรงจัดตั้งโครงการต่างๆ เพื่อพัฒนาคุณภาพชีวิตเด็กและเยาวชนผู้ยากไร้ในชนบท

๓) พระราชทานพระราชทรัพย์ก่อสร้างโรงเรียนในถิ่นทุรกันดาร ศูนย์การเรียนรู้ชุมชนสำหรับชาวไทยภูเขา ห้องเรียนเคลื่อนที่ ทั้งพระราชทานพระราชทรัพย์เป็นค่าตอบแทนครูผู้สอนและทรงจัดหาอุปกรณ์การเรียนการสอนพระราชทาน

ฯลฯ

๒. เขียนพระราชนิพนธ์ของสมเด็จพระเทพรัตนราชสุดาฯ สยามบรมราชกุมารี(๕ คะแนน)

แก้วจอมแก่น แก้วจอมชน ขบวนการนกนางเขน ไอรักคืออะไร ข้าวไทยไปญี่ปุ่น ฯลฯ

๓. เขียนงานอดิเรกของสมเด็จพระเทพรัตนราชสุดาฯ สยามบรมราชกุมารี(๕ คะแนน)

ดนตรี งานศิลป์ กีฬา การทัศนศึกษา การอ่านและสะสมหนังสือ

๔. เขียนคำอ่านจากคำศัพท์ที่กำหนดให้ต่อไปนี้ (๕ คะแนน)

ที่	คำศัพท์	คำอ่าน
๑.	ทัศนะ	ทัต-สะ-นะ
๒.	สารคดี	สา-ระ-คะ-ดี
๓.	ภูมิศาสตร์	พู-มิ-สาต
๔.	ประถมศึกษา	ประ-ถม-สีก-สา , ประ-ถม-มะ-สีก-สา
๕.	ประวัติศาสตร์	ประ-หวัด-สาต, ประ-หวัด-ติ-สาต

๕. บอกขั้นตอนการเขียนรายงาน (๕ คะแนน)

- ๑) กำหนดหัวข้อเรื่อง
- ๒) วางแผนการเขียนรายงาน
- ๓) รวบรวมข้อมูล
- ๔) เขียนรายงาน
- ๕) ตรวจสอบและปรับปรุงให้สมบูรณ์

๖. บอกข้อควรปฏิบัติในการพูดรายงาน (๕ คะแนน)

- ๑) เลือกหัวข้อเรื่อง ทำหัวข้อย่อยให้น่าสนใจ และเป็นที่ต้องการของผู้ฟังมารายงานให้เหมาะสมกับเวลา
 - ๒) กำหนดวัตถุประสงค์ของรายงานเรื่องนั้นๆ
 - ๓) แบ่งเวลารายงานแต่ละหัวข้อให้พอเหมาะ ไม่ยาวเกินไป
 - ๔) เลือกใช้สื่อที่หลากหลายประกอบการรายงาน เช่น ร้องเพลง เชิดหุ่น ฉายวีดิทัศน์ ใช้แผนภาพความคิด ฯลฯ
 - ๕) พูดตรงตามหัวข้อที่กำหนด ออกเสียงถูกต้องชัดเจน น้ำเสียงแสดงอารมณ์ความรู้สึกตามเนื้อหาที่พูดเพื่อให้ผู้ฟังสนใจ
 - ๖) สรุปภาพรวมของสาระความรู้ที่รายงาน
 - ๗) เปิดโอกาสให้ผู้ฟังซักถามในช่วงสุดท้าย
๗. เขียนเรื่องตามจินตนาการ (๕ คะแนน)

.....

.....

.....

.....

.....

.....

.....

.....

.....

.....

.....

แนวคำตอบแบบทดสอบหลังเรียน

หน่วยการเรียนรู้ที่ ๑๔ ตามรอยเจ้าฟ้าพนักงาน

ชั้นประถมศึกษาปีที่ ๖

คำชี้แจง ปฏิบัติกิจกรรมต่อไปนี้

๑. เขียนพระราชกรณียกิจของสมเด็จพระเทพรัตนราชสุดาฯ สยามบรมราชกุมารี (๕ คะแนน)

๑) ทรงปฏิบัติพระราชกรณียกิจที่ทรงสืบสานต่อจากพระบาทสมเด็จพระเจ้าอยู่หัว และสมเด็จพระนางเจ้าฯ พระบรมราชินีนาถ

๒) ทรงจัดตั้งโครงการต่าง ๆ เพื่อพัฒนาคุณภาพชีวิตเด็กและเยาวชนผู้ยากไร้ในชนบท

๓) พระราชทานพระราชทรัพย์ก่อสร้างโรงเรียนในถิ่นทุรกันดาร ศูนย์การเรียนรู้ชุมชนสำหรับชาวไทยภูเขา ห้องเรียนเคลื่อนที่ ทั้งพระราชทานพระราชทรัพย์เป็นค่าตอบแทนครูผู้สอนและทรงจัดหาอุปกรณ์การเรียนการสอนพระราชทาน

ฯลฯ

๒. เขียนพระราชนิพนธ์ของสมเด็จพระเทพรัตนราชสุดาฯ สยามบรมราชกุมารี (๕ คะแนน)

แก้วจอมแก่น แก้วจอมชน ขบวนการนกนางเขน ไอรักคืออะไร ข้าวไทยไปญี่ปุ่น ฯลฯ

๓. เขียนงานอดิเรกของสมเด็จพระเทพรัตนราชสุดาฯ สยามบรมราชกุมารี (๕ คะแนน)

ดนตรี งานศิลป์ กีฬา การทัศนศึกษา การอ่านและสะสมหนังสือ

๔. เขียนคำอ่านจากคำศัพท์ที่กำหนดให้ต่อไปนี้ (๕ คะแนน)

ที่	คำศัพท์	คำอ่าน
๑.	พระราชธิดา	พระ-ราด-ชะ-ที-ดา
๒.	พระราชสมภพ	พระ-ราด-ชะ-สม-พบ
๓.	ข้าราชการบริพาร	ข้า-ราด-ชะ-บอ-ริ-พาน
๔.	พระราชกรณียกิจ	พระ-ราด-ชะ-กอ-ระ-นี-ยะ-กิด
๕.	พระราชจริยาวัตร	พระ-ราด-ชะ-จะ-ริ-ยา-วัต

๕. บอกขั้นตอนการเขียนรายงาน (๕ คะแนน)

- ๑) กำหนดหัวข้อเรื่อง
- ๒) วางแผนการเขียนรายงาน
- ๓) รวบรวมข้อมูล
- ๔) เขียนรายงาน
- ๕) ตรวจสอบและปรับปรุงให้สมบูรณ์

๖. บอกข้อควรปฏิบัติในการพูดรายงาน (๕ คะแนน)

- ๑) เลือกหัวข้อเรื่อง ทำหัวข้อย่อยที่น่าสนใจ และเป็นที่ต้องการของผู้ฟังมารายงานให้เหมาะสมกับเวลา
- ๒) กำหนดวัตถุประสงค์ของรายงานเรื่องนั้นๆ
- ๓) แบ่งเวลารายงานแต่ละหัวข้อให้พอเหมาะ ไม่ยาวเกินไป
- ๔) เลือกใช้สื่อที่หลากหลายประกอบการรายงาน เช่น ร้องเพลง เชิดหุ่น ฉายวีดิทัศน์ ใช้แผนภาพความคิด ฯลฯ
- ๕) พูดตรงตามหัวข้อที่กำหนด ออกเสียงถูกต้องชัดเจน น้ำเสียงแสดงอารมณ์ความรู้สึกตามเนื้อหาที่พูดเพื่อให้ผู้ฟังสนใจ
- ๖) สรุปภาพรวมของสาระความรู้ที่รายงาน
- ๗) เปิดโอกาสให้ผู้ฟังซักถามในช่วงสุดท้าย

๗. เขียนเรื่องตามจินตนาการและสร้างสรรค์ (๕ คะแนน)

.....

.....

.....

.....

.....

.....

.....

.....

.....

.....

.....

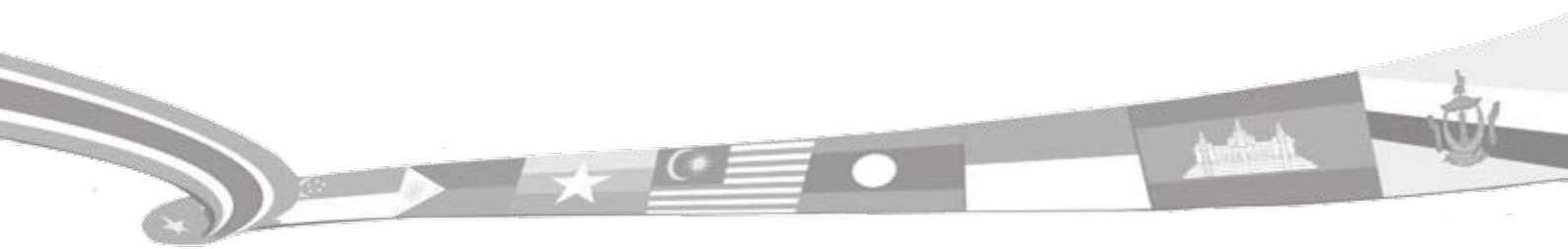

- เครื่องมือวัดผล
และประเมินผล
- แบบบันทึกคะแนน

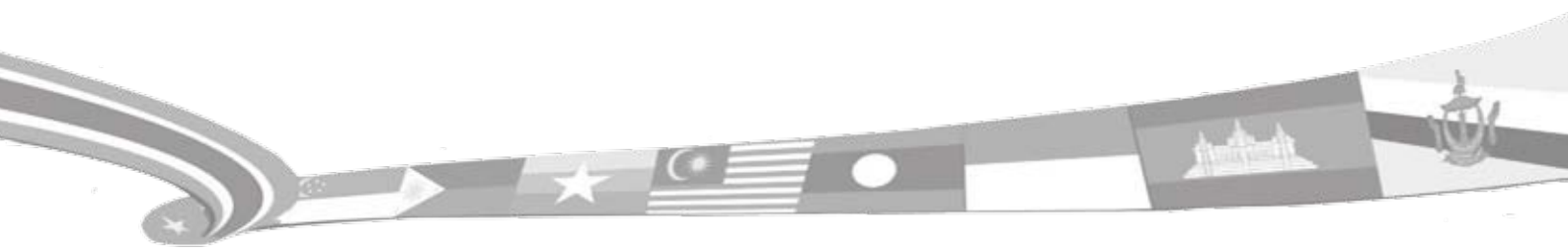

เครื่องมือประเมิน
หน่วยการเรียนรู้ที่ ๑๔ ตามรอยเจ้าฟ้านักอ่าน

เกณฑ์ประเมินการอ่านออกเสียงบทร้อยแก้ว

ระดับคะแนน ประเด็นประเมิน	๔	๓	๒	๑
อักขรวิธี	อ่านถูกต้องทุกคำ ออกเสียง ร ล ชัดเจน	อ่านผิดไม่เกิน ๓ คำ ออกเสียง ร ล ชัดเจนเป็นส่วน ใหญ่	อ่านผิดไม่เกิน ๕ คำ ออกเสียง ร ล ชัดเจนเป็นส่วน น้อย	อ่านผิดมากกว่า ๕ คำ ออกเสียง ร ล ไม่ชัดเจน
การแบ่งวรรคตอน	แบ่งวรรคตอน ถูกต้องทุกวรรค	แบ่งวรรคตอนผิด ๑ - ๒ แห่ง	แบ่งวรรคตอนผิด ๓ - ๔ แห่ง	แบ่งวรรคตอนผิด มากกว่า ๔ แห่ง
ท่าทางในการอ่าน	ท่าทางในการอ่าน และการจับหนังสือ ถูกต้อง	ท่าทางในการอ่าน และการจับ หนังสือถูกต้อง เป็นส่วนใหญ่	ท่าทางในการอ่าน ถูกต้องแต่การจับ หนังสือถูกต้อง เป็นส่วนน้อย	ท่าทางในการ อ่านและการจับ หนังสือไม่ถูกต้อง
น้ำเสียงในการอ่าน	น้ำเสียงชัดเจน นุ่มนวลน่าฟัง	น้ำเสียงชัดเจน นุ่มนวลน่าฟังเป็น ส่วนใหญ่	น้ำเสียงชัดเจนแต่ นุ่มนวล เป็นส่วน น้อย	น้ำเสียงไม่ชัดเจน ขาดความมั่นใจ ในการอ่าน

เกณฑ์การประเมิน

๑๓ - ๑๖ คะแนน	หมายถึง	ดี
๘- ๑๒ คะแนน	หมายถึง	พอใช้
๑ - ๗ คะแนน	หมายถึง	ปรับปรุง

เกณฑ์การประเมินการอ่านบทร้อยกรอง

ประเด็นการประเมิน	เกณฑ์การให้คะแนน			
	๔	๓	๒	๑
๑.อักขรวิธี	อ่านถูกต้องทุกคำ ออกเสียง ร ล ชัดเจน	อ่านผิดไม่เกิน ๓ คำ ออกเสียง ร ล ชัดเจน	อ่านผิดไม่เกิน ๕ คำ ออกเสียง ร ล ชัดเจน	อ่านผิดมากกว่า ๕ คำ
๒.อ่านถูกต้องตามฉันทลักษณ์	อ่านถูกต้องตามลักษณะของคำประพันธ์ แบ่งวรรคตอนถูกต้องทุกวรรค	อ่านถูกต้องตามลักษณะของคำประพันธ์ แบ่งวรรคตอนผิด ๑-๒ แห่ง	อ่านถูกต้องตามลักษณะของคำประพันธ์ แบ่งวรรคตอนผิด ๓-๔ แห่ง	อ่านไม่ถูกต้องตามลักษณะของคำประพันธ์ และแบ่งวรรคตอนผิดมากกว่า ๔ แห่ง
๓.บุคลิกภาพท่าทางในการอ่าน	นั่งหรือยืนในท่าที่เหมาะสม ใช้สายตา มองกวาดตัวหนังสือ ไม่ชี้หรือส่ายหน้าตามตัวอักษร	นั่งหรือยืนในท่าที่เหมาะสม ใช้สายตา มองกวาดตัวหนังสือ ถูกต้องเป็นส่วนใหญ่	นั่งหรือยืนในท่าที่ไม่เหมาะสม ใช้สายตา มองกวาดส่ายหน้าตามตัวหนังสือถูกต้องเป็นส่วนน้อย	นั่งในท่าที่ไม่เหมาะสม ใช้ นิ้วชี้ตามตัวอักษร และส่ายหน้าตามตัวอักษร
๔.น้ำเสียงในการอ่าน	น้ำเสียงชัดเจนนุ่มนวล น่าฟัง สอดคล้องกับบทที่อ่าน	น้ำเสียงชัดเจนนุ่มนวล น่าฟัง สอดคล้องกับบทที่อ่านเป็นส่วนใหญ่	น้ำเสียงชัดเจนขาดความนุ่มนวลหรือสอดคล้องกับบทที่อ่าน	น้ำเสียงไม่ชัดเจน ขาดความมั่นใจในการอ่าน

เกณฑ์การประเมิน

- ๑๓ - ๑๖ คะแนน หมายถึง ดี
- ๘ - ๑๒ คะแนน หมายถึง พอใช้
- ๑ - ๗ คะแนน หมายถึง ปรับปรุง

เกณฑ์การประเมินการเขียนแผนภาพโครงเรื่องการเขียนสรุปข้อคิด

คะแนน ประเด็นการ ประเมิน	๔	๓	๒	๑
เนื้อหาสาระ	เนื้อหาสาระถูกต้องครบถ้วน	เนื้อหาสาระถูกต้องครบถ้วนเป็นส่วนใหญ่	เนื้อหาสาระถูกต้องครบถ้วนบางส่วน	เนื้อหาสาระไม่ถูกต้องครบถ้วน
ด้านแบบแผน ความคิด	เรียงลำดับเรื่องราวที่แสดงความสัมพันธ์เชื่อมโยงกันอย่างต่อเนื่อง	เรียงลำดับเรื่องราวที่แสดงความสัมพันธ์เชื่อมโยงกันอย่างต่อเนื่องค่อนข้างชัดเจน	เรียงลำดับเรื่องราวที่แสดงความสัมพันธ์เชื่อมโยงกันอย่างต่อเนื่องเป็นบางส่วน	เรียงลำดับเรื่องราวไม่สัมพันธ์เชื่อมโยงกัน
ด้านการนำเสนอ	ใช้ถ้อยคำภาษาของตนเองได้อย่างถูกต้อง สละสลวย ร้อยรัดกลมกลืน สื่อความหมายได้ ชัดเจนตลอดเรื่อง	ใช้ถ้อยคำภาษาของตนเองได้อย่างถูกต้อง สละสลวย ร้อยรัดกลมกลืน สื่อความหมายได้ ชัดเจนเป็นส่วนใหญ่	ใช้ถ้อยคำภาษาของตนเองได้อย่างถูกต้อง สละสลวย ร้อยรัดกลมกลืน สื่อความหมายได้ ชัดเจนเป็นบางส่วน	ไม่ใช้ถ้อยคำภาษาของตนเองในการสื่อความหมาย
การพูดสรุปข้อคิด	พูดสรุปข้อคิดได้ ชัดเจน ครบถ้วน ตรงประเด็น	พูดสรุปข้อคิดได้ ชัดเจน ครบถ้วน ตรงประเด็นเป็นส่วนใหญ่	พูดสรุปข้อคิดได้ ชัดเจน ครบถ้วน บางส่วน	พูดสรุปข้อคิดไม่ชัดเจน ไม่ครบถ้วน ไม่ตรงประเด็น
ความคิดริเริ่ม สร้างสรรค์	มีความคิดริเริ่มสร้างสรรค์ แปลกใหม่ น่าสนใจ	มีความคิดริเริ่มสร้างสรรค์เป็นส่วนใหญ่ ไม่แปลกใหม่	มีความคิดริเริ่มสร้างสรรค์บ้าง ไม่แปลกใหม่	ไม่มีความคิดริเริ่มสร้างสรรค์

เกณฑ์การประเมิน

๑๖ - ๒๐	หมายถึง	ดี
๑๐ - ๑๕	หมายถึง	พอใช้
๑ - ๙	หมายถึง	ปรับปรุง

เกณฑ์การประเมินกระบวนการกลุ่ม

ระดับคะแนน ประเด็นประเมิน	๓	๒	๑
การแบ่งงาน	แบ่งงานกันชัดเจน	แบ่งงานกันแต่ไม่ ครบถ้วน	แบ่งงานกันไม่ชัดเจน
ความรับผิดชอบ	มีความรับผิดชอบร่วมกัน ทุกคน	มีความรับผิดชอบร่วมกัน เป็นส่วนใหญ่	มีความรับผิดชอบร่วมกัน น้อยมาก
ความร่วมมือ	มีความร่วมมือและ สามัคคีกันมาก	มีความร่วมมือและ สามัคคีกันเป็นส่วนใหญ่	มีความร่วมมือและ สามัคคีกันน้อยมาก
ความตั้งใจ	มีความตั้งใจปฏิบัติงาน ดีมาก	มีความตั้งใจปฏิบัติงาน พอใช้	มีความตั้งใจปฏิบัติงาน น้อยมาก
กระบวนการทำงาน	ปฏิบัติงานตามขั้นตอน ดีมาก	ปฏิบัติงานตามขั้นตอน พอใช้	ปฏิบัติงานตามขั้นตอน น้อยมาก

เกณฑ์การประเมิน

๑๖ - ๒๐	หมายถึง	ดี
๑๐ - ๑๕	หมายถึง	พอใช้
๑ - ๙	หมายถึง	ปรับปรุง

เกณฑ์การประเมินด้านความรู้เรื่องการอ่านในใจ

คะแนน ประเด็นการ ประเมิน	๔	๓	๒	๑
ระยะเวลาในการ อ่าน	อ่านได้ครบถ้วน ภายในเวลาที่กำหนด	อ่านได้ร้อยละ ๙๐ ของข้อมูล	อ่านได้ร้อยละ ๗๐ ของข้อมูล	อ่านได้ไม่ถึง ร้อยละ ๕๐ ของ ข้อมูล
หลักการอ่านในใจ	อ่านในใจได้ถูกต้อง ตามหลักการอ่าน ในใจ	อ่านในใจได้ถูกต้อง ตามหลักการอ่าน ในใจเป็นส่วนใหญ่	อ่านในใจได้ถูกต้อง ตามหลักการอ่าน ในใจเป็นบางส่วน	อ่านในใจไม่ถูกต้อง ตามหลักการอ่าน ในใจ
บุคลิกภาพท่าทาง ในการอ่าน	นั่งในท่าที่เหมาะสม ใช้สายตามองกวาด ตัวหนังสือ ไม่ชี้ ตัวอักษร ไม่ส่ายหน้า	นั่งในท่าที่ เหมาะสม ใช้สายตามองกวาด ตัวหนังสือ ถูกต้อง เป็นส่วนใหญ่	นั่งในท่าที่เหมาะสม ใช้สายตามองกวาด ตัวหนังสือถูกต้อง เป็นบางส่วน	นั่งในท่าที่ ไม่เหมาะสม ใช้ นิ้วชี้ตามตัวอักษร
ด้านการนำเสนอ	ทำกิจกรรมหลังการ อ่านได้ถูกต้อง	ทำกิจกรรมหลังการ อ่านได้ถูกต้องเป็น ส่วนใหญ่	ทำกิจกรรมหลังการ อ่านได้ถูกต้องเป็น บางส่วน	ทำกิจกรรมหลัง การอ่านไม่ถูกต้อง

เกณฑ์การประเมิน

๑๓ - ๑๖ คะแนน	หมายถึง	ดี
๘- ๑๒ คะแนน	หมายถึง	พอใช้
๑ - ๗ คะแนน	หมายถึง	ปรับปรุง

เกณฑ์การประเมินการเขียนเรื่องตามจินตนาการ

คะแนน ประเด็นการ ประเมิน	๔	๓	๒	๑
องค์ประกอบ	เนื้อหา มี องค์ประกอบสำคัญ ครบถ้วน	เนื้อหาสาระขาด ๑ องค์ประกอบ	เนื้อหาสาระ ขาด ๒ องค์ประกอบ	ไม่มีองค์ประกอบ สำคัญ
ด้านแบบแผน ความคิด	เรียงลำดับเรื่องราวที่ แสดงความสัมพันธ์ เชื่อมโยงกัน อย่างต่อเนื่อง	เรียงลำดับเรื่องราว ที่แสดง ความสัมพันธ์ เชื่อมโยงกัน อย่างต่อเนื่อง ค่อนข้างชัดเจน	เรียงลำดับเรื่องราวที่ แสดงความสัมพันธ์ เชื่อมโยงกัน อย่างต่อเนื่องเป็น บางส่วน	เรียงลำดับเรื่องราว ไม่สัมพันธ์ เชื่อมโยงกัน
ด้านการนำเสนอ	ใช้ถ้อยคำภาษาของ ตนเองได้อย่าง ถูกต้อง สละสลวย ร้อยรัดกลมกลืน สื่อความหมายได้ ชัดเจนตลอดเรื่อง	ใช้ถ้อยคำภาษาของ ตนเองได้อย่าง ถูกต้อง สละสลวย ร้อยรัดกลมกลืน สื่อความหมายได้ ชัดเจนเป็นส่วนใหญ่	ใช้ถ้อยคำภาษาของ ตนเองได้อย่าง ถูกต้อง สละสลวย ร้อยรัดกลมกลืน สื่อความหมายได้ ชัดเจนเป็นบางส่วน	ไม่ใช้ถ้อยคำภาษา ของตนเองในการ สื่อความหมาย
ความคิดริเริ่ม สร้างสรรค์	มีความคิดริเริ่ม สร้างสรรค์แปลกใหม่ ไม่ซ้ำใคร	มีความคิดริเริ่ม สร้างสรรค์คล้ายคลึง จากสิ่งที่มีอยู่	มีความคิดริเริ่ม สร้างสรรค์เหมือน สิ่งที่มีอยู่	ไม่มีความคิดริเริ่ม สร้างสรรค์แปลก ใหม่
ภาพประกอบ	ภาพประกอบ สวยงาม สอดคล้อง สัมพันธ์กับเนื้อหา สาระที่นำเสนอ ตลอดเรื่อง	ภาพประกอบ สวยงาม สอดคล้อง สัมพันธ์กับเนื้อหา สาระที่นำเสนอเป็น ส่วนใหญ่	ภาพประกอบ สวยงาม สอดคล้อง สัมพันธ์กับเนื้อหา สาระที่นำเสนอเพียง บางส่วน	ภาพประกอบ ไม่สวยงาม สอดคล้องสัมพันธ์ กับเนื้อหาสาระ

เกณฑ์การประเมิน

๑๖ - ๒๐	หมายถึง	ดี
๑๐ - ๑๕	หมายถึง	พอใช้
๑ - ๙	หมายถึง	ปรับปรุง

เกณฑ์การประเมินการจัดทำรายงาน

ประเด็นการประเมิน	เกณฑ์การให้คะแนน			
	๔	๓	๒	๑
๑. การวางแผน	มีการวางแผนในการทำงานได้ดี สมาชิกทุกคนมีส่วนร่วมในการวางแผนครบถ้วน	มีการวางแผนในการทำงานค่อนข้างดี สมาชิกทุกคนมีส่วนร่วมในการวางแผน	มีการวางแผนในการทำงานสมาชิกทุกคนมีส่วนร่วมในการวางแผนบ้าง	การวางแผนในการทำงานและการมีส่วนร่วมในการวางแผนมีข้อบกพร่องมาก
๒. รายงาน	จัดทำรายงานได้ถูกต้อง มีส่วนประกอบครบถ้วน น่าสนใจ รูปเล่ม สวยงาม สะอาดเรียบร้อย	จัดทำรายงานได้ถูกต้อง ส่วนประกอบครบถ้วน รูปเล่มสะอาด	จัดทำรายงานได้ ส่วนประกอบค่อนข้างครบถ้วน	การทำรายงานมีข้อบกพร่องในด้านส่วนประกอบที่ไม่ถูกต้อง
๓. เนื้อหา	เนื้อหาของรายงานถูกต้อง สมบูรณ์	เนื้อหาของรายงานถูกต้อง ค่อนข้างสมบูรณ์	เนื้อหาของรายงาน มีข้อบกพร่องบ้าง	เนื้อหาของรายงานมีข้อบกพร่องมาก

เกณฑ์การประเมิน

๑๐ - ๑๒	หมายถึง	ดี
๖ - ๙	หมายถึง	พอใช้
๑ - ๕	หมายถึง	ปรับปรุง

เกณฑ์การประเมินด้านความรู้เรื่องการพูดรายงาน

คะแนน ประเด็นการ ประเมิน	๔	๓	๒	๑
เนื้อหาสาระ	เนื้อหาสาระถูกต้องครบถ้วน	เนื้อหาสาระถูกต้องครบถ้วนเป็นส่วนใหญ่	เนื้อหาสาระถูกต้องครบถ้วนบางส่วน	เนื้อหาสาระไม่ถูกต้องครบถ้วน
ด้านแบบแผน ความคิด	เรียงลำดับเรื่องราวที่แสดงความสัมพันธ์เชื่อมโยงกันอย่างต่อเนื่อง	เรียงลำดับเรื่องราวที่แสดงความสัมพันธ์เชื่อมโยงกันอย่างต่อเนื่องค่อนข้างชัดเจน	เรียงลำดับเรื่องราวที่แสดงความสัมพันธ์เชื่อมโยงกันอย่างต่อเนื่องเป็นบางส่วน	เรียงลำดับเรื่องราวไม่สัมพันธ์เชื่อมโยงกัน
ด้านการนำเสนอ	ใช้ถ้อยคำภาษาอย่างถูกต้อง สละสลวย ร้อยรัดกลมกลืน น้ำเสียงเป็นธรรมชาติสื่อความหมายได้ชัดเจนตลอดเรื่อง	ใช้ถ้อยคำภาษาอย่างถูกต้อง สละสลวย ร้อยรัดกลมกลืน น้ำเสียงเป็นธรรมชาติ สื่อความหมายได้ชัดเจนเป็นส่วนใหญ่	ใช้ถ้อยคำภาษาอย่างถูกต้อง สละสลวย ร้อยรัดกลมกลืน น้ำเสียงเป็นธรรมชาติ สื่อความหมายได้ชัดเจนเป็นบางส่วน	ใช้ถ้อยคำภาษาไม่ถูกต้อง น้ำเสียงไม่เป็นธรรมชาติ สื่อความหมายไม่ชัดเจน
รูปแบบ	กล่าวทักทายผู้ฟัง แนะนำตนเอง แสดงความเคารพต่อผู้ฟัง ทั้งเริ่มต้นและลงท้าย	กล่าวทักทายผู้ฟัง แนะนำตนเอง แสดงความเคารพต่อผู้ฟัง เพียงอย่างเดียวอย่างหนึ่ง	กล่าวทักทายผู้ฟัง แนะนำตนเอง ไม่แสดงความเคารพต่อผู้ฟัง ทั้งเริ่มต้นและลงท้าย	ไม่กล่าวทักทาย ไม่แนะนำตนเอง ไม่แสดงความเคารพต่อผู้ฟัง ทั้งเริ่มต้นและลงท้าย

เกณฑ์การประเมิน

๑๓ - ๑๖ คะแนน	หมายถึง	ดี
๘- ๑๒ คะแนน	หมายถึง	พอใช้
๑ - ๗ คะแนน	หมายถึง	ปรับปรุง

เกณฑ์ประเมินการคัดลายมือ

เกณฑ์การประเมิน	ระดับคะแนน			
	๔	๓	๒	๑
๑.รูปแบบตัวอักษร	คัดลายมือ ตัวบรรจงเต็มบรรทัด และครึ่งบรรทัด ตาม รูปแบบที่กำหนดทั้งหมด	คัดลายมือ ตัวบรรจงเต็มบรรทัด และครึ่งบรรทัด คัดตามรูปแบบที่กำหนด บางส่วนบกพร่อง	คัดลายมือ ตัวบรรจงเต็มบรรทัด และครึ่งบรรทัด คัดตามรูปแบบที่กำหนด บกพร่องเป็นส่วนใหญ่	คัดลายมือ ตัวบรรจงเต็มบรรทัด และครึ่งบรรทัด ไม่ถูกต้องตามแบบที่ กำหนด
๒.การเขียนคำและ วรรคตอน	เขียนคำ และเว้นวรรค ตอนถูกต้องทุกคำ	เขียนคำ และเว้นวรรค ตอนถูกต้อง เป็นส่วนใหญ่	เขียนคำ และเว้นวรรค ตอนถูกต้อง เป็นส่วนใหญ่	เขียนคำ และเว้นวรรค ตอนไม่ถูกต้องเป็น จำนวนมาก
๓.ความสะอาด เป็นระเบียบ	ตัวอักษรสม่ำเสมอ เรียบร้อย สวยงาม ผลงานสะอาด ไม่มีรอย ลบขีดฆ่า	ตัวอักษรสม่ำเสมอ เรียบร้อยสวยงาม ผลงานสะอาด มีรอยลบ ขีดฆ่า ๑-๒ แห่ง	ตัวอักษรไม่ค่อย สม่ำเสมอ ผลงาน ไม่สะอาด มีรอยลบขีด ฆ่า ๓-๕ แห่ง	ตัวอักษรไม่สม่ำเสมอ มีรอยลบขีดฆ่ามากกว่า ๖ แห่ง
๔.เวลา	-	-	เสร็จตามเวลาที่กำหนด	ไม่เสร็จตามเวลาที่ กำหนด
๕.มารยาท ในการเขียน	มีสมาธิ และมีความตั้งใจ ในการเขียนอย่าง สม่ำเสมอ ไม่พูด คุย เล่น ระหว่าง ทำงาน	มีความตั้งใจ ในการเขียนอย่าง สม่ำเสมอ ไม่พูด คุย เล่น ระหว่างทำงาน	มีความตั้งใจ ในการเขียนพอสมควร พูด คุย เล่น ระหว่าง ทำงานเป็นบางครั้ง	ไม่มีความตั้งใจ ในการเขียน พูด คุย เล่น ระหว่างทำงาน ตลอดเวลา ต้องคอย ตักเตือน

เกณฑ์การประเมิน

- ๑๔ - ๑๘ คะแนน หมายถึง ดี
- ๙ - ๑๓ คะแนน หมายถึง พอใช้
- ๑ - ๘ คะแนน หมายถึง ปรับปรุง

แบบบันทึกคะแนนหน่วยที่ ๑๔ ตามรอยเจ้าฟ้านักอ่าน

จำนวน ๑๐ ชั่วโมง

ชั้นประถมศึกษาปีที่ ๔

ชั้นประถมศึกษาปีที่ ๕

ชั้นประถมศึกษาปีที่ ๖

เลข ที่	ชื่อ - สกุล	แผนที่ ๑			แผนที่ ๒		แผน ที่ ๓	แผน ที่ ๔	รวม คะแนน
		ใบงานที่ ๐๑ บันทึกความประทับใจ	ใบงานที่ ๐๒ พระราชาประวัตินิพนธ์	ใบงานที่ ๐๓ บันทึกวิธีการปรุงส้มตำ	ใบงานที่ ๐๔ การเขียนบันทึกความรู้	ใบงานที่ ๐๕ การคัดลายมือ	ใบงานที่ ๐๖ การวางแผนทำรายงาน	ใบงานที่ ๐๗ เตรียมการพูดรายงาน	

หมายเหตุ ๑. ครูผู้สอนให้พิจารณากำหนดคะแนนแต่ละใบงานเองตามความเหมาะสม

๒. แต่ละใบงานนักเรียนต้องผ่านเกณฑ์อย่างน้อยร้อยละ ๗๐

ลงชื่อผู้ประเมิน

(.....)

...../...../.....



แบบประเมินพฤติกรรมการเรียนของนักเรียน

ชั้นประถมศึกษาปีที่.....

คำชี้แจง เพื่อประเมินพฤติกรรมการเรียนของนักเรียนเป็นรายบุคคล ครูผู้สอนเป็นผู้ประเมินนักเรียน โดยใช้วิธีสังเกต ในขณะที่ดำเนินการสอน แล้วใส่คะแนนให้ตรงกับพฤติกรรมที่เป็นจริงของนักเรียน ตามระดับคะแนน ดังนี้

- ๕ = กระทำมากที่สุด ๔ = กระทำมาก
- ๓ = กระทำปานกลาง ๒ = กระทำน้อย
- ๑ = ไม่ค่อยกระทำ/ไม่กระทำเลย

เลขที่	พฤติกรรมนักเรียน	การซักถามที่ตรงประเด็นน่าสนใจ	การตอบคำถาม	การร่วมกิจกรรม	การร่วมอภิปรายตรงประเด็น	การแสดงความคิดเห็นใหม่ ๆ / สำคัญ	รวมคะแนน	หมายเหตุ
	ชื่อ-นามสกุล							

(ลงชื่อ).....ผู้ประเมิน
(.....)



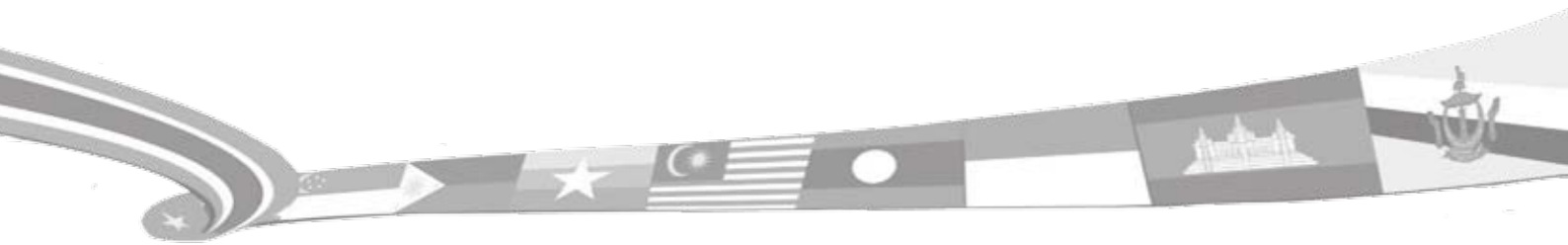

องค์ความรู้ของใบความรู้
คู่มือครู เล่มที่ ๓

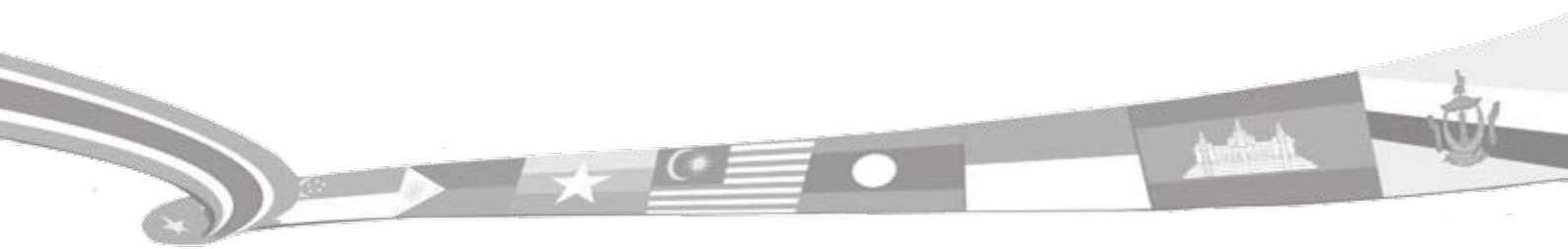

**องค์ความรู้ของใบความรู้
คู่มือครู เล่มที่ ๓ ชั้นป. ๔ - ๖**

ที่	หน่วย การเรียนรู้	เรื่อง	ปรับปรุงจาก
๑	๑๓	ใบความรู้ การอ่านออกเสียงบทร้อยกรอง (หน้า ๕๔)	www.truelookpanya.com/mew/cms_delta/knowledge/2613-00
๒	๑๓	ใบความรู้ กลอนสี่ (หน้า ๕๕)	http://sites.google.com/site/chanthakklonthai
๓	๑๓	ใบงานที่ ๐๑ ฝึกอ่านกลอนสี่ (หน้า ๕๗)	www.klonthaiclub.com “กานต์จิตตา”
๔	๑๓	ใบความรู้ การท่องบทอาขยาน (หน้า ๕๘ - ๕๙)	http://www.maceducation.com/e-knowledge/2341109100/08.htm
๕	๑๓	ใบงานที่ ๐๒ ฝึกท่องกลอนสี่ (หน้า ๖๐)	หนังสือเรียนวรรณคดีลำนำ ชั้นป.๔ กรมวิชาการ
๖	๑๓	ใบงานที่ ๐๓ ฝึกท่องบทอาขยาน (หน้า ๖๑)	หนังสือเรียนวรรณคดีลำนำ ชั้นป.๔ กรมวิชาการ
๗	๑๓	ใบความรู้ การอ่านออกเสียงบทร้อยกรอง (หน้า ๖๓)	www.truelookpanya.com/mew/cms_delta/knowledge/2613-00
๘	๑๓	ใบงานที่ ๐๑ ฝึกอ่านกาพย์ยานี (หน้า ๖๖)	www.dek-d.com
๙	๑๓	ใบความรู้ การท่องบทอาขยาน (หน้า ๖๗ - ๖๘)	http://www.maceducation.com/e-knowledge/2341109100/08.htm
๑๐	๑๓	ใบงานที่ ๐๒ ฝึกอ่านกาพย์ยานี (หน้า ๖๙)	หนังสือเรียนวรรณคดีลำนำ ชั้นป.๔ กรมวิชาการ
๑๑	๑๓	ใบความรู้ การอ่านออกเสียง บทร้อยกรอง (หน้า ๗๒)	www.truelookpanya.com/mew/cms_delta/knowledge/2613-00
๑๒	๑๓	ใบความรู้ การอ่านกลอนสุภาพหรือ กลอนแปด (หน้า ๗๓ - ๗๔)	http://sites.google.com
๑๓	๑๓	ใบความรู้ การท่องบทอาขยาน (หน้า ๗๗ - ๗๘)	http://www.maceducation.com/e-knowledge/2341109100/08.htm

ที่	หน่วย การเรียนรู้	เรื่อง	ปรับปรุงจาก
๑๔	๑๓	ใบงานที่ ๐๒ ฝึกอ่านกลอนสุภาพ (หน้า ๗๙)	หนังสือเรียนวรรณคดีลำนำ ชั้นป.๖ กรมวิชาการ
๑๕	๑๓	ใบความรู้ มารยาทในการเขียนและการสร้าง นิสัยรักการเขียน (หน้า ๘๘)	http://sites.google.com และ www.baanmaha.com
๑๖	๑๓	ใบความรู้ คำประพันธ์กลอนสี่ (หน้า ๘๙)	http://sites.google.com
๑๗	๑๓	เฉลยใบงานที่ ๐๔ เขียนแผนผังกลอนสี่ (หน้า ๙๐)	โครงการสื่อ ๖๐ พรรษา สมเด็จพระเทพรัตนราชสุดาฯ สยามบรมราชกุมารี
๑๘	๑๓	ใบความรู้ มารยาทในการเขียนและการสร้าง นิสัยรักการเขียน (หน้า ๙๓)	http://sites.google.com และ www.baanmaha.com
๑๙	๑๓	ใบความรู้ กาพย์ยานี ๑๑ (หน้า ๙๔)	http://th.wikipedia.org และ กำชัย ทองหล่อ
๒๐	๑๓	ใบความรู้ มารยาทในการเขียนและการสร้าง นิสัยรักการเขียน(หน้า ๙๘)	http://sites.google.com และ www.baanmaha.com
๒๑	๑๓	ใบความรู้ กลอนสุภาพหรือ กลอนแปด (หน้า ๙๙ - ๑๐๐)	http://www.sites.google.com
๒๒	๑๔	ใบความรู้ สำหรับนักเรียนพระราชประวัติ และพระราชนิพนธ์สมเด็จพระเทพรัตนราชสุดาฯ สยามบรมราชกุมารี (หน้า ๒๑๐ - ๒๑๔)	https://th.wikipedia.org/wiki/soj;pmuj
๒๓	๑๔	ใบงานที่ ๐๕ การคัดลายมือ พระราชนิพนธ์ หนังสือมีมากมายหลายชนิด...(หน้า ๒๓๙)	พระราชนิพนธ์ในสมเด็จพระเทพรัตนราชสุดาฯ สยามบรมราชกุมารี

บันทึก

A large, blank sheet of aged, yellowed paper with a scalloped edge, featuring horizontal dashed lines for writing.

บันทึก

A large, blank sheet of aged, yellowed paper with a scalloped edge, featuring horizontal dashed lines for writing. The paper is centered on the page and occupies most of the vertical space.



บันทึก

Blank lined paper for writing notes.

คณะกรรมการ

ที่ปรึกษา

นายการุณ	สกุลประดิษฐ์	เลขาธิการคณะกรรมการการศึกษาขั้นพื้นฐาน
นายพะโยม	ชินวงศ์	รองเลขาธิการคณะกรรมการการศึกษาขั้นพื้นฐาน
นายบุญรักษ์	ยอดเพชร	รองเลขาธิการคณะกรรมการการศึกษาขั้นพื้นฐาน
นางวัฒนาพร	ระงับทุกข์	รองเลขาธิการสภาการศึกษา
นายพีระ	รัตนวิจิตร	ที่ปรึกษาด้านมาตรฐานการศึกษา
นายอำนาจ	วิชยานุวัติ	ผู้ช่วยเลขาธิการคณะกรรมการการศึกษาขั้นพื้นฐาน
นายสมเกียรติ	ชอบผล	สำนักพระราชวัง
นายสุชาติ	วงศ์สุวรรณ	ข้าราชการบำนาญ สำนักงานปลัดกระทรวงศึกษาธิการ
นางพรพรรณ	ไวทยางกูร	ผู้อำนวยการสถาบันส่งเสริมการสอนวิทยาศาสตร์และเทคโนโลยี
นายเพชรรัตน์	นิมพันธ์ุ์	ผู้อำนวยการสำนักงานเขตพื้นที่การศึกษาประถมศึกษานครสวรรค์ เขต ๑

ผู้รับผิดชอบโครงการ

นางนิรมล	ตุ๋จินดา	ผู้เชี่ยวชาญด้านพัฒนาหลักสูตรและการเรียนรู้
----------	----------	---

คณะกรรมการวิชาภาษาไทย

นางนิรมล	ตุ๋จินดา	ผู้เชี่ยวชาญด้านพัฒนาหลักสูตรและการเรียนรู้
นางจรรยา	เรืองมาลัย	ข้าราชการบำนาญ สำนักงานเขตพื้นที่การศึกษาประถมศึกษานครสวรรค์ เขต ๑
นางวาสรินทร์	รัตนมาลี	ศึกษานิเทศก์เชี่ยวชาญ สำนักงานเขตพื้นที่การศึกษาประถมศึกษานครนายก
นางจารุณี	ปานแดง	ศึกษานิเทศก์ชำนาญการพิเศษ สำนักงานเขตพื้นที่การศึกษาประถมศึกษาอ่างทอง

คณะกรรมการวิชาภาษาต่างประเทศ (ภาษาอังกฤษ)

นางยุวดี	อยู่สบาย	ผู้อำนวยการสถาบันภาษาอังกฤษ
นายสมยศ	ฝูงชมเชย	นักวิชาการการศึกษา สำนักวิชาการและมาตรฐานการศึกษา
นางสาวกัญญิกา	วังเปรม	ครูโรงเรียนบ้านสระเตย สำนักงานเขตพื้นที่การศึกษาประถมศึกษาสุพรรณบุรี เขต ๓

คณะกรรมการวิชาบูรณาการ

นายปรีชา	เดือนนิล	ศึกษานิเทศก์ชำนาญการพิเศษ สำนักงานเขตพื้นที่การศึกษาประถมศึกษาสกลนคร เขต ๓
นางประภัสสร	โกศลวัฒน์	ข้าราชการบำนาญ สำนักงานเขตพื้นที่การศึกษาประถมศึกษาสกลนคร เขต ๑
นางวิไลวรรณ	เหมือนชาติ	ศึกษานิเทศก์ สำนักงานเขตพื้นที่การศึกษามัธยมศึกษา เขต ๓๓

คณะกรรมการวิชาคณิตศาสตร์

นายสมเกียรติ	เพ็ญทอง	ผู้อำนวยการสาขาวิชาคณิตศาสตร์ประถมศึกษา สถาบันส่งเสริมการสอนวิทยาศาสตร์และเทคโนโลยี (สสวท.)
นางสาวภัทรวดี	หาดแก้ว	ผู้อำนวยการ สาขาวิชาคณิตศาสตร์ สสวท.
นางณัตตยา	มังคลาสิริ	นักวิชาการ สาขาวิชาคณิตศาสตร์ สสวท.

คณะกรรมการวิชาวิทยาศาสตร์

นางสาวกุศลิน	มุสิกุล	ผู้ช่วยผู้อำนวยการสถาบันส่งเสริมการสอนวิทยาศาสตร์และเทคโนโลยี (สสวท.)
นางสาวพจนา	ดอกตาลยงค์	นักวิชาการ สาขาวิทยาศาสตร์ สสวท.
นางสาวเบ็ญจวรรณ	หาญพิพัฒน์	นักวิชาการ สาขาวิทยาศาสตร์ สสวท.



โครงการจัดทำสื่อ ๒๐ พรรษา
เฉลิมพระเกียรติ สมเด็จพระเทพรัตนราชสุดาฯ สยามบรมราชกุมารี



ชุดการจัดกิจกรรมการเรียนรู้ (สำหรับครูผู้สอน)

กลุ่มสาระการเรียนรู้ภาษาไทย

ภาคเรียนที่ ๒

ชั้นประถมศึกษาปีที่ ๕-๖

เล่ม ๓



โครงการจัดทำสื่อ ๒๐ พรรษา
เฉลิมพระเกียรติ สมเด็จพระเทพรัตนราชสุดาฯ สยามบรมราชกุมารี

ชุดการจัดกิจกรรมการเรียนรู้ (สำหรับครูผู้สอน)

กลุ่มสาระการเรียนรู้ภาษาไทย

ภาคเรียนที่ ๒ ชั้นประถมศึกษาปีที่ ๕-๖

เล่ม
๓



สำนักงานโครงการสมเด็จพระเทพรัตนราชสุดาฯ สยามบรมราชกุมารี
สำนักงานคณะกรรมการการศึกษาขั้นพื้นฐาน สถาบันส่งเสริมการสอนวิทยาศาสตร์และเทคโนโลยี